

URED OVLAŠTENE ARHITEKTICE
IVANA GAVRANIĆ, mag. ing. arh.
sjedište: 5.ulica 15/2, 20271 Blato
poslovnica: 65.ulica 1, 20271 Blato
OIB 20928058449 MB 805652
IBAN HR76 2340 0091 1605 3955 0
mob: **+385(0)92/176 – 8303**
ivana.gavranich@gmail.com

Investitor : Općina Blato
Trg Franje Tuđmana 4
20271 Blato
OIB: 40097918961

Građevina : **Sportsko - rekreacijsko i dječje igralište**

Lokacija Prižba-Ravno, Blato
k.č. 27890
k.o. Blato

ZOP **OB 03/21**

TD **03/21**

Razina razrade: **GLAVNI PROJEKT – Arhitektonski projekt –
prema Pravilniku o jednostavnim i drugim
građevinama i radovima (NN 112/17, 34/18,
36/19, 98/19, 31/20)**

MAPA 1/4

Glavni projektant: **Ivana Gavranić, mag.ing.arch.**
Broj ovlaštenja A 4354

Projektanti: **Ivana Gavranić, mag.ing.arch.**
Broj ovlaštenja HKA 4354
Nenad Marinović, mag.ing.arch.
Broj ovlaštenja HKA 4649

Mjesto i datum: Blato, ožujak 2021.

ovl. osoba: Ivana Gavranić, mag.ing.arch.

URED OVLAŠTENE ARHITEKTICE
IVANA GAVRANIĆ, mag. ing. arh.
sjedište: 5.ulica 15/2, 20271 Blato
poslovnica: 65.ulica 1, 20271 Blato
OIB 20928058449 MB 805652
IBAN HR76 2340 0091 1605 3955 0
mob: +385(0)92/176 – 8303
ivana.gavranich@gmail.com

Građevina: Sportsko – rekreacijsko i dječje igralište
k.č. 27890 k.o.Blato
Investitor: Općina Blato
Trg Franje Tuđmana 4, 20271 Blato
GLAVNI PROJEKT – Arhitektonski projekt
ZOP OB 03/21 TD 03/21
Gl. proj.: Ivana Gavranić mag.ing.arh. br.ovl. 4354
Projektanti: Ivana Gavranić mag.ing.arh. br.ovl. 4354
Nenad Marinović, mag.ing.arch. br.ovl. 4649

POPIS MAPA GLAVNOG PROJEKTA

ZOP

OB 03/21

MAPA 1

03/21
ARHITEKTONSKI PROJEKT
URED OVLAŠTENE ARHITEKTICE IVANA GAVRANIĆ
OIB: 20928058449
5.ulica 15/2, 20271 Blato
Ivana Gavranić, mag.ing.arch. A 4354
Nenad Marinović, mag.ing.arch. A 4649

MAPA 2

TD_02-2022
GRAĐEVINSKI PROJEKT – PROJEKT KONSTRUKCIJE
ORLANDINI PROJEKT D.O.O.
OIB: 64758426529,
Hrvatskih iseljenika 13; 21000 SPLIT
Projektant: Ivo Orlandini, mag.ing.aedif. (G 5712)

MAPA 3

T.D. 14/20 -E
ELEKTROTEHNIČKI PROJEKT – PROJEKT
ELEKTROINSTALACIJA RASVJETE, UZEMLJENJE I
IZJEDNAČENJA POTENCIJALA OZNAKE
GRADIJENT D.O.O.
OIB: 53401316163
Matice Hrvatske 21, 21000 Split
Marko Vlajčević, mag.ing.el. E 2321

MAPA 4

TD-VK-146/20
GRAĐEVINSKI PROJEKT – PROJEKT VODOVODA I
KANALIZACIJE
SECURA D.O.O.
OIB: 24336114624
Hercegovačka 42, 21000 Split
Juraj Hrga, dipl. ing. stroj. S 1733

URED OVLAŠTENE ARHITEKTICE
IVANA GAVRANIĆ, mag. ing. arh.
sjedište: 5.ulica 15/2, 20271 Blato
poslovnica: 65.ulica 1, 20271 Blato
OIB 20928058449 MB 805652
IBAN HR76 2340 0091 1605 3955 0
mob: +385(0)92/176 – 8303
ivana.gavranich@gmail.com

Građevina: Sportsko – rekreacijsko i dječje igralište
k.č. 27890 k.o.Blato
Investitor: Općina Blato
Trg Franje Tuđmana 4, 20271 Blato
GLAVNI PROJEKT – Arhitektonski projekt
ZOP OB 03/21 TD 03/21
Gl. proj.: Ivana Gavranić mag.ing.arh. br.ovl. 4354
Projektanti: Ivana Gavranić mag.ing.arh. br.ovl. 4354
Nenad Marinović, mag.ing.arch. br.ovl. 4649

SADRŽAJ

A. OPĆI DIO

1. Rješenje o osnivanju samostalnog ureda
2. Rješenje o upisu projekatata u Imenik ovlaštenih arhitekata
3. Ugovor o poslovno tehničkoj suradnji
4. Rješenje o imenovanju glavnog projektanta
5. Izjava projektanta o usklađenosti glavnog arhitektonskog projekta s prostornim planom i posebnim uvjetima
6. Izjava projektanta o usklađenosti glavnog arhitektonskog projekta s odredbama posebnih zakona i drugih propisa
7. Popis primijenjenih zakona i pravilnika
8. Izjava glavnog projektanta o međusobnoj usklađenosti svih mapa koje čine glavni projekt
9. Dokaz pravnog interesa – vlasnički list
10. Rješenje Općine o postavljanju postojećih montažnih objekata u sklopu građevinske čestice
11. Posebni uvjeti i uvjeti priključenja
12. Izvadak iz katastarskog plana u mjerilu 1:1000

B. TEHNIČKI DIO

1. Zajednički opis
2. Detaljan opis
3. Popis slojeva
4. Program kontrole i osiguranja kvalitete
5. Dokaz o ispunjavanju temeljnih i drugih zahtjeva
6. Projektirani vijek uporabe građevine
7. Iskaz procijenjenih troškova građenja

URED OVLAŠTENE ARHITEKTICE
IVANA GAVRANIĆ, mag. ing. arh.
sjedište: 5.ulica 15/2, 20271 Blato
poslovnica: 65.ulica 1, 20271 Blato
OIB 20928058449 MB 805652
IBAN HR76 2340 0091 1605 3955 0
mob: +385(0)92/176 – 8303
ivana.gavranich@gmail.com

Građevina: Sportsko – rekreacijsko i dječje igralište

k.č. 27890 k.o.Blato

Investitor: Općina Blato

Trg Franje Tuđmana 4, 20271 Blato

GLAVNI PROJEKT – Arhitektonski projekt

ZOP OB 03/21 TD 03/21

Gl. proj.: Ivana Gavranić mag.ing.arh. br.ovl. 4354

Projektanti: Ivana Gavranić mag.ing.arh. br.ovl. 4354

Nenad Marinović, mag.ing.arch. br.ovl. 4649

C. GRAFIČKI DIO

POSTOJEĆE STANJE

A01 SITUACIJA / ANALIZA

PROJEKTIRANO STANJE

B01 TLOCRT TEMELJA

B02 SITUACIJA / TLOCRT

B03 PRESJEK A-A

B04 PRESJEK B-B

B05 PRESJEK C-C

B06 PRESJEK D-D

B07 PRESJEK E-E

SHEMA OPREME

C01 OPR_01

C02 OPR_01

C03 OPR_04

C04 OPR_04

C05 OPR_06

C06 OPR_06

C07 OPR_10

C08 OPR_10

C09 OPR_12

C10 OPR_12

C11 OPR_13

C12 OPR_14,15

C13 OPR_14,15

C14 OPR_16

C15 OPR_16

C16 OPR_17

C17 OPR_17

C18 OPR_18

C19 OPR_18

C20 OPR_19

C21 OPR_22

C22 OPR_23

C23 OPR_24

C24 OPR_25

C25 OPR_26

C26 OPR_27

C27 OPR_28

SHEMA BRAVARSKIH RADOVA

C28 BR_01

C29 BR_02

C30 BR_03

C31 BR_04

URED OVLAŠTENE ARHITEKTICE
IVANA GAVRANIĆ, mag. ing. arh.
sjedište: 5.ulica 15/2, 20271 Blato
poslovnica: 65.ulica 1, 20271 Blato
OIB 20928058449 MB 805652
IBAN HR76 2340 0091 1605 3955 0
mob: +385(0)92/176 – 8303
ivana.gavranich@gmail.com

Građevina: Sportsko – rekreacijsko i dječje igralište
k.č. 27890 k.o.Blato
Investitor: Općina Blato
Trg Franje Tuđmana 4, 20271 Blato
GLAVNI PROJEKT – Arhitektonski projekt
ZOP OB 03/21 TD 03/21
Gl. proj.: **Ivana Gavranic mag.ing.arh.** br.ovl. 4354
Projektanti: Ivana Gavranic mag.ing.arh. br.ovl. 4354
Nenad Marinović, mag.ing.arch. br.ovl. 4649

C32 BR_07,08
C33 BR_09
C34 BR_10
C35 BR_13,14

U Blatu, ožujak 2021. godine

URED OVLAŠTENE ARHITEKTICE
IVANA GAVRANIĆ, mag. ing. arh.
sjedište: 5.ulica 15/2, 20271 Blato
poslovnica: 65.ulica 1, 20271 Blato
OIB 20928058449 MB 805652
IBAN HR76 2340 0091 1605 3955 0
mob: +385(0)92/176 – 8303
ivana.gavranich@gmail.com

Građevina: Sportsko – rekreacijsko i dječje igralište
k.č. 27890 k.o.Blato
Investitor: Općina Blato
Trg Franje Tuđmana 4, 20271 Blato
GLAVNI PROJEKT – Arhitektonski projekt
ZOP OB 03/21 TD 03/21
Gl. proj.: Ivana Gavranić mag.ing.arh. br.ovl. 4354
Projektanti: Ivana Gavranić mag.ing.arh. br.ovl. 4354
Nenad Marinović, mag.ing.arch. br.ovl. 4649

OPĆI DIO

URED OVLAŠTENE ARHITEKTICE
IVANA GAVRANIĆ, mag. ing. arch.
sjedište: 5.ulica 15/2, 20271 Blato
poslovnica: 65.ulica 1, 20271 Blato
OIB 20928058449 MB 805652
IBAN HR76 2340 0091 1605 3955 0
mob: +385(0)92/176 – 8303
ivana.gavranich@gmail.com

Građevina: Sportsko – rekreacijsko i dječje igralište
k.č. 27890 k.o.Blato
Investitor: Općina Blato
Trg Franje Tuđmana 4, 20271 Blato
GLAVNI PROJEKT – Arhitektonski projekt
ZOP OB 03/21 TD 03/21
Gl. proj.: Ivana Gavranić mag.ing.arch. br.ovl. 4354
Projektanti: Ivana Gavranić mag.ing.arch. br.ovl. 4354
Nenad Marinović, mag.ing.arch. br.ovl. 4649

1. Rješenje o registriranoj djelatnosti



REPUBLIKA HRVATSKA

HRVATSKA KOMORA ARHITEKATA

Klasa: UP/I-034-02/18-08/08

Urbroj: 505-04-18-02

Zagreb, 31. listopada 2018.

Hrvatska komora arhitekata odlučujući o zahtjevu Ivane Gavranić, mag.ing.arch., iz Blato, 5. Ulica 15/2, OIB: 20928058449 u predmetu osnivanja Ureda za samostalno obavljanje poslova projektiranja i/ili stručnog nadzora građenja, na temelju članka 20. Zakona o poslovanju i djelatnostima prostornog uređenja i gradnje (Narodne novine broj 78/15), po zahtjevu stranke donosi

RJEŠENJE

1. U Upisnik ureda za samostalno obavljanje poslova projektiranja i/ili stručnog nadzora građenja Hrvatske komore arhitekata, upisuje se Ured za samostalno obavljanje poslova projektiranja i/ili stručnog nadzora građenja Ivana Gavranić, mag.ing.arch. iz Blato, 5. Ulica 15/2, rođene 23.05.1987. godine, OIB: 20928058449 pod rednim brojem 928, s danom upisa 01.11.2018. godine.
2. Ured za samostalno obavljanje poslova projektiranja i/ili stručnog nadzora građenja Ivana Gavranić, mag.ing.arch., iz Blato, 5. Ulica 15/2 osniva se danom upisa u Upisnik ureda za samostalno obavljanje poslova projektiranja i/ili stručnog nadzora građenja Hrvatske komore arhitekata, a s radom započinje **01.11.2018.** godine.
3. Poslovno sjedište *Ureda za samostalno obavljanje poslova projektiranja i/ili stručnog nadzora građenja* Ivana Gavranić, mag.ing.arch., je na adresi Blato, 5. Ulica 15/2.
4. Ured mora imati natpisnu ploču koja se postavlja pored ulaza u zgradu u kojoj je smješten ured. Natpisna ploča samostalnog ureda, ispisuje se na ploči pravokutnog oblika, dimenzija 250x100mm, u eloksiranom natur aluminiju ili graverske plastike metaliziranog sjaja na kojoj su gravirani znak i slova u crnoj boji. Na ploči je okomita varijanta znaka Komore. Naziv Ureda/Društva tiskan je u verzalu, font helvetica bold 15% sužen. Ime i prezime, titula i sjedište tiskaju se u kurentu, font helvetica roman i bold 15% sužen, sve poravnato u lijevi blok.
5. Hrvatska komora arhitekata izdaje natpisnu ploču, a Ivana Gavranić, mag.ing.arch., snosi trošak korištenja natpisne ploče, koji jednokratno uplaćuje u korist osnovnog računa Hrvatske komore arhitekata broj: IBAN **HR9123600001102088676**.

URED OVLAŠTENE ARHITEKTICE
IVANA GAVRANIĆ, mag. ing. arh.
sjedište: 5.ulica 15/2, 20271 Blato
poslovnica: 65.ulica 1, 20271 Blato
OIB 20928058449 MB 805652
IBAN HR76 2340 0091 1605 3955 0
mob: +385(0)92/176 – 8303
ivana.gavranich@gmail.com

Građevina: Sportsko – rekreacijsko i dječje igralište
k.č. 27890 k.o.Blato
Investitor: Općina Blato
Trg Franje Tuđmana 4, 20271 Blato
GLAVNI PROJEKT – Arhitektonski projekt
ZOP OB 03/21 TD 03/21
Gl. proj.: **Ivana Gavranić mag.ing.arh.** br.ovl. 4354
Projektanti: Ivana Gavranić mag.ing.arh. br.ovl. 4354
Nenad Marinović, mag.ing.arch. br.ovl. 4649

2

6. Matični broj Ureda ovlaštene arhitekture Ivana Gavranić, mag.ing.arch. je 80565255.
7. Skraćeni naziv Ureda je: *Ured ovlaštene arhitekture Ivana Gavranić, mag.ing.arch.*
8. Ivana Gavranić, mag.ing.arch., dužna je u roku od 8 (osam) dana dostaviti u Tajništvo Komore dokaz o prijavi Ureda za samostalno obavljanje poslova projektiranja i/ili stručnog nadzora građenja na Hrvatski zavod za mirovinsko osiguranje.

Obrazloženje

Ivana Gavranić, mag.ing.arch. podnijela je ovom javnopravnom tijelu dana 25.10.2018. godine, zahtjev za osnivanje Ureda za samostalno obavljanje poslova projektiranja i/ili stručnog nadzora građenja u kojem je zatražila da se osnivanje istoga evidentira s datumom 01.11.2018. godine.

Hrvatska komora arhitekata provela je postupak razmatranja dostavljenog zahtjeva imenovane te je utvrđeno da je Ivana Gavranić:

- upisana u Imenik ovlaštenih arhitekata rješenjem Klasa: UP/I-034-02/16-01/152, Urbroj: 50-04-16-02 od dana 20.10.2016. godine,
- podnijela zahtjev za osnivanje Ureda za samostalno obavljanje poslova projektiranja i/ili stručnog nadzora građenja.

Temeljem ovako utvrđenog činjeničnog stanja ispunjeni su uvjeti propisani u članku 20. stavka 1. Zakona o poslovima i djelatnostima prostornog uređenja i gradnje (Narodne novine broj 78/15) za osnivanje Ureda za samostalno obavljanje poslova projektiranja i/ili stručnog nadzora građenja i zahtjev imenovane je osnovan.

Ured za samostalno obavljanje poslova projektiranja i/ili stručnog nadzora građenja Ivana Gavranić, mag.ing.arch., osnovan je upisom u Upisnik ureda za samostalno obavljanje poslova projektiranja i/ili stručnog nadzora građenja Hrvatske komore arhitekata, pod rednim brojem 928, a s radom započinje 01.11.2018. godine. Poslovno sjedište ureda određeno je prema zahtjevu Ivane Gavranić, mag.ing.arch., na adresi, Blato, 5. Ulica 15/2.

U članku 44. Statuta Hrvatske komore arhitekata propisano je da su samostalni uredi, zajednički uredi dužni imati ploču ureda istaknutu pokraj ulaza u zgradu u kojoj obavljaju djelatnost. Pravilnik o obliku i sadržaju natpisne ploče Hrvatske komore arhitekata i ovlaštenih arhitekata u članku 7. propisuje oblik i sadržaj natpisne ploče.

URED OVLAŠTENE ARHITEKTICE
IVANA GAVRANIĆ, mag. ing. arh.
sjedište: 5.ulica 15/2, 20271 Blato
poslovnica: 65.ulica 1, 20271 Blato
OIB 20928058449 MB 805652
IBAN HR76 2340 0091 1605 3955 0
mob: +385(0)92/176 – 8303
ivana.gavranich@gmail.com

Građevina: Sportsko – rekreacijsko i dječje igralište
k.č. 27890 k.o.Blato
Investitor: Općina Blato
Trg Franje Tuđmana 4, 20271 Blato
GLAVNI PROJEKT – Arhitektonski projekt
ZOP OB 03/21 TD 03/21
Gl. proj.: Ivana Gavranić mag.ing.arh. br.ovl. 4354
Projektanti: Ivana Gavranić mag.ing.arh. br.ovl. 4354
Nenad Marinović, mag.ing.arch. br.ovl. 4649

3

Slijedom toga propisuju se uvjeti u točki 4. izreke ovog rješenja. Trošak korištenja natpisne ploče snosi Ivana Gavranić, mag.ing.arch., koji jednokratno uplaćuje iznos od 350,00 kn (slovima: tristopedeset kuna) u korist osnovnog računa Hrvatske komore arhitekata broj: IBAN HR76 23600001102088676.

Uredu za samostalno obavljanje poslova projektiranja i/ili stručnog nadzora građenja Ivana Gavranić, mag.ing.arch., je Državni zavod za statistiku dodijelio Matični broj ureda koji glasi 80565255, a u skladu s Odlukom o sadržaju i načinu vođenja registra ovlaštenih organizacija.

Ured za samostalno obavljanje poslova projektiranja i/ili stručnog nadzora građenja Ivana Gavranić, mag.ing.arch., će poslovati pod skraćenim nazivom: Ured ovlaštene arhitekture Ivana Gavranić mag.ing.arch..

Imenovana je dužna u roku od 8 (osam) dana dostaviti u Tajništvo Komore dokaz o prijavi Ureda za samostalno obavljanje poslova projektiranja i/ili stručnog nadzora građenja na Hrvatski zavod za mirovinsko osiguranje.

Slijedom ovako utvrđenog činjeničnog stanja zahtjevu je valjalo udovoljiti, te primjenom odredbi Zakona o poslovima i djelatnostima prostornog uređenja i gradnje riješiti kao u izreci.

Upravna pristojba u iznosu od 70,00 kuna po Tar. br. 1. i 2. Tarife upravnih pristojbi Zakona o upravnim pristojbama (Narodne novine broj 115/16) je plaćena.

Uputa o pravnom lijeku:

Protiv ovog rješenja može se izjaviti žalba Ministarstvu graditeljstva i prostornoga uređenja u roku od 15 dana od njegova prijema. Žalba se predaje neposredno ili putem pošte ovom tijelu, a može se izjaviti usmeno na zapisnik. Upravna pristojba na žalbu plaća se u državnim biljezima u iznosu od 35,00 kuna po Tar. br. 3. Tarife upravnih pristojbi Zakona o upravnim pristojbama.

Predsjednica Hrvatske komore arhitekata

Zeljka Jurković, dipl.ing.



Dostaviti:

1. Ivana Gavranić, 20271 Blato, 5. Ulica 15/2
2. Hrvatski zavod za mirovinsko osiguranje, 20260 Korčula, Hrvatske bratske zajednice bb
3. Hrvatski zavod za zdravstveno osiguranje, 20260 Korčula, Kalac bb
4. Područni ured Porezne uprave, 20271 Blato, Trg Franje Tuđmana 4
5. Pismohrana, ovdje.

URED OVLAŠTENE ARHITEKTICE
IVANA GAVRANIĆ, mag. ing. arh.
sjedište: 5.ulica 15/2, 20271 Blato
poslovnica: 65.ulica 1, 20271 Blato
OIB 20928058449 MB 805652
IBAN HR76 2340 0091 1605 3955 0
mob: +385(0)92/176 – 8303
ivana.gavranich@gmail.com

Građevina: Sportsko – rekreacijsko i dječje igralište
k.č. 27890 k.o.Blato
Investitor: Općina Blato
Trg Franje Tuđmana 4, 20271 Blato
GLAVNI PROJEKT – Arhitektonski projekt
ZOP OB 03/21 TD 03/21
Gl. proj.: Ivana Gavranić mag.ing.arh. br.ovl. 4354
Projektanti: Ivana Gavranić mag.ing.arh. br.ovl. 4354
Nenad Marinović, mag.ing.arch. br.ovl. 4649

2. Rješenje o upisu projekatnata u Imenik ovlaštenih arhitekata



REPUBLIKA HRVATSKA

HRVATSKA KOMORA ARHITEKATA

Klasa: UP/I-034-02/16-01/152
Urbroj: 505-04-16-02
Zagreb, 20. listopada 2016.

Hrvatska komora arhitekata odlučujući o zahtjevu, Ivane Gavranić, mag.ing.arch., iz Blata, 5. Ulica 15/2, OIB: 20928058449 u predmetu upisa u Imenik ovlaštenih arhitekata na temelju članka 26. Zakona o komori arhitekata i komorama inženjera u graditeljstvu i prostornom uređenju (Narodne novine broj 78/15), i članka 37. Statuta Hrvatske komore arhitekata (Narodne novine broj 140/15), po zahtjevu stranke donosi

RJEŠENJE

1. U **Imenik ovlaštenih arhitekata** upisuje se Ivana Gavranić, mag.ing.arch., iz Blata, 5. Ulica 15/2 u stručni smjer za: **ovlaštena arhitektica** pod rednim brojem **4354**, s danom upisa **20.10.2016.** godine.
2. Upisom u **Imenik ovlaštenih arhitekata**, Ivana Gavranić, mag.ing.arch., stječe pravo na uporabu strukovnog naziva "**ovlaštena arhitektica**" i pravo na obavljanje stručnih poslova temeljem članka 49., 53. i 55. Zakona o poslovima i djelatnostima prostornog uređenja i gradnje i članka 49. Statuta Hrvatske komore arhitekata, te pravo na pečat i iskaznicu ovlaštene arhitektice.
3. Upisom u Imenik ovlaštenih arhitekata, Ivani Gavranić, mag.ing.arch., Komora izdaje pečat i iskaznicu ovlaštene arhitektice.
4. Upisnina u iznosu od 1.000.00, kuna uplaćena je na račun Hrvatske komore arhitekata.

Obrazloženje

Ivana Gavranić, mag.ing.arch., iz Blata, 5. Ulica 15/2 podnijela je ovom javnopravnom tijelu zahtjev za upis u Imenik ovlaštenih arhitekata Hrvatske komore arhitekata dana 19.10.2016. godine.

Hrvatska komora arhitekata provela je postupak razmatranja dostavljenog potpunog zahtjeva imenovane sukladno članku 4. Pravilnika o upisima u imenike, upisnike i evidencije Hrvatske komore arhitekata, te je utvrđeno da je Ivana Gavranić:

URED OVLAŠTENE ARHITEKTICE
IVANA GAVRANIĆ, mag. ing. arh.
sjedište: 5.ulica 15/2, 20271 Blato
poslovnica: 65.ulica 1, 20271 Blato
OIB 20928058449 MB 805652
IBAN HR76 2340 0091 1605 3955 0
mob: +385(0)92/176 – 8303
ivana.gavranich@gmail.com

Građevina: Sportsko – rekreacijsko i dječje igralište
k.č. 27890 k.o.Blato
Investitor: Općina Blato
Trg Franje Tuđmana 4, 20271 Blato
GLAVNI PROJEKT – Arhitektonski projekt
ZOP OB 03/21 TD 03/21
Gl. proj.: Ivana Gavranić mag.ing.arh. br.ovl. 4354
Projektanti: Ivana Gavranić mag.ing.arh. br.ovl. 4354
Nenad Marinović, mag.ing.arch. br.ovl. 4649

- završila odgovarajući studij i stekla akademski naziv magistra inženjerka arhitekture i urbanizma,
- da je stekla odgovarajuće stručno iskustvo u trajanju od dvije godine,
- da je položila stručni ispit za poslove sudionika i gradnji,
- da ima prebivalište na teritoriju Republike Hrvatske,
- da protiv nje nije pokrenuta istraga, odnosno da se ne vodi kazneni postupak zbog kaznenog djela koje se vodi po službenoj dužnosti,
- da je uplatila upisninu sukladno Odluci o visini upisnine i članarine Hrvatske komore arhitekata.

Temeljem ovako utvrđenog činjeničnog stanja ispunjeni su uvjeti propisani u članku 27. Zakona o komori arhitekata i komorama inženjera u graditeljstvu i prostornom uređenju i članku 4. Pravilnika o upisima u imenike, upisnike i evidencije Hrvatske komore arhitekata i zahtjev imenovane je osnovan.

Ivana Gavranić, mag.ing.arch., upisom u Imenik ovlaštenih arhitekata Hrvatske komore arhitekata od dana 20.10.2016. godine stječe pravo na uporabu strukovnog naziva ovlaštena arhitektica, pravo na pečat i iskaznicu, te sva prava i obveze sukladno Zakonu o komori arhitekata i komorama inženjera u graditeljstvu i prostornom uređenju, Zakonu o poslovima i djelatnostima prostornog uređenja i gradnje i Statutu Hrvatske komore arhitekata.

Slijedom ovako utvrđenog činjeničnog stanja zahtjevu je valjalo udovoljiti, te primjenom odredbi Zakona o komori arhitekata i komorama inženjera u graditeljstvu i prostornom uređenju, Zakona o poslovima i djelatnostima prostornog uređenja i gradnje i Statuta Hrvatske komore arhitekata riješiti kao u izreci.

Upravna pristojba u iznosu od 70,00 kuna po Tar. br. 1. i 2. Tarife upravnih pristojbi Zakona o upravnim pristojbama (NN br. 8/96, 77/96, 131/97, 68/98, 66/99, 145/99, 30/00, 116/00, 163/03, 17/04, 110/04, 141/04, 150/05, 153/05, 129/06, 117/07, 25/08, 60/08, 20/10, 69/10, 126/11, 112/12, 19/13, 80/13, 40/14, 69/14, 87/14 i 94/14) je plaćena.

Uputa o pravnom lijeku:

Protiv ovog rješenja može se izjaviti žalba Ministarstvu graditeljstva i prostornoga uređenja u roku od 15 dana od njegova prijema. Žalba se predaje neposredno ili putem pošte ovom tijelu, a može se izjaviti usmeno na zapisnik. Upravna pristojba na žalbu plaća se u državnim biljezima u iznosu od 50,00 kuna po Tar. br. 3. Tarife upravnih pristojbi Zakona o upravnim pristojbama.

Predsjednica Hrvatske komore arhitekata
Željka Jurković, dipl.ing.arh.

Željka Jurković



Dostaviti:

1. Ivana Gavranić, 20271 Blato, 5. Ulica 15/2,
2. Pismohrana, ovdje.

URED OVLAŠTENE ARHITEKTICE
IVANA GAVRANIĆ, mag. ing. arh.
sjedište: 5.ulica 15/2, 20271 Blato
poslovnica: 65.ulica 1, 20271 Blato
OIB 20928058449 MB 805652
IBAN HR76 2340 0091 1605 3955 0
mob: +385(0)92/176 – 8303
ivana.gavranich@gmail.com

Građevina: Sportsko – rekreacijsko i dječje igralište

k.č. 27890 k.o.Blato

Investitor: Općina Blato

Trg Franje Tuđmana 4, 20271 Blato

GLAVNI PROJEKT – Arhitektonski projekt

ZOP OB 03/21 TD 03/21

Gl. proj.: Ivana Gavranic mag.ing.arh. br.ovl. 4354

Projektanti: Ivana Gavranic mag.ing.arh. br.ovl. 4354

Nenad Marinović, mag.ing.arch. br.ovl. 4649



REPUBLIKA HRVATSKA

HRVATSKA KOMORA ARHITEKATA

Klasa: UP/I-034-02/18-01/114

Urbroj: 505-04-18-02

Zagreb, 20. prosinca 2018.

Hrvatska komora arhitekata odlučujući o zahtjevu, Nenada Marinovića, mag.ing.arch., iz Blato, 1. Ulica 42, OIB: 88128486744 u predmetu upisa u Imenik ovlaštenih arhitekata na temelju članka 26. Zakona o komori arhitekata i komorama inženjera u graditeljstvu i prostornom uređenju (Narodne novine broj 78/15), i članka 37. Statuta Hrvatske komore arhitekata (Narodne novine broj 140/15, 43/17), po zahtjevu stranke donosi

RJEŠENJE

1. U **Imenik ovlaštenih arhitekata** upisuje se Nenad Marinović, mag.ing.arch., iz Blato, 1. Ulica 42 u stručni smjer za: **ovlašteni arhitekt** pod rednim brojem **4649**, s danom upisa **20.12.2018.** godine.
2. Upisom u **Imenik ovlaštenih arhitekata**, Nenad Marinović, mag.ing.arch., stječe pravo na uporabu strukovnog naziva "**ovlašteni arhitekt**" i pravo na obavljanje stručnih poslova temeljem članka 49., 53. i 55. Zakona o poslovima i djelatnostima prostornog uređenja i gradnje i članka 49. Statuta Hrvatske komore arhitekata, te pravo na pečat i iskaznicu ovlaštenog arhitekta.
3. Upisom u Imenik ovlaštenih arhitekata, Nenadu Marinoviću, mag.ing.arch., Komora izdaje pečat i iskaznicu ovlaštenog arhitekta.
4. Upisnina u iznosu od 1.000.00, kuna uplaćena je na račun Hrvatske komore arhitekata.

Obrazloženje

Nenad Marinović, mag.ing.arch., iz Blato, 1. Ulica 42 podnio je ovom javnopravnom tijelu zahtjev za upis u Imenik ovlaštenih arhitekata Hrvatske komore arhitekata dana 13.12.2018. godine.

Hrvatska komora arhitekata provela je postupak razmatranja dostavljenog potpunog zahtjeva imenovanog sukladno članku 4. Pravilnika o upisima u imenike, upisnike i evidencije Hrvatske komore arhitekata, te je utvrđeno da je Nenad Marinović:

URED OVLAŠTENE ARHITEKTICE
IVANA GAVRANIĆ, mag. ing. arh.
sjedište: 5.ulica 15/2, 20271 Blato
poslovnica: 65.ulica 1, 20271 Blato
OIB 20928058449 MB 805652
IBAN HR76 2340 0091 1605 3955 0
mob: +385(0)92/176 – 8303
ivana.gavranich@gmail.com

Građevina: Sportsko – rekreacijsko i dječje igralište
k.č. 27890 k.o.Blato
Investitor: Općina Blato
Trg Franje Tuđmana 4, 20271 Blato
GLAVNI PROJEKT – Arhitektonski projekt
ZOP OB 03/21 TD 03/21
Gl. proj.: Ivana Gavranic mag.ing.arh. br.ovl. 4354
Projektanti: Ivana Gavranic mag.ing.arh. br.ovl. 4354
Nenad Marinović, mag.ing.arch. br.ovl. 4649

- završio odgovarajući studij i stekao akademski naziv magistar inženjer arhitekture,
- da je stekao odgovarajuće stručno iskustvo u trajanju od dvije godine,
- da je položio stručni ispit za poslove sudionika i gradnji,
- da ima prebivalište na teritoriju Republike Hrvatske,
- da protiv njega nije pokrenuta istraga, odnosno da se ne vodi kazneni postupak zbog kaznenog djela koje se vodi po službenoj dužnosti,
- da je uplatio upisninu sukladno Odluci o visini upisnine i članarine Hrvatske komore arhitekata.

Temeljem ovako utvrđenog činjeničnog stanja ispunjeni su uvjeti propisani u članku 27. Zakona o komori arhitekata i komorama inženjera u graditeljstvu i prostornom uređenju i članku 4. Pravilnika o upisima u imenike, upisnike i evidencije Hrvatske komore arhitekata i zahtjev imenovanog je osnovan.

Nenad Marinović, mag.ing.arch., upisom u Imenik ovlaštenih arhitekata Hrvatske komore arhitekata od dana 20.12.2018. godine stječe pravo na uporabu strukovnog naziva ovlaštenu arhitekt, pravo na pečat i iskaznicu, te sva prava i obveze sukladno Zakonu o komori arhitekata i komorama inženjera u graditeljstvu i prostornom uređenju, Zakonu o poslovima i djelatnostima prostornog uređenja i gradnje i Statutu Hrvatske komore arhitekata.

Slijedom ovako utvrđenog činjeničnog stanja zahtjevu je valjalo udovoljiti, te primjenom odredbi Zakona o komori arhitekata i komorama inženjera u graditeljstvu i prostornom uređenju, Zakona o poslovima i djelatnostima prostornog uređenja i gradnje i Statuta Hrvatske komore arhitekata riješiti kao u izreci.

Upravna pristojba u iznosu od 70,00 kuna po Tar. br. 1. i 2. Tarife upravnih pristojbi Zakona o upravnim pristojbama (Narodne novine broj 115/16) je plaćena.

Uputa o pravnom lijeku:

Protiv ovog rješenja može se izjaviti žalba Ministarstvu graditeljstva i prostornoga uređenja u roku od 15 dana od njegova prijema. Žalba se predaje neposredno ili putem pošte ovom tijelu, a može se izjaviti usmeno na zapisnik. Upravna pristojba na žalbu plaća se u državnim biljezima u iznosu od 35,00 kuna po Tar. br. 3. Tarife upravnih pristojbi Zakona o upravnim pristojbama.

Predsjednica Hrvatske komore arhitekata

Zeljka Jurković, dipl.ing.arh.



Dostaviti:

1. Nenad Marinović, 20271 Blato, 1. Ulica 42,
2. Pismohrana, ovdje.

URED OVLAŠTENE ARHITEKTICE
IVANA GAVRANIĆ, mag. ing. arh.
sjedište: 5.ulica 15/2, 20271 Blato
poslovnica: 65.ulica 1, 20271 Blato
OIB 20928058449 MB 805652
IBAN HR76 2340 0091 1605 3955 0
mob: +385(0)92/176 – 8303
ivana.gavranich@gmail.com

Građevina: Sportsko – rekreacijsko i dječje igralište
k.č. 27890 k.o.Blato
Investitor: Općina Blato
Trg Franje Tuđmana 4, 20271 Blato
GLAVNI PROJEKT – Arhitektonski projekt
ZOP OB 03/21 TD 03/21
Gl. proj.: Ivana Gavranić mag.ing.arh. br.ovl. 4354
Projektanti: Ivana Gavranić mag.ing.arh. br.ovl. 4354
Nenad Marinović, mag.ing.arch. br.ovl. 4649

3. Ugovor o poslovno tehničkoj suradnji

Ured ovlaštene arhitekture Ivana Gavranić, 5.ulica 15/2, 20271 Blato, OIB: 20928058449, zastupan po ovlaštenoj osobi Ivani Gavranić,

i

Marinović Grupa d.o.o. 1.ulica 42. 20271 Blato, OIB: 99331681641, zastupana po direktoru Nenadu Marinoviću,

sklopili su sljedeći

UGOVOR O POSLOVNO – TEHNIČKOJ SURADNJI

Članak 1.

Predmet ovog Ugovora jest dogovaranje prava i obaveza, kao i ostalih odnosa vezanih uz suradnju na projektiranju, stručnom nadzoru nad gradnjom te tehničkim savjetovanjem u građevinarstvu.

Članak 2.

Ugovorne strane utvrđuju da će svaka od strana obavljati samostalno ugovorene usluge nad izvođenjem, a na način da koriste resurse i zaposlenike obje strane, a po pozivu druge strane, na objektima gdje je jedna strana ugovorila navedeno.

Članak 3.

Za potrebe praćenja dinamike izvođenja građevinskih radova ugovorne strane usuglašavaju da koordinaciju vrši nositelj ugovora prema Naručitelju (Investitoru).

Članak 4.

Ugovorne strane utvrdit će cijenu usluga za svaki pojedinačni projekt, a prema važećem cjeniku HKA na što će se prilikom plaćanja po potrebi obračunati i dodati PDV (za obveznika PDV-a).

Članak 5.

Ugovorne strane usuglašavaju 01.11.2019. kao nadnevak početka zajedničkog nastupanja.

Članak 6.

URED OVLAŠTENE ARHITEKTICE
IVANA GAVRANIĆ, mag. ing. arh.
sjedište: 5.ulica 15/2, 20271 Blato
poslovnica: 65.ulica 1, 20271 Blato
OIB 20928058449 MB 805652
IBAN HR76 2340 0091 1605 3955 0
mob: +385(0)92/176 – 8303
ivana.gavranich@gmail.com

Građevina: Sportsko – rekreacijsko i dječje igralište
k.č. 27890 k.o.Blato
Investitor: Općina Blato
Trg Franje Tuđmana 4, 20271 Blato
GLAVNI PROJEKT – Arhitektonski projekt
ZOP OB 03/21 TD 03/21
Gl. proj.: Ivana Gavranic mag.ing.arch. br.ovl. 4354
Projektanti: Ivana Gavranic mag.ing.arch. br.ovl. 4354
Nenad Marinović, mag.ing.arch. br.ovl. 4649

Ugovorne strane se obvezuju međusobna novčana potraživanja podmirivati odmah po izvršenim plaćanjima od strane Naručitelja (Investitora), a najkasnije u roku od 5(pet) dana.

Članak 7.

Ugovorne strane se obvezuju preuzete usluge izvršavati kvalitetno i na vrijeme te u skladu sa Zakonom o gradnji i Zakonom o prostornom uređenju, aktima HKA, posebnim propisima u građevinarstvu, kao i u duhu najekonomičnijeg poslovanja.

Članak 8.

Za eventualne sporove po ovom Ugovoru koje ne bi mogli riješiti sporazumno stranke ugovaraju nadležnost Suda u Korčuli.

Članak 9.

Ovaj ugovor je sastavljen u 4 (četiri) istovjetna primjerka, po jedan za svaku ugovornu stranu.

U Blatu, 01.11.2019.

Ured ovlaštene arhitekture
Ivana Gavranic, mag.ing.arch.

 URED OVLAŠTENE ARHITEKTICE
Ivana Gavranic, mag.ing.arch.
65. ulica 1, 20271 Blato

Ivana Gavranic

Marinović Grupa d.o.o.

MARINOVIĆ
GRUPA d.o.o.
Nenad Marinović

URED OVLAŠTENE ARHITEKTICE
IVANA GAVRANIĆ, mag. ing. arh.
sjedište: 5.ulica 15/2, 20271 Blato
poslovnica: 65.ulica 1, 20271 Blato
OIB 20928058449 MB 805652
IBAN HR76 2340 0091 1605 3955 0
mob: +385(0)92/176 – 8303
ivana.gavranich@gmail.com

Građevina: Sportsko – rekreacijsko i dječje igralište
k.č. 27890 k.o.Blato
Investitor: Općina Blato
Trg Franje Tuđmana 4, 20271 Blato
GLAVNI PROJEKT – Arhitektonski projekt
ZOP OB 03/21 TD 03/21
Gl. proj.: Ivana Gavranić mag.ing.arch. br.ovl. 4354
Projektanti: Ivana Gavranić mag.ing.arch. br.ovl. 4354
Nenad Marinović, mag.ing.arch. br.ovl. 4649

Temeljem odredbi članka 49. i 52. Zakona o gradnji (NN 153/13, 20/17, 39/19), donosim sljedeće

RJEŠENJE O IMENOVANJU GLAVNOG PROJEKTANTA

kojim imenujem

PROJEKTANTA: Ivana Gavranić, mag.ing.arch.
ovlaštena arhitektica, **A4354**
Klasa: UP/I-034-02/16-01/152
Urbroj: 505-04-16-02

glavnim projektantom na izradi idejnog i glavnog projekta za:

GRAĐEVINA: Sportsko - rekreacijsko i dječje igralište
INVESTITOR: Općina Blato, OIB: 40097918961
LOKACIJA: Prižba-Ravno, Blato
k.č. 27890, k.o.Blato
TD 03/21
ZOP OB 03/21

U Blatu, ožujak 2021. godine



Investitor: OPĆINA BLATO

URED OVLAŠTENE ARHITEKTICE
IVANA GAVRANIĆ, mag. ing. arh.
sjedište: 5.ulica 15/2, 20271 Blato
poslovnica: 65.ulica 1, 20271 Blato
OIB 20928058449 MB 805652
IBAN HR76 2340 0091 1605 3955 0
mob: +385(0)92/176 – 8303
ivana.gavranich@gmail.com

Građevina: Sportsko – rekreacijsko i dječje igralište
k.č. 27890 k.o.Blato
Investitor: Općina Blato
Trg Franje Tuđmana 4, 20271 Blato
GLAVNI PROJEKT – Arhitektonski projekt
ZOP OB 03/21 TD 03/21
Gl. proj.: Ivana Gavranić mag.ing.arh. br.ovl. 4354
Projektanti: Ivana Gavranić mag.ing.arh. br.ovl. 4354
Nenad Marinović, mag.ing.arch. br.ovl. 4649

Temeljem odredbi članka 52. Zakona o gradnji (NN 153/13, 20/17, 39/19, 125/19), donosim sljedeću

IZJAVU

o usklađenosti glavnog arhitektonskog projekta s prostornim planom i posebnim uvjetima:

- Urbanističkim planom uređenja Gršćica – Prižba (Sl.gl. Općine Blato, br. 03/11, 07/16.)
- Prostornim planom uređenja Općine Blato (Službeni glasnik Općine Blato 3/03, 5/04, 3/07, 2/09, 7/13, 8/15 i 6/18)
- Posebnim uvjetima i uvjetima priključenja propisanim od strane javnopravnih tijela (Prilog A.12)

GLAVNI PROJEKTANT: Ivana Gavranić, mag.ing.arh.

ovlaštena arhitektica, **A4354**

Klasa: UP/I-034-02/16-01/152

Urbroj: 505-04-16-02

GRAĐEVINA: Sportsko – rekreacijsko i dječje igralište

INVESTITOR: Općina Blato, OIB: 40097918961

FAZA PROJEKTA: GLAVNI PROJEKT

LOKACIJA: Prižba-Ravno, Blato

k.č. 27890 k.o.Blato

TD 03/21

ZOP OB 03/21

U Blatu, ožujak 2021. godine

Projektanti:



IVANA GAVRANIĆ
mag.ing.arch.
OVLAŠTENA ARHITEKTICA
A 4354

Ivana Gavranić, mag.ing.arh.



NENAD MARINOVIĆ
mag.ing.arch.
OVLAŠTENA ARHITEKT
A 4649

Nenad Marinović, mag.ing.arch.

URED OVLAŠTENE ARHITEKTICE
IVANA GAVRANIĆ, mag. ing. arh.
sjedište: 5.ulica 15/2, 20271 Blato
poslovnica: 65.ulica 1, 20271 Blato
OIB 20928058449 MB 805652
IBAN HR76 2340 0091 1605 3955 0
mob: +385(0)92/176 – 8303
ivana.gavranich@gmail.com

Građevina: Sportsko – rekreacijsko i dječje igralište
k.č. 27890 k.o.Blato
Investitor: Općina Blato
Trg Franje Tuđmana 4, 20271 Blato
GLAVNI PROJEKT – Arhitektonski projekt
ZOP OB 03/21 TD 03/21
Gl. proj.: Ivana Gavranic mag.ing.arh. br.ovl. 4354
Projektanti: Ivana Gavranic mag.ing.arh. br.ovl. 4354
Nenad Marinović, mag.ing.arch. br.ovl. 4649

Temeljem odredbi članka 52. Zakona o gradnji (NN 153/13, 20/17, 39/19, 125/19), donosim sljedeću

IZJAVU

O usklađenosti glavnog arhitektonskog projekta s odredbama posebnih zakona i drugih propisa

- Zakonom o gradnji (NN 153/13, 20/17, 39/19, 125/19)
- Zakonima, pravilnicima, propisima i normama koji su primijenjeni pri projektiranju ovog objekta, a naznačeni su u priloženom popisu

GLAVNI PROJEKTANT: Ivana Gavranic, mag.ing.arh.

ovlaštena arhitektica, **A4354**

Klasa: UP/I-034-02/16-01/152

Urbroj: 505-04-16-02

GRAĐEVINA: Sportsko - rekreacijsko i dječje igralište

INVESTITOR: Općina Blato, OIB: 40097918961

LOKACIJA: Prižba-Ravno, Blato

k.č.27890, k.o.Blato

TD 03/21

ZOP OB 03/21

U Blatu, ožujak 2021. godine

Projektanti:



IVANA GAVRANIĆ
mag.ing.arch.
OVLAŠTENA ARHITEKTICA
A 4354

Ivana Gavranic, mag.ing.arh.



NENAD MARINOVIĆ
mag.ing.arch.
OVLAŠTENI ARHITEKT
A 4649

Nenad Marinovic, mag.ing.arch.

URED OVLAŠTENE ARHITEKTICE
IVANA GAVRANIĆ, mag. ing. arh.
sjedište: 5.ulica 15/2, 20271 Blato
poslovnica: 65.ulica 1, 20271 Blato
OIB 20928058449 MB 805652
IBAN HR76 2340 0091 1605 3955 0
mob: +385(0)92/176 – 8303
ivana.gavranich@gmail.com

Građevina: Sportsko – rekreacijsko i dječje igralište
k.č. 27890 k.o.Blato
Investitor: Općina Blato
Trg Franje Tuđmana 4, 20271 Blato
GLAVNI PROJEKT – Arhitektonski projekt
ZOP OB 03/21 TD 03/21
Gl. proj.: Ivana Gavranić mag.ing.arh. br.ovl. 4354
Projektanti: Ivana Gavranić mag.ing.arh. br.ovl. 4354
Nenad Marinović, mag.ing.arch. br.ovl. 4649

Popis primijenjenih zakona i pravilnika

Zakoni:

- Zakon o gradnji ("Narodne novine" br. 153/13., 20/17., 39/19., 125/19.)
- Zakon o prostornom uređenju ("Narodne novine" br. 153/13., 65/17., 114/18., 39/19., 98/19.)
- Zakon o zaštiti na radu ("Narodne novine" br. 71/14., 118/14., 154/14., 94/18., 96/18.)
- Zakon o zaštiti od požara ("Narodne novine" br. 92/10.)
- Zakon o građevnim proizvodima ("Narodne novine" br. 76/13., 30/14., 130/17., 39/19., 118/20.)
- Zakon o tehničkim zahtjevima za proizvode i ocjenjivanju sukladnosti ("Narodne novine" br. 80/13., 14/14., 32/19.)
- Zakon o zaštiti okoliša ("NN" br. 80/13., 153/13., 78/15., 12/18., 118/18.)
- Zakon o normizaciji ("Narodne novine" br. 80/13.)

Pravilnici:

- Pravilnik o jednostavnim i drugim građevinama i radovima ("Narodne novine" br. 112/17., 34/18., 36/19., 98/19., 31/20.)
- Pravilnik o osiguranju pristupačnosti građevina osobama s invaliditetom i smanjene pokretljivosti ("Narodne novine" br. 78/13., 153/13.)
- Pravilnik o uvjetima za vatrogasne pristupe ("Narodne novine" br. 35/94., 55/94., 142/03.)
- Pravilnik o održavanju građevina ("Narodne novine" br. 122/14., 98/19.)
- Pravilnik o sigurnosnim znakovima ("NN" br. 91/15., 102/15., 61/16.)
- Pravilnik o uporabi osobnih zaštitnih sredstava ("NN" br. 39/06., 71/14.)
- Pravilnik o zaštiti na radu pri uporabi radne opreme ("NN" br. 18/17.)
- Pravilnik o poslovima s posebnim uvjetima rada ("NN" br. 5/84., 71/14.)
- Pravilnik o sadržaju i izgledu ploče kojom se označava gradilište ("Narodne novine" br. 42/14.)

Tehnički propisi:

- Zakon o građevnim proizvodima ("Narodne novine" br. 76/13., 30/14., 130/17., 39/19., 118/20.)
- Tehnički propis za betonske konstrukcije ("Narodne novine" br. 101/05., 85/06., 64/07., 76/07., 139/09.)

Uredbe:

- Uredba o usklađivanju područja građevnih proizvoda s Uredbom ("Narodne novine" br. 46/13.)

URED OVLAŠTENE ARHITEKTICE
IVANA GAVRANIĆ, mag. ing. arh.
sjedište: 5.ulica 15/2, 20271 Blato
poslovnica: 65.ulica 1, 20271 Blato
OIB 20928058449 MB 805652
IBAN HR76 2340 0091 1605 3955 0
mob: +385(0)92/176 – 8303
ivana.gavranich@gmail.com

Građevina: Sportsko – rekreacijsko i dječje igralište
k.č. 27890 k.o.Blato
Investitor: Općina Blato
Trg Franje Tuđmana 4, 20271 Blato
GLAVNI PROJEKT – Arhitektonski projekt
ZOP OB 03/21 TD 03/21
Gl. proj.: Ivana Gavranić mag.ing.arh. br.ovl. 4354
Projektanti: Ivana Gavranić mag.ing.arh. br.ovl. 4354
Nenad Marinović, mag.ing.arch. br.ovl. 4649

Temeljem odredbi članka 52. Zakona o gradnji (NN 153/13, 20/17, 39/19, 125/19), donosim sljedeću

IZJAVU

Glavnog projektanta o međusobnoj usklađenosti svih mapa koje čine glavni projekt.

GL. PROJEKTANT: Ivana Gavranić, mag.ing.arch.

ovlaštena arhitektica, **A4354**

Klasa: UP/I-034-02/16-01/152

Urbroj: 505-04-16-02

GRAĐEVINA: Sportsko - rekreacijsko i dječje igralište

INVESTITOR: Općina Blato, OIB: 40097918961

LOKACIJA: Prižba-Ravno, Blato

k.č. 27890, k.o.Blato

TD 03/21

ZOP OB 03/21

U Blatu, ožujak 2021. godine

Glavni projektant:

**IVANA GAVRANIĆ**
mag.ing.arch.
OVLAŠTENA ARHITEKTICA
A 4354

Ivana Gavranić, mag.ing.arch.

URED OVLAŠTENE ARHITEKTICE
IVANA GAVRANIĆ, mag. ing. arh.
sjedište: 5.ulica 15/2, 20271 Blato
poslovnica: 65.ulica 1, 20271 Blato
OIB 20928058449 MB 805652
IBAN HR76 2340 0091 1605 3955 0
mob: +385(0)92/176 – 8303
ivana.gavranich@gmail.com

Građevina: Sportsko – rekreacijsko i dječje igralište
k.č. 27890 k.o.Blato
Investitor: Općina Blato
Trg Franje Tuđmana 4, 20271 Blato
GLAVNI PROJEKT – Arhitektonski projekt
ZOP OB 03/21 TD 03/21
Gl. proj.: Ivana Gavranić mag.ing.arh. br.ovl. 4354
Projektanti: Ivana Gavranić mag.ing.arh. br.ovl. 4354
Nenad Marinović, mag.ing.arch. br.ovl. 4649

Dokaz pravnog interesa



REPUBLIKA HRVATSKA

Općinski sud u Dubrovniku
ZEMLJIŠNOKNJIŽNI ODJEL BLATO
Stanje na dan: 26.01.2022. 13:17

Verificirani ZK uložak

Katastarska općina: 314633, BLATO

Broj ZK uložka: 966

Broj zadnjeg dnevnika: Z-8139/2020
Aktivne plombe:

VIŠE ZK TIJELA

IZVADAK IZ ZEMLJIŠNE KNJIGE

A Posjedovnica PRVI ODJELJAK

Rbr.	Broj zemljišta (kat. čestice)	Oznaka zemljišta	Površina			Primjedba
			jutro	čhv	m2	
2						
1.	27890	ZEMLJIŠTE ZA SPORT I REKREACIJU			2318	
		UKUPNO:			2318	
4						
1.	27647/2	VINOGRAD PRIŽBA			1927	
		UKUPNO:			1927	

B Vlastovnica

Rbr.	Sadržaj upisa	Primjedba
	ZK tijelo 2 - 1. Vlasnički dio: 1/1 OPĆINA BLATO	
	ZK tijelo 4 - 1. Vlasnički dio: 1/1 FRANULOVIĆ "VILIĆ" MARIJA PK. FRANKA	Z. 355/59

C Teretovnica

Rbr.	Sadržaj upisa	Iznos	Primjedba
	Tereta nema!		

Potvrđuje se da ovaj izvadak odgovara stanju zemljišne knjige na datum 26.01.2022.

Izvadak je upisan pod OSS evidencijskim brojem 21217/2022



Kontrolni broj: 999952383591c1

Skeniranjem QR koda navedenog na ovom elektroničkom zapisu možete provjeriti točnost podataka. Isto možete učiniti i na internet adresi <http://oss.uredjenazemlja.hr/public/preuzmiDokument> unosom kontrolnog broja. U oba slučaja sustav će prikazati izvornik ovog dokumenta. U slučaju da je ovaj dokument identičan prikazanom izvorniku u digitalnom obliku, Ministarstvo pravosuđa i uprave potvrđuje točnost dokumenta i stanje podataka u trenutku izrade isprave.

URED OVLAŠTENE ARHITEKTICE
IVANA GAVRANIĆ, mag. ing. arh.
sjedište: 5.ulica 15/2, 20271 Blato
poslovnica: 65.ulica 1, 20271 Blato
OIB 20928058449 MB 805652
IBAN HR76 2340 0091 1605 3955 0
mob: +385(0)92/176 – 8303
ivana.gavranich@gmail.com

Građevina: Sportsko – rekreacijsko i dječje igralište
k.č. 27890 k.o.Blato
Investitor: Općina Blato
Trg Franje Tuđmana 4, 20271 Blato
GLAVNI PROJEKT – Arhitektonski projekt
ZOP OB 03/21 TD 03/21
Gl. proj.: Ivana Gavranić mag.ing.arh. br.ovl. 4354
Projektanti: Ivana Gavranić mag.ing.arh. br.ovl. 4354
Nenad Marinović, mag.ing.arch. br.ovl. 4649

Plan korištenja javnih površina Općine Blato – izvod iz Službenog glasnika Općine Blato 03/18., 01/22

20. srpnja 2018. godine

SLUŽBENI GLASNIK OPĆINE BLATO

Broj 3

4) Temeljem članka 7. Odluke o zakupu javnih površina (Službeni glasnik Općine Blato broj 2/13) i članka 89. Statuta Općine Blato (Službeni glasnik Općine Blato broj 1/18), načelnik Općine Blato dana 29. lipnja 2018. godine donio je

PLAN KORIŠTENJA JAVNIH POVRŠINA OPĆINE BLATO

Članak 1.

Ovim Planom utvrđuju se:

- javne površine na području Općine Blato, koje se mogu dati na privremeno korištenje, za namjene određene člankom 5. Odluke o zakupu javnih površina (u daljnjem tekstu odluka),
- definiranje zona.

Članak 2.

Javne površine na području Općine Blato su:

- Ulice, ceste, trgovi, pješačke zone, prolazi, javne stube, parkirališta, nogostupi, stajališta javnog prometa i slične površine,
- javne zelene površine: parkovi, drvodredi, šetnice, cvjetnjaci, travnjaci, dječja igrališta, rekreacijske površine, javne površine uz javno pomorsko dobro, zelene površine uz cestu u naselju, zelene površine uz javne objekte i slične zelene površine,
- dijelovi javnih cesta koje prolaze kroz naselje, kad se ti dijelovi cesta ne održavaju kao javne, ceste prema posebnom zakonu (županijske ceste i državne ceste).

Članak 3.

Javne površine iz članka 2. utvrđuju se prema zonama kako slijedi:

ZONA 1

Područje koje omeđuju ceste: ulica br. 1., ulica br. 31. ulica br. 85. i ulica br. 32., uključujući trg ispred hotela "Lipa", prostor između igrališta za male športove i sportske dvorane, površine uz ulicu br. 1 od Hotela "Lipa" do raskrižja sa 1.,11. i 86. ulicom, te prostor plokate ispred crkve Svih Svetih.

ZONA 2

Površine u uvali Prigradica na rivi od hotela Prigradica do jige, površine u uvali Gršćica na rivi, površine u uvali mala Prižba na platou rive, površina uz plažu na Prižbi i ostali dijelovi naselja Blato koji nisu obuhvaćeni zonom 1.

URED OVLAŠTENE ARHITEKTICE
IVANA GAVRANIĆ, mag. ing. arh.
sjedište: 5.ulica 15/2, 20271 Blato
poslovnica: 65.ulica 1, 20271 Blato
OIB 20928058449 MB 805652
IBAN HR76 2340 0091 1605 3955 0
mob: +385(0)92/176 – 8303
ivana.gavranich@gmail.com

Građevina: Sportsko – rekreacijsko i dječje igralište
k.č. 27890 k.o.Blato
Investitor: Općina Blato
Trg Franje Tuđmana 4, 20271 Blato
GLAVNI PROJEKT – Arhitektonski projekt
ZOP OB 03/21 TD 03/21
Gl. proj.: Ivana Gavranić mag.ing.arh. br.ovl. 4354
Projektanti: Ivana Gavranić mag.ing.arh. br.ovl. 4354
Nenad Marinović, mag.ing.arch. br.ovl. 4649

20. srpnja 2018. godine

SLUŽBENI GLASNIK OPĆINE BLATO

Broj 3

ZONA 3

Sva ostala građevinska područja Prigradice, Grščice, Prižbe, Prišćapca, Karbuna, Zaglava koja nisu obuhvaćena II zonom, te područja Črnja Luke, Kurije, Naplovca, Žukove, Nove i Garme.

Članak 4.

Sastavni dio ovog Plana korištenja javnih površina je grafički prikaz naselja Blato u mjerilu 1:2500.

Članak 5.

Popis lokacija / javnih površina koje Općina Blato u skladu sa propisima i svojim aktima daje na privremeno korištenje definira se kako slijedi:

ZONA 1

Opis lokacije/površine

Namjena

- | | |
|---|--|
| 1. Javna površina autobusnog kolodvora | prodaja karata, stajalište autobusa i telefonska govornica |
| 2. Javna površina od Splitske banke do trgovine Studenac | ugostiteljski štekat |
| 3. Javna površina između Splitske banke i HPB | kiosk |
| 4. Javna površina u raskrižju ulice br. 1 i ulice br. 31 | kiosk |
| 5. Javna površina na trgu ispred hotela "Lipa" | prodaja na štandovima, reklamni pano |
| 6. Javna površina na sjevernom nogostupu uz ul. br. 1 od hotela Lipa do škole i nogostup uz ulicu broj 33 | prodaja na štandovima |
| 7. Javna površina u raskrižju ulice br. 32 i ulice br. 33 | kiosk |
| 8. Javna površina između športske dvorane i igrališta za male športove | kiosk |
| 9. Javna površina na plokati | održavanje koncerata, i namjena iz članka 5. st. 1. točke 4., 5. i 6. Odluke |
| 10. Javna površina na južnom nogostupu od raskrižja 1. i 31. ulice do poslovnice "Fina" | reklamni pano |

URED OVLAŠTENE ARHITEKTICE
IVANA GAVRANIĆ, mag. ing. arh.
sjedište: 5.ulica 15/2, 20271 Blato
poslovnica: 65.ulica 1, 20271 Blato
OIB 20928058449 MB 805652
IBAN HR76 2340 0091 1605 3955 0
mob: +385(0)92/176 – 8303
ivana.gavranich@gmail.com

Građevina: Sportsko – rekreacijsko i dječje igralište
k.č. 27890 k.o.Blato
Investitor: Općina Blato
Trg Franje Tuđmana 4, 20271 Blato
GLAVNI PROJEKT – Arhitektonski projekt
ZOP OB 03/21 TD 03/21
Gl. proj.: Ivana Gavranić mag.ing.arh. br.ovl. 4354
Projektanti: Ivana Gavranić mag.ing.arh. br.ovl. 4354
Nenad Marinović, mag.ing.arch. br.ovl. 4649

20. srpnja 2018. godine

SLUŽBENI GLASNIK OPĆINE BLATO

Broj 3

- | | |
|--|--|
| 11. Javna površina na parkiralištu uz ulicu br. 31 | prodaja iz vozila i prodaja na štandovima |
| 12. Javna površina na parkiralištu uz ulicu br. 33 | prodaja na štandovima |
| 13. Javna površina na kat. čest. zem. 21619/1 i 21619/2 K.O. Blato | montažni javni WC |
| ZONA 2 | |
| 14. Javna površina na rivi u Prigradici od hotela Prigradica do jige | prodaja na štandovima, ugostiteljski štekat |
| 15. Javna površina na rivi u uvali Grščica | prodaja na štandovima |
| 16. Javna površina na rivi u uvali mala Prižba | kiosk, ugostiteljski štekat, reklamni pano, montažni javni WC |
| 17. Javna površina na plaži na Prižbi | kiosk ili slični objekt (kontejner) za smještaj športske opreme, montažni javni WC |
| 18. Javna površina ispred Trikopa d.o.o. | prodaja iz vozila |
| 19. Javne površine: Prigradica, Prižba, Grščica i Karbuni | telefonske govornice |

Općina Blato može na zahtjev stranke i uz suglasnost načelnika Općine Blato u iznimnim slučajevima odobriti korištenje javne površine i u druge svrhe.

Članak 6.

Ovaj Plan i program korištenja javnih površina stupa na snagu danom donošenja, a objavit će se u „Službenom glasniku Općine Blato“.

KLASA: 363-02/18-01/45
UR.BROJ: 2138/02-01-18-1
Blato, 29. lipnja 2018. godine

NAČELNIK

Ante Šeparović, dipl. ing.

URED OVLAŠTENE ARHITEKTICE
IVANA GAVRANIĆ, mag. ing. arh.
sjedište: 5.ulica 15/2, 20271 Blato
poslovnica: 65.ulica 1, 20271 Blato
OIB 20928058449 MB 805652
IBAN HR76 2340 0091 1605 3955 0
mob: +385(0)92/176 – 8303
ivana.gavranich@gmail.com

Građevina: Sportsko – rekreacijsko i dječje igralište
k.č. 27890 k.o.Blato
Investitor: Općina Blato
Trg Franje Tuđmana 4, 20271 Blato
GLAVNI PROJEKT – Arhitektonski projekt
ZOP OB 03/21 TD 03/21
Gl. proj.: Ivana Gavranic mag.ing.arh. br.ovl. 4354
Projektanti: Ivana Gavranic mag.ing.arh. br.ovl. 4354
Nenad Marinović, mag.ing.arch. br.ovl. 4649

31. siječnja 2022. god. SLUŽBENI GLASNIK OPĆINE BLATO

Broj 1

1) Temeljem članka 92. Statuta Općine Blato (Službeni glasnik Općine Blato br. 2/21), Općinski načelnik donosi slijedeću

ODLUKU
o izmjenama i dopunama
Plana korištenja javnih površina
Općine Blato

Članak 1.

Mijenja se članak 5. stavak 1. točka 17. i glasi:

17. Javna površina na plaži na Prižbi	kiosk ili sličan objekt (kontejner) za smještaj ugostiteljskog objekta, športske opreme, javnog WC-a ili sličnog sadržaja.
---------------------------------------	--

Članak 2.

Ova Odluka o izmjenama i dopunama Plana korištenja javnih površina Općine Blato stupa na snagu danom donošenja, a objavit će se u Službenom glasniku Općine Blato.

KLASA: 363-02/22-01/04
UR.BROJ: 2117-13-01-22-1
Blato, 31. siječnja 2022. godine

NAČELNIK
Ante Šeparović, dipl. inž.

URED OVLAŠTENE ARHITEKTICE
IVANA GAVRANIĆ, mag. ing. arh.
sjedište: 5.ulica 15/2, 20271 Blato
poslovnica: 65.ulica 1, 20271 Blato
OIB 20928058449 MB 805652
IBAN HR76 2340 0091 1605 3955 0
mob: +385(0)92/176 – 8303
ivana.gavranich@gmail.com

Građevina: Sportsko – rekreacijsko i dječje igralište
k.č. 27890 k.o.Blato
Investitor: Općina Blato
Trg Franje Tuđmana 4, 20271 Blato
GLAVNI PROJEKT – Arhitektonski projekt
ZOP OB 03/21 TD 03/21
Gl. proj.: Ivana Gavranic mag.ing.arh. br.ovl. 4354
Projektanti: Ivana Gavranic mag.ing.arh. br.ovl. 4354
Nenad Marinović, mag.ing.arch. br.ovl. 4649

Posebni uvjeti i uvjeti priključenja



REPUBLIKA HRVATSKA
Dubrovačko-neretvanska županija
Upravni odjel za prostorno uređenje i gradnju
Ispostava Vela Luka

KLASA: 350-05/20-28/000159
URBROJ: 2117/1-23/3-1-20-0013
Vela Luka, 09.06.2020.

➤ **IVANA GAVRANIĆ**
HR-20271 Blato, 5. ULICA 152

Predmet: Obavijest o utvrđenim posebnim uvjetima i uvjetima priključenja
- dostavlja se

Obavještavamo Vas da je proveden postupak utvrđivanja posebnih uvjeta i uvjeta priključenja po zahtjevu koji je podnijela IVANA GAVRANIĆ, HR-20271 Blato, 5. ULICA 152, OIB 20928058449 za:

- građenje građevine javne i društvene namjene te sportsko – rekreacijske namjene, 2.b skupine - Sportsko i dječje igralište

na katastarskoim česticama 27889/3, 27890 i 27891 k.o. Blato (Blato, Prižba-Ravno).

Javnopravna tijela su pozvana sukladno odredbama članka 136. stavka 1. Zakona o prostornom uređenju ("Narodne novine" broj 153/13., 65/17., 114/18., 39/19. i 98/19.) (u daljnjem tekstu: Zakon o prostornom uređenju) odnosno članka 82. stavka 1. Zakona o gradnji ("Narodne novine" broj 153/13., 20/17., 39/19. i 125/19.) (u daljnjem tekstu: Zakon o gradnji), te su na propisan način elektronički pozivana sljedeća javnopravna tijela:

- Hrvatske vode, VGO za slivove južnoga Jadrana, HR-21000 Split, Vukovarska 35
- Općina Blato, HR-20271 Blato, Trg dr. Franje Tuđmana 4
- VODOVOD d.o.o. Blato, HR-20271 Blato, Ulica 32 br. 9/1
- HEP-Operator distribucijskog sustava d.o.o., Elektrojug Dubrovnik, HR-20000 Dubrovnik, Nikole Tesle 3
- Državni inspektorat, PU Split, Sanitarna inspekcija, HR- 21 000 Split, Prilaz braće Kaliterne 10
- Ministarstvo unutarnjih poslova, Ravnateljstvo civilne zaštite, Područni ured civilne zaštite Split, Služba civilne zaštite Dubrovnik, Odjel inspekcije, HR-20000 Dubrovnik, Vladimira Nazora 32
- Državni inspektorat, Područni ured Split, Služba za nadzor zaštite na radu, Ispostava Dubrovnik, HR-20000 Dubrovnik, Vukovarska 16
- Hrvatska regulatorna agencija za mrežne djelatnosti, HR-10110 Zagreb, Ulica Roberta Frangeša Mihanovića 9
- Ministarstvo kulture, Uprava za zaštitu kulturne baštine, Konzervatorski odjel u Dubrovniku, HR-20000 Dubrovnik, Restičeva 7

URED OVLAŠTENE ARHITEKTICE
IVANA GAVRANIĆ, mag. ing. arh.
sjedište: 5.ulica 15/2, 20271 Blato
poslovnica: 65.ulica 1, 20271 Blato
OIB 20928058449 MB 805652
IBAN HR76 2340 0091 1605 3955 0
mob: +385(0)92/176 – 8303
ivana.gavranich@gmail.com

Građevina: Sportsko – rekreacijsko i dječje igralište
k.č. 27890 k.o.Blato
Investitor: Općina Blato
Trg Franje Tuđmana 4, 20271 Blato
GLAVNI PROJEKT – Arhitektonski projekt
ZOP OB 03/21 TD 03/21
Gl. proj.: Ivana Gavranić mag.ing.arh. br.ovl. 4354
Projektanti: Ivana Gavranić mag.ing.arh. br.ovl. 4354
Nenad Marinović, mag.ing.arch. br.ovl. 4649

U postupku utvrđivanja posebnih uvjeta i uvjeta priključenja javnopravnim tijelima su elektroničkim sustavom eKonferencija dostavljeni podaci sukladno odredbama članka 135. stavka 3. Zakona o prostom uređenju odnosno članka 81. stavka 3. Zakona o gradnji.

Javnopravnim tijelima je putem elektroničkog sustava eKonferencija omogućen uvid u navedene podatke i drugu dokumentaciju iz spisa u trajanju od 06.05.2020. godine do zaključno sa 04.06.2020. godine, što je zakonom propisani rok u trajanju od minimalno 30 dana.

Po isteku roka od strane navedenih javnopravnih tijela na predmetnu dokumentaciju izdano je:

- Hrvatske vode, VGO za slivove južnoga Jadrana, HR-21000 Split, Vukovarska 35
 - utvrđeni posebni uvjeti - **Posebni uvjeti (vodopravni uvjeti Hrvatskih voda), 325-01/20-18/0003547, 374-24-3-20-2 od 19.05.2020. godine**
- Općina Blato, HR-20271 Blato, Trg dr. Franje Tuđmana 4
 - obavijest da nema posebnih uvjeta - **Obavijest da nema posebnih uvjeta, 350-05/20-01/27 od 12.05.2020. godine**
- VODOVOD d.o.o. Blato, HR-20271 Blato, Ulica 32 br. 9/1
 - utvrđeni uvjeti priključenja - **Uvjeti priključenja od 04.06.2020. godine**
- HEP-Operator distribucijskog sustava d.o.o., Elektrojug Dubrovnik, HR-20000 Dubrovnik, Nikole Tesle 3
 - utvrđeni uvjeti priključenja - **Uvjeti priključenja (elektroenergetska suglasnost za jednostavni priključak), 401600404/2081/20IZ od 19.05.2020. godine**
- Državni inspektorat, PU Split, Sanitarna inspekcija, HR- 21 000 Split, Prilaz braće Kaliterne 10
 - utvrđeni posebni uvjeti - **Posebni uvjeti, 540-02/20-03/4095, 443-02-03-19/2-20-2 od 12.05.2020. godine**
- Ministarstvo unutarnjih poslova, Ravnateljstvo civilne zaštite, Područni ured civilne zaštite Split, Služba civilne zaštite Dubrovnik, Odjel inspekcije, HR-20000 Dubrovnik, Vladimira Nazora 32
 - dostavljeno očitovanje da nije nadležno za utvrđivanje posebnih uvjeta - **Obavijest da nema posebnih uvjeta, 214-02/20-03/2536, 511-01-369-20-2 od 15.05.2020. godine**
- Državni inspektorat, Područni ured Split, Služba za nadzor zaštite na radu, Ispostava Dubrovnik, HR-20000 Dubrovnik, Vukovarska 16
 - utvrđeni posebni uvjeti - **Posebni uvjeti, 116-01/20-11/12, 443-02-03-10/1-20-11 od 06.05.2020. godine**
- Hrvatska regulatorna agencija za mrežne djelatnosti, HR-10110 Zagreb, Ulica Roberta Frangeša Mihanovića 9
 - utvrđeni posebni uvjeti - **Posebni uvjeti (uvjeti gradnje HAKOM-a), 361-03/20-01/4828, 376-05-3-20-2 od 18.05.2020. godine**
- Ministarstvo kulture, Uprava za zaštitu kulturne baštine, Konzervatorski odjel u Dubrovniku, HR-20000 Dubrovnik, Restićeva 7
 - dostavljeno očitovanje da nije nadležno za utvrđivanje posebnih uvjeta - **Posebni uvjeti, 612-08/20-23/2372, 532-04-02-17/10-20-2 od 26.05.2020. godine**

URED OVLAŠTENE ARHITEKTICE
IVANA GAVRANIĆ, mag. ing. arh.
sjedište: 5.ulica 15/2, 20271 Blato
poslovnica: 65.ulica 1, 20271 Blato
OIB 20928058449 MB 805652
IBAN HR76 2340 0091 1605 3955 0
mob: +385(0)92/176 – 8303
ivana.gavranich@gmail.com

Građevina: Sportsko – rekreacijsko i dječje igralište
k.č. 27890 k.o.Blato
Investitor: Općina Blato
Trg Franje Tuđmana 4, 20271 Blato
GLAVNI PROJEKT – Arhitektonski projekt
ZOP OB 03/21 TD 03/21
Gl. proj.: **Ivana Gavranic mag.ing.arh.** br.ovl. 4354
Projektanti: Ivana Gavranic mag.ing.arh. br.ovl. 4354
Nenad Marinović, mag.ing.arch. br.ovl. 4649

URED OVLAŠTENE ARHITEKTICE
IVANA GAVRANIĆ, mag. ing. arh.
sjedište: 5.ulica 15/2, 20271 Blato
poslovnica: 65.ulica 1, 20271 Blato
OIB 20928058449 MB 805652
IBAN HR76 2340 0091 1605 3955 0
mob: +385(0)92/176 – 8303
ivana.gavranich@gmail.com

Građevina: Sportsko – rekreacijsko i dječje igralište
k.č. 27890 k.o.Blato
Investitor: Općina Blato
Trg Franje Tuđmana 4, 20271 Blato
GLAVNI PROJEKT – Arhitektonski projekt
ZOP OB 03/21 TD 03/21
Gl. proj.: **Ivana Gavranic mag.ing.arh.** br.ovl. 4354
Projektanti: Ivana Gavranic mag.ing.arh. br.ovl. 4354
Nenad Marinović, mag.ing.arch. br.ovl. 4649

Iz tekstualnog dijela prikupljenih posebnih uvjeta vidljivo je da iste potvrđuju da su dostavljeni podaci i dokumentacija od strane projektanta, izrađeni u skladu s posebnim propisima i da se za iste daju posebni uvjeti odnosno uvjeti priključenja.

Predmet izdavanja ove obavijesti nije usklađenost dostavljenih podataka i dokumentacije sukladno odredbama članka 135. stavka 3. Zakona o prostornom uređenju odnosno članka 81. stavka 3. Zakona o gradnji s prostorno-planskom dokumentacijom temeljem članka 138. Zakona o prostornom uređenju odnosno članka 85. Zakona o gradnji.

Oslobođeno od plaćanja upravne pristojbe prema Tarifnom broju 1. Uredbe o tarifi upravnih pristojbi ("Narodne novine" broj 8/17., 37/17. i 129/17).

VODITELJICA ISPOSTAVE
Tina Anić Pirović, dipl.ing.građ.

DOSTAVITI:

- ispis elektroničke isprave u spis predmeta
- elektroničku ispravu putem elektroničkog sustava (<https://dozvola.mgipu.hr>)
 - IVANA GAVRANIĆ
 - HR-20271 Blato, 5. ULICA 152

URED OVLAŠTENE ARHITEKTICE
IVANA GAVRANIĆ, mag. ing. arh.
sjedište: 5.ulica 15/2, 20271 Blato
poslovnica: 65.ulica 1, 20271 Blato
OIB 20928058449 MB 805652
IBAN HR76 2340 0091 1605 3955 0
mob: +385(0)92/176 – 8303
ivana.gavranich@gmail.com

Građevina: Sportsko – rekreacijsko i dječje igralište
k.č. 27890 k.o.Blato

Investitor: Općina Blato
Trg Franje Tuđmana 4, 20271 Blato

GLAVNI PROJEKT – Arhitektonski projekt
ZOP OB 03/21 TD 03/21

Gl. proj.: Ivana Gavranić mag.ing.arh. br.ovl. 4354

Projektanti: Ivana Gavranić mag.ing.arh. br.ovl. 4354
Nenad Marinović, mag.ing.arch. br.ovl. 4649

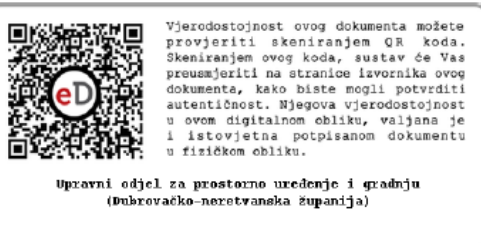

URED OVLAŠTENE ARHITEKTICE
IVANA GAVRANIĆ, mag. ing. arh.
sjedište: 5.ulica 15/2, 20271 Blato
poslovnica: 65.ulica 1, 20271 Blato
OIB 20928058449 MB 805652
IBAN HR76 2340 0091 1605 3955 0
mob: +385(0)92/176 – 8303
ivana.gavranich@gmail.com

Građevina: Sportsko – rekreacijsko i dječje igralište
k.č. 27890 k.o.Blato
Investitor: Općina Blato
Trg Franje Tuđmana 4, 20271 Blato
GLAVNI PROJEKT – Arhitektonski projekt
ZOP OB 03/21 TD 03/21
Gl. proj.: Ivana Gavranic mag.ing.arh. br.ovl. 4354
Projektanti: Ivana Gavranic mag.ing.arh. br.ovl. 4354
Nenad Marinović, mag.ing.arch. br.ovl. 4649

HEP OPERATOR
DISTRIBUCIJSKOG
SUSTAVA d.o.o.
ELEKTROJUG DUBROVNIK
20000 DUBROVNIK, NIKOLE TESLE 3

TELEFON 020/468-111
TELEFAX 020/357-557
POŠTA 20000 DUBROVNIK
IBAN HR8924840081500088227

NAŠ BROJ I ZNAK 401600404/2081/201Z

PREDMET Elektroenergetska suglasnost

IVANA GAVRANIĆ
5. ULICA BR. 15/2
20271 BLATO

VAŠ BROJ I ZNAK

DATUM 19.05.2020.

HEP-Operator distribucijskog sustava d.o.o. ELEKTROJUG DUBROVNIK, (u daljnjem tekstu: HEP ODS), na osnovi Uredbe o izdavanju energetske suglasnosti i utvrđivanju uvjeta i rokova priključenja na elektroenergetsku mrežu i Pravila o priključenju na distribucijsku mrežu, u postupku pokrenutom na zahtjev vlasnika/investitora građevine OPĆINA BLATO, BLATO, TRG DR. FRANJE TUĐMANA 4, OIB: 40097918961 (u daljnjem tekstu: Podnositelj zahtjeva), zastupanog po opunomoćniku IVANA GAVRANIĆ, OIB: 20928058449, izdaje:

ELEKTROENERGETSKU SUGLASNOST (EES)

Broj: 401600-200506-0012

Prihvaća se uredno podnesen Zahtjev za izdavanje elektroenergetske suglasnosti Podnositelja zahtjeva zaprimljenog dana 06.05.2020. godine, pod urudžbenim brojem 2327, za sportsko i dječje igralište (u daljnjem tekstu: Građevina), na lokaciji: BLATO, PRIŽBA BB, k.č.br. 27889/3, 27890 i 27891, k.o. Blato

Utvrđuje se da su ispunjeni uvjeti za izdavanje ove elektroenergetske suglasnosti (u daljnjem tekstu: EES), te se određuju sljedeći uvjeti priključenja na elektroenergetsku distribucijsku mrežu radi: priključenja novog korisnika mreže, a na temelju idejnog projekta Građevine.

I. OSNOVNI TEHNIČKI PODACI O GRAĐEVINI

Vrsta i namjena Građevine: ostala građevina sportsko i dječje igralište
Predvidiva godišnja potrošnja električne energije: 5.000 kWh.

II. POSEBNI UVJETI ZA LOKACIJU GRAĐEVINE

Na široj lokaciji predmetnog zahvata u prostoru, a prema raspoloživoj dokumentaciji, nalazi se postojeća elektroenergetska mreža, kao što je vidljivo u prilogu 2. ove EES. U prilogu 2. je ucrtani su i planirani zahvati u elektroenergetskoj mreži vezano za priključenje Građevine.

Prigodom projektiranja Građevine potrebno je uvažiti minimalne sigurnosne udaljenosti i razmake navedene u „Pravilniku o tehničkim normativima za izgradnju nadzemnih elektroenergetskih vodova nazivnog napona od 1 do 400 kV“, a za podzemne kabele uvažiti minimalne sigurnosne udaljenosti križanja i paralelnog vođenja kabela navedene u „Tehničkim uvjetima za polaganje elektroenergetskih kabela nazivnog napona 1 kV do 35 kV“.

U slučaju neizbježnog izmještanja distribucijskih nadzemnih i/ili podzemnih vodova, Podnositelj zahtjeva dužan je, za izvođenje radova izmještanja, sklopiti ugovor s HEP ODS-om koji će za navedeno izraditi svu potrebnu dokumentaciju i ishoditi dozvole. Navedena projektna dokumentacija i dozvole preduvjet su za izdavanje potvrde glavnog projekta Građevine.

Za sve izmjene trase planirane elektroenergetske mreže, Podnositelj zahtjeva treba zatražiti suglasnost HEP ODS-a.

Na mjestima izvođenja radova u blizini podzemnih elektroenergetskih vodova iskop treba obaviti ručno, a njihov položaj prethodno utvrditi probnim iskopima u nazočnosti predstavnika HEP ODS-a.

Sve troškove izmještanja, zaštite i popravka zbog mogućih oštećenja distribucijske mreže podmiruje Podnositelj zahtjeva, a posao je dužan naručiti od HEP ODS-a. Navedeni troškovi nisu obuhvaćeni Ponudom/Ugovorom o priključenju.

ČLAN HEP GRUPE

• UPRAVA DRUŠTVA • DIREKTOR • NIKOLA ŠULENTIĆ •

• TRGOVAČKI SUD U ZAGREBU MBS 080434230 • IBAN HR6323400091110077557 PRIVREDNA BANKA ZAGREB d.d. •
• MB 1643991 • OIB 46830600751 • UPLAĆEN TEMELJNI KAPITAL 699.436.000,00 HRK •
• www.hep.hr •

URED OVLAŠTENE ARHITEKTICE
IVANA GAVRANIĆ, mag. ing. arh.
sjedište: 5.ulica 15/2, 20271 Blato
poslovnica: 65.ulica 1, 20271 Blato
OIB 20928058449 MB 805652
IBAN HR76 2340 0091 1605 3955 0
mob: +385(0)92/176 – 8303
ivana.gavranich@gmail.com

Građevina: Sportsko – rekreacijsko i dječje igralište
k.č. 27890 k.o.Blato
Investitor: Općina Blato
Trg Franje Tuđmana 4, 20271 Blato
GLAVNI PROJEKT – Arhitektonski projekt
ZOP OB 03/21 TD 03/21
Gl. proj.: Ivana Gavranic mag.ing.arh. br.ovl. 4354
Projektanti: Ivana Gavranic mag.ing.arh. br.ovl. 4354
Nenad Marinović, mag.ing.arch. br.ovl. 4649

Podnositelj zahtjeva dužan je osigurati na svojoj čestici koridor minimalne širine 1 m za izgradnju planirane distribucijske elektroenergetske mreže i/ili priključka čije osi koridora su ucrtane u prilogu 2.

III. UVJETI PRIKLJUČENJA

1. IZVEDBA PRIKLJUČKA

2.1. Priključna snaga i mjesto priključenja na mrežu

Ukupna priključna snaga u smjeru preuzimanja iz mreže: 17,25 kW

Postojeća priključna snaga u smjeru preuzimanja iz mreže: 0,00 kW na OMM broj: .

Nazivni napon na mjestu priključenja na mrežu: 0,4 kV.

Mjesto priključenja na mrežu: Razdjelni ormar tipa RRP 01 smješten uz sjeverni rub parcele - nakon izmještanja sa sadašnje loka

Napajanje mjesta priključenja iz: TS PRIŽBA 2 8101002, izvod PLAŽA RATAK.

2.2. Priključak

Mjesto razgraničenja vlasništva i odgovornosti između Podnositelja zahtjeva i HEP ODS-a (mjesto predaje/preuzimanja energije) je: brojilo električne energije u KPMO

Uređaj za odvajanje smješten je u: u KPMO

2.3. Obračunska mjerna mjesta

Popis obračunskih mjernih mjesta Građevine s tehničkim podacima nalazi se u Prilogu 1.

Mjesta mjerenja električne energije: brojilo električne energije u KPMO

Oprema mjernog mjesta treba biti u skladu s Tehničkim uvjetima za obračunska mjerna mjesta u nadležnosti HEP-ODS-a.

IV. UVJETI PRIKLJUČENJA KOJE MORA ISPUNITI GRAĐEVINA

Postrojenje i električna instalacija Građevine trebaju biti projektirani i izvedeni prema važećim zakonima, tehničkim propisima, normama i preporukama, Mrežnim pravilima i Općim uvjetima za korištenje mreže i opskrbu električnom energijom te uvjetima iz ove EES.

Izvedba spoja Građevine na susretno postrojenje mora biti usklađena s tehničkim karakteristikama uređaja u susretnom postrojenju na kojeg se priključuje.

Postrojenje i električna instalacija Građevine moraju ispunjavati minimalne tehničke uvjete propisane Mrežnim pravilima, koji se odnose na: valni oblik napona, nesimetriju napona, pogonsko i zaštitno uzemljenje, razinu kratkog spoja, razinu izolacije, zaštitu od kvarova i smetnji, faktor snage i povratno djelovanje na mrežu.

Razina izolacije opreme u postrojenju i električnoj instalaciji Građevine mora biti dimenzionirana sukladno naponskoj razini na koju se priključuje.

Dimenzioniranje postrojenja i električne instalacije Građevine prema očekivanoj maksimalnoj struji trofaznog kratkog spoja u mreži:

- na razini napona 0,4 kV: 10 kA za priključnu snagu do 20 kW

U niskonaponskoj električnoj instalaciji Građevine zaštita od električnog udara u slučaju kvara (indirektnog dodira) treba biti izvedena:

- u TN-C-S sustavu sa strujnom zaštitnom sklopkom

U niskonaponskoj električnoj instalaciji Građevine kod primjene TN sustava uzemljenja obvezno je zasebno izvođenje neutralnog vodiča (N-vodiča) i zaštitnog vodiča (PE-vodiča) do mjesta razgraničenja vlasništva između Podnositelja zahtjeva i HEP ODS-a.

Vrijednost faktora ukupnoga harmonijskog izobličenja (THD) napona uzrokovanog priključenjem postrojenja i instalacija Građevine može iznositi najviše:

- na razini napona 0,4 kV: 2,5%,

ČLAN HEP GRUPE

• UPRAVA DRUŠTVA • DIREKTOR • NIKOLA ŠULENTIĆ •

• TRGOVAČKI SUD U ZAGREBU MBS 080434230 • IBAN HR532340009110077557 PRIVREDNA BANKA ZAGREB d.d. •
• MB 1643991 • OIB 46830600751 • UPLAĆEN TEMELJNI KAPITAL 699.436.000,00 HRK •
• www.hep.hr •

URED OVLAŠTENE ARHITEKTICE
IVANA GAVRANIĆ, mag. ing. arh.
sjedište: 5.ulica 15/2, 20271 Blato
poslovnica: 65.ulica 1, 20271 Blato
OIB 20928058449 MB 805652
IBAN HR76 2340 0091 1605 3955 0
mob: +385(0)92/176 – 8303
ivana.gavranich@gmail.com

Građevina: Sportsko – rekreacijsko i dječje igralište
k.č. 27890 k.o.Blato
Investitor: Općina Blato
Trg Franje Tuđmana 4, 20271 Blato
GLAVNI PROJEKT – Arhitektonski projekt
ZOP OB 03/21 TD 03/21
Gl. proj.: Ivana Gavranic mag.ing.arh. br.ovl. 4354
Projektanti: Ivana Gavranic mag.ing.arh. br.ovl. 4354
Nenad Marinović, mag.ing.arch. br.ovl. 4649

Navedene vrijednosti odnose se na 95% 10-minutnih prosjeka efektivnih vrijednosti napona za razdoblje od tjedan dana. Podnositelj zahtjeva dužan je zaštitu Građevine od kvarova uskladiti s odgovarajućom zaštitom u distribucijskoj mreži, tako da kvarovi na njegovu postrojenju i električnoj instalaciji ne uzrokuju poremećaje u distribucijskoj mreži ili kod drugih korisnika mreže.

Ukoliko podnositelj zahtjeva u svojoj instalaciji koristi vlastiti izvor napajanja koji se uključuje isključivo u slučaju prekida napajanja električnom energijom iz mreže, dužan je projektirati i izvesti blokadu uklopa vlastitog izvora napajanja na mrežu.

Projektom Građevine, osim radova za koje se izdaje EES, mora biti obuhvaćeno i:
• elektroenergetski kabeli od Građevine do mjesta predaje/preuzimanja energije;

Postrojenje i električna instalacija Građevine ne smije biti spojeno s postrojenjem i električnom instalacijom građevine drugog korisnika mreže (priključenih preko drugog obračunskog mjernog mjesta).

Podnositelj zahtjeva je dužan u svojoj instalaciji od dolaza s mreže predvidjeti prostor za ugradnju ograničavala strujnog opterećenja (OSO), koje ugrađuje i plombira HEP ODS.

V. EKONOMSKI UVJETI

Podnositelj zahtjeva je dužan s HEP ODS-om zaključiti ugovorni odnos iz ponude/ugovora o priključenju, čime se uređuju uvjeti priključenja na distribucijsku mrežu, iznos naknade za priključenje i dinamika plaćanja, te odnosi (prava, dužnosti i obveze) Podnositelja zahtjeva i HEP ODS-a u postupku priključenja građevine na distribucijsku mrežu.

Obveza Podnositelja zahtjeva je s HEP ODS-om sklopiti ugovore za reguliranje imovinsko-pravnih odnosa na svojim nekretninama za izgradnju elektroenergetskih objekata nužnih za priključenje njegove građevine na mrežu.

VI. UVJETI ZA POSTUPAK PRIKLJUČENJA NA MREŽU

Na temelju ove EES, Građevina ne može biti priključena na mrežu HEP ODS-a.

Za priključenje na mrežu Podnositelj zahtjeva treba:
• ishoditi potvrdu glavnog projekta (ako je propisano)
• sklopiti ugovor o korištenju mreže,
• dostaviti zahtjev za početak korištenja mreže.

Podnositelj zahtjeva dužan je, najmanje 30 dana prije priključenja, na propisanom obrascu, podnijeti Zahtjev za sklapanje ugovora o korištenju mreže.

HEP ODS će ponuditi Ugovor o korištenju mreže ako su ispunjeni svi uvjeti definirani u ovoj EES, i nakon što su ispunjene sve obveze po Ponudi o priključenju.

Za početak korištenja mreže Podnositelj zahtjeva dužan je na propisanom obrascu podnijeti Zahtjev za početak korištenja mreže.

Prije početka korištenja mreže Podnositelj zahtjeva treba sklopiti Ugovor o opskrbi električne energije s opskrbljivačem.

VII. OSTALI UVJETI

Rok važenja EES za jednostavni priključak je dvije godine od dana izdavanja.

Iznimno, ukoliko je EES sastavni dio lokacijske ili građevinske dozvole Građevine, rok važenja EES vezan je uz rok važenja lokacijske, odnosno građevinske dozvole.

VIII. UPUTA O PRAVNOM LIJEKU

U slučaju neslaganja s uvjetima iz ove EES, Podnositelj zahtjeva može u roku 15 dana od dana dostave ove EES izjaviti prigovornu rad HEP ODS-a Hrvatskoj energetskej regulatornoj agenciji, Ulica grada Vukovara 14, 10000 Zagreb.

ČLAN HEP GRUPE

• UPRAVA DRUŠTVA • DIREKTOR • NIKOLA ŠULENTIĆ •

• TRGOVAČKI SUD U ZAGREBU MBS 080434230 • IBAN HR5323400091110077557 PRIVREDNA BANKA ZAGREB d.d. •
• MB 1643991 • OIB 46830600751 • UPLAĆEN TEMELJNI KAPITAL 699.436.000,00 HRK •
• www.hep.hr •

URED OVLAŠTENE ARHITEKTICE
IVANA GAVRANIĆ, mag. ing. arh.
sjedište: 5.ulica 15/2, 20271 Blato
poslovnica: 65.ulica 1, 20271 Blato
OIB 20928058449 MB 805652
IBAN HR76 2340 0091 1605 3955 0
mob: +385(0)92/176 – 8303
ivana.gavranich@gmail.com

Građevina: Sportsko – rekreacijsko i dječje igralište
k.č. 27890 k.o.Blato
Investitor: Općina Blato
Trg Franje Tuđmana 4, 20271 Blato
GLAVNI PROJEKT – Arhitektonski projekt
ZOP OB 03/21 TD 03/21
Gl. proj.: Ivana Gavranić mag.ing.arh. br.ovl. 4354
Projektanti: Ivana Gavranić mag.ing.arh. br.ovl. 4354
Nenad Marinović, mag.ing.arch. br.ovl. 4649

Prilozi:

1. Tablica obračunskih mjernih mjesta
2. Prikaz postojeće i planirane distribucijske elektroenergetske mreže na lokaciji
3. Jednopolna shema susretnog postrojenja
4. Ponuda/Ugovor o priključenju

Dostaviti:

- Podnositelju zahtjeva
- IVANA GAVRANIĆ
- HEP ODS, ELEKTROJUG DUBROVNIK
- Pismohrani

Direktor:

ZVONIMIR MATAGA, dipl.ing.
HEP ODS - Distribucijskog sustava d.o.o. ZAGREB
DISTRIBUTIJSKO PODRUČJE
ELEKTROJUG DUBROVNIK

ČLAN HEP GRUPE

• UPRAVA DRUŠTVA • DIREKTOR • NIKOLA ŠULENTIĆ •

• TRGOVAČKI SUD U ZAGREBU MBS 080434230 • IBAN HR5323400091110077557 PRIVREDNA BANKA ZAGREB d.d. •
• MB 1643991 • OIB 46830600751 • UPLAĆEN TEMELJNI KAPITAL 699.436.000,00 HRK •
• www.hep.hr •

URED OVLAŠTENE ARHITEKTICE
IVANA GAVRANIĆ, mag. ing. arh.
sjedište: 5.ulica 15/2, 20271 Blato
poslovnica: 65.ulica 1, 20271 Blato
OIB 20928058449 MB 805652
IBAN HR76 2340 0091 1605 3955 0
mob: +385(0)92/176 – 8303
ivana.gavranich@gmail.com

Građevina: Sportsko – rekreacijsko i dječje igralište

k.č. 27890 k.o.Blato

Investitor: Općina Blato

Trg Franje Tuđmana 4, 20271 Blato

GLAVNI PROJEKT – Arhitektonski projekt

ZOP OB 03/21 TD 03/21

Gl. proj.: Ivana Gavranic mag.ing.arh. br.ovl. 4354

Projektanti: Ivana Gavranic mag.ing.arh. br.ovl. 4354

Nenad Marinović, mag.ing.arch. br.ovl. 4649

Prilog 1. Tablica obračunskih mjernih mjesta

Šifra OMM	Naziv OMM	Kategorija korisnika mreže	Napon OMM (kV)	Priključna snaga - potrošnja (kW)	Dopušteni faktor snage - potrošnja	1F/3F
214719	Općina Blato - sportsko i dj. igralište	KUPAC	0,40	17,25	0,95 ind. - 1	3

ČLAN HEP GRUPE

• UPRAVA DRUŠTVA • DIREKTOR • NIKOLA ŠULENTIĆ •

• TRGOVAČKI SUD U ZAGREBU MBS 080434230 • IBAN HR532340009110077567 PRIVREDNA BANKA ZAGREB d.d. •
• MB 1643991 • OIB 46830600751 • UPLAČEN TEMELJNI KAPITAL 699.436.000,00 HRK •
• www.hep.hr •

URED OVLAŠTENE ARHITEKTICE
IVANA GAVRANIĆ, mag. ing. arh.
sjedište: 5.ulica 15/2, 20271 Blato
poslovnica: 65.ulica 1, 20271 Blato
OIB 20928058449 MB 805652
IBAN HR76 2340 0091 1605 3955 0
mob: +385(0)92/176 – 8303
ivana.gavranich@gmail.com

Građevina: Sportsko – rekreacijsko i dječje igralište
k.č. 27890 k.o.Blato
Investitor: Općina Blato
Trg Franje Tuđmana 4, 20271 Blato
GLAVNI PROJEKT – Arhitektonski projekt
ZOP OB 03/21 TD 03/21
Gl. proj.: Ivana Gavranic mag.ing.arh. br.ovl. 4354
Projektanti: Ivana Gavranic mag.ing.arh. br.ovl. 4354
Nenad Marinović, mag.ing.arch. br.ovl. 4649



URED OVLAŠTENE ARHITEKTICE
IVANA GAVRANIĆ, mag. ing. arh.
sjedište: 5.ulica 15/2, 20271 Blato
poslovnica: 65.ulica 1, 20271 Blato
OIB 20928058449 MB 805652
IBAN HR76 2340 0091 1605 3955 0
mob: +385(0)92/176 – 8303
ivana.gavranich@gmail.com

Građevina: Sportsko – rekreacijsko i dječje igralište

k.č. 27890 k.o.Blato

Investitor: Općina Blato

Trg Franje Tuđmana 4, 20271 Blato

GLAVNI PROJEKT – Arhitektonski projekt

ZOP OB 03/21 TD 03/21

Gl. proj.: Ivana Gavranić mag.ing.arh. br.ovl. 4354

Projektanti: Ivana Gavranić mag.ing.arh. br.ovl. 4354

Nenad Marinović, mag.ing.arch. br.ovl. 4649

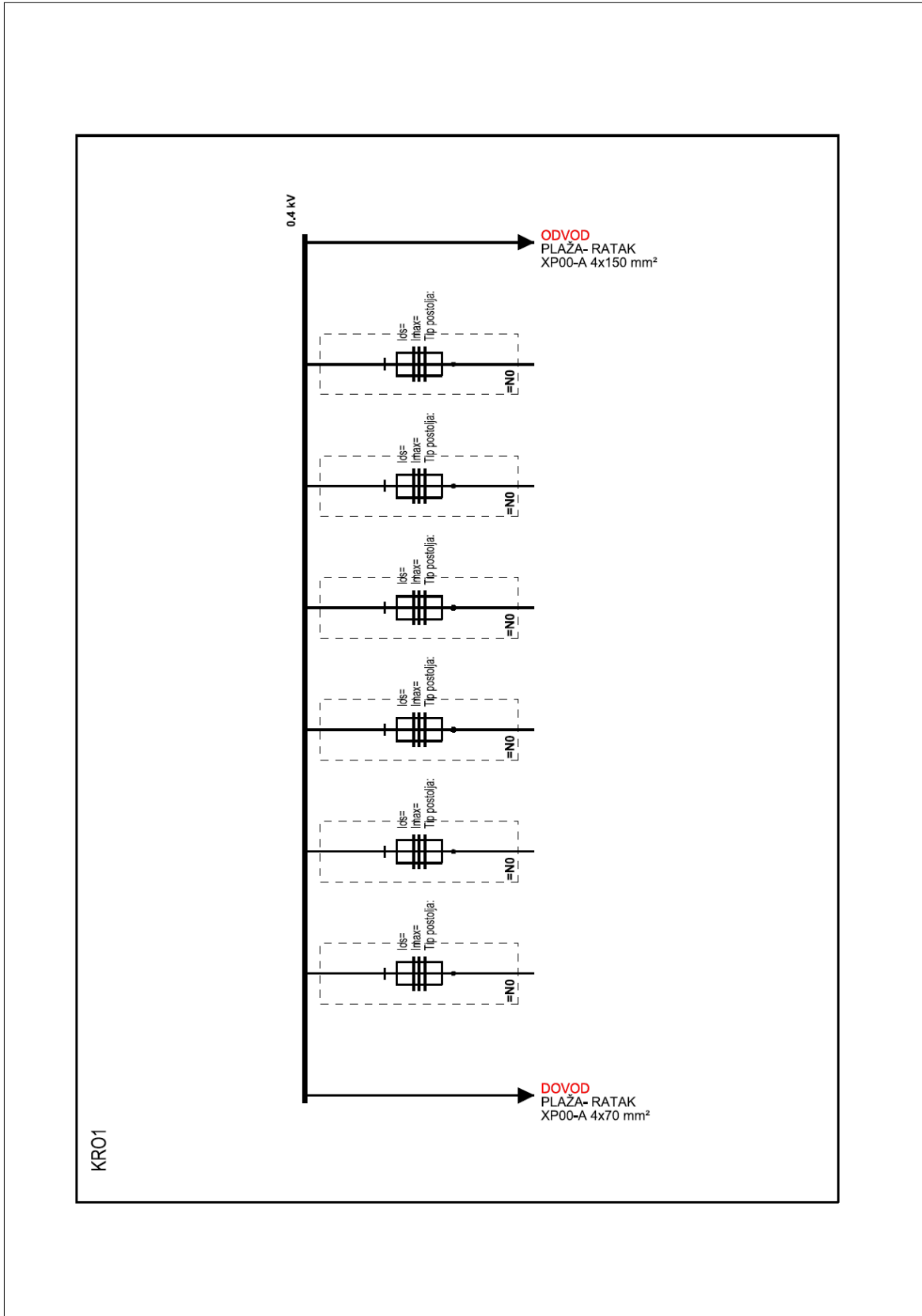

URED OVLAŠTENE ARHITEKTICE
IVANA GAVRANIĆ, mag. ing. arh.
sjedište: 5.ulica 15/2, 20271 Blato
poslovnica: 65.ulica 1, 20271 Blato
OIB 20928058449 MB 805652
IBAN HR76 2340 0091 1605 3955 0
mob: +385(0)92/176 – 8303
ivana.gavranich@gmail.com

Građevina: Sportsko – rekreacijsko i dječje igralište
k.č. 27890 k.o.Blato
Investitor: Općina Blato
Trg Franje Tuđmana 4, 20271 Blato
GLAVNI PROJEKT – Arhitektonski projekt
ZOP OB 03/21 TD 03/21
Gl. proj.: Ivana Gavranic mag.ing.arh. br.ovl. 4354
Projektanti: Ivana Gavranic mag.ing.arh. br.ovl. 4354
Nenad Marinović, mag.ing.arch. br.ovl. 4649



KLASA: 361-03/20-01/4828
URBROJ: 376-05-3-20-2
Zagreb, 18.05.2020. godine

REPUBLIKA HRVATSKA Dubrovačko-neretvanska županija, Upravni odjel za prostorno uređenje i gradnju, Ispostava Vela Luka		
Primjeno:	18.05.2020	
Klasif. oznaka:	350-05/20-28/000159	
Uredbeni broj:	376-20-0008	
Org.jed.:	Broj priloga:	Vrij.:

REPUBLIKA HRVATSKA
Dubrovačko-neretvanska županija, Upravni
odjel za prostorno uređenje i gradnju,
Ispostava Vela Luka

Predmet: Posebni uvjeti gradnje

Podnositelj:

- IVANA GAVRANIĆ, HR-20271 Blato, 5. ULICA 152

Građevina/zahvat u prostoru:

- građenje građevine javne i društvene namjene, 2.b skupine Sportsko i dječje igralište

Lokacija:

- k.č.br. 27889/3, 27890, 27891 k.o. Blato

Veza: KLASA: 350-05/20-28/000159, URBROJ: 376-20-0008 od 18.05.2020. godine

Poštovani,

Za predmetnu građevinu dajemo vam sljedeće uvjete:

1. Zaštita postojeće elektroničke komunikacijske infrastrukture (dalje: EKI) u zoni zahvata - sukladno izjavama operatora u privitku:
 - a) Ako na obuhvatu građevinske zone postoji EKI potrebno se pridržavati odredbi iz čl. 26. Zakona o elektroničkim komunikacijama (NN br. 73/08, 90/11, 133/12, 80/13, 71/14 i 72/17; dalje ZEK) i Pravilniku o načinu i uvjetima određivanja zone elektroničke komunikacijske infrastrukture i druge povezane opreme, zaštitne zone i radijskog koridora te obvezama investitora radova ili građevine (NN br. 75/13; dalje: Pravilnik) potrebno je projektirati zaštitu EKI ili eventualno potrebno premještanje navedene infrastrukture, a postojeća EKI treba biti ucrtana u situacijski prikaz. Prema odredbi članka 26. stavka 4. ZEK-a, u slučaju kada je nužno zaštititi ili premjestiti EKI u svrhu izvođenja radova ili gradnje nove građevine, investitor radova ili građevine obavezan je, o vlastitom trošku, osigurati zaštitu ili premještanje EKI koja je izgrađena u skladu s ZEK-om i posebnim propisima. U protivnom, trošak njezine zaštite ili premještanja snosi infrastrukturni operator. Nadalje, prema odredbi članka 6. stavka 5. Pravilnika, određeno je da u slučaju potrebe izmicanja ili zaštite postojeće EKI ili elektroničkog komunikacijskog voda (EKV), a na zahtjev investitora (vlasnika ili korisnika objekta ili nekretnine na kojoj je predmetna EKI ili EKV) radi izgradnje

URED OVLAŠTENE ARHITEKTICE
IVANA GAVRANIĆ, mag. ing. arh.
sjedište: 5.ulica 15/2, 20271 Blato
poslovnica: 65.ulica 1, 20271 Blato
OIB 20928058449 MB 805652
IBAN HR76 2340 0091 1605 3955 0
mob: +385(0)92/176 – 8303
ivana.gavranich@gmail.com

Građevina: Sportsko – rekreacijsko i dječje igralište
k.č. 27890 k.o.Blato
Investitor: Općina Blato
Trg Franje Tuđmana 4, 20271 Blato
GLAVNI PROJEKT – Arhitektonski projekt
ZOP OB 03/21 TD 03/21
Gl. proj.: Ivana Gavranić mag.ing.arh. br.ovl. 4354
Projektanti: Ivana Gavranić mag.ing.arh. br.ovl. 4354
Nenad Marinović, mag.ing.arch. br.ovl. 4649

nove komunalne infrastrukture, različite vrste objekata ili radova na postojećoj komunalnoj infrastrukturi ili postojećem objektu, a:

- I. Infrastrukturni operator posjeduje uporabnu dozvolu za predmetnu EKI/EKV:
 - Investitor mora izraditi projekt ili tehničko rješenje za zaštitu predmetne EKI/EKV,
 - Sve troškove izrade tehničkog rješenja zaštite, materijala, radova, stručnog nadzora i ostalog nužnog za realizaciju tehničkog rješenja snosi investitor.
- II. Infrastrukturni operator ne posjeduje uporabnu dozvolu za predmetnu EKI/EKV:
 - Infrastrukturni operator mora izraditi projekt ili tehničko rješenje za zaštitu predmetne EKI ili EKV,
 - Sve troškove izrade tehničkog rješenja zaštite, materijala, radova, stručnog nadzora i ostalog nužnog za realizaciju tehničkog rješenja snosi infrastrukturni operator.

Također, prema članku 6. stavku 9. Pravilnika, infrastrukturni operator obavezan je u odgovoru na zahtjev investitora/projektanta priložiti uporabnu dozvolu za predmetnu EKI ukoliko je ista izdana. Kontakti operatora su na izjavama u prilogu.

b) Ako u zoni zahvata nema položene EKI nemamo uvjete zaštite iste.

2. Za predmetnu građevinu temeljem odredbi iz članka 24.a Zakona o elektroničkim komunikacijama (NN br. 73/08, 90/11, 133/12, 80/13, 71/14 i 72/17; dalje: ZEK), projektant je obavezan projektirati, a investitor ugraditi/izgraditi elektroničku komunikacijsku mrežu (dalje: EKM) i elektroničku komunikacijsku infrastrukturu (dalje: EKI).

S poštovanjem,

REFERENT
Mario Perković-Tabak

Privitak

1. Izjave operatora

Dostaviti:

1. Podnositelju zahtjeva (putem elektroničkog sustava eKonferencija)
2. Nadležnom tijelu (putem elektroničkog sustava eKonferencija)
3. U spis

URED OVLAŠTENE ARHITEKTICE
IVANA GAVRANIĆ, mag. ing. arh.
sjedište: 5.ulica 15/2, 20271 Blato
poslovnica: 65.ulica 1, 20271 Blato
OIB 20928058449 MB 805652
IBAN HR76 2340 0091 1605 3955 0
mob: +385(0)92/176 – 8303
ivana.gavranich@gmail.com

Građevina: Sportsko – rekreacijsko i dječje igralište
k.č. 27890 k.o.Blato
Investitor: Općina Blato
Trg Franje Tuđmana 4, 20271 Blato
GLAVNI PROJEKT – Arhitektonski projekt
ZOP OB 03/21 TD 03/21
Gl. proj.: Ivana Gavranic mag.ing.arh. br.ovl. 4354
Projektanti: Ivana Gavranic mag.ing.arh. br.ovl. 4354
Nenad Marinović, mag.ing.arch. br.ovl. 4649



A1 Hrvatska d.o.o.
Vrtni put 1
HR-10000 Zagreb
A1.hr

HAKOM - 361-03/20-01/4828

Datum: 18.05.2020.

PREDMET: IZJAVA O POLOŽAJU ELEKTRONIČKIH KOMUNIKACIJSKIH KABELA
- odgovor - dostavlja se;

Poštovani,

nastavno na Vaš upit vezano za položaj infrastrukture društva A1 Hrvatska d.o.o. (dalje u tekstu: A1 Hrvatska) u zoni zahvata izgradnje građevine: na k.č. 27889/3, 27890, 27891, k.o. Blato, ističe se kako A1 Hrvatska u zoni zahvata nema položenu infrastrukturu.

S poštovanjem.

Za A1 Hrvatska d.o.o.

Odjel projektiranja fiksne mreže i dokumentacije

004



A1 Hrvatska d.o.o.
Vrtni put 1 - 10 000 Zagreb

URED OVLAŠTENE ARHITEKTICE
IVANA GAVRANIĆ, mag. ing. arh.
sjedište: 5.ulica 15/2, 20271 Blato
poslovnica: 65.ulica 1, 20271 Blato
OIB 20928058449 MB 805652
IBAN HR76 2340 0091 1605 3955 0
mob: +385(0)92/176 – 8303
ivana.gavranich@gmail.com

Građevina: Sportsko – rekreacijsko i dječje igralište
k.č. 27890 k.o.Blato
Investitor: Općina Blato
Trg Franje Tuđmana 4, 20271 Blato
GLAVNI PROJEKT – Arhitektonski projekt
ZOP OB 03/21 TD 03/21
Gl. proj.: Ivana Gavranic mag.ing.arh. br.ovl. 4354
Projektanti: Ivana Gavranic mag.ing.arh. br.ovl. 4354
Nenad Marinović, mag.ing.arch. br.ovl. 4649



ŽIVJETI ZAJEDNO

Hrvatski Telekom d.d.
Odjel za elektroničku
komunikacijsku infrastrukturu (EKI)
Adresa: Harambašićeva 39, Zagreb
Telefon: +385 1 4918 658
Telefaks: +385 1 4917 118

HAKOM
Ulica Roberta Frangeša Mihanovića 9
10000 Zagreb

oznaka T43-56415455-20
Kontakt osoba **Marijo Štajduhar**
Telefon +385 47 600 088
Datum 18.05.2020.
Nastavno na **Sportsko i dječje igralište (Položaj EKI - 361-03/20-01/4828) na K.Č. 27889/3, 27890, 27891 K.O. Blato**
INVESTITOR: Općina Blato, Trg Franje Tuđmana 4, 20271 Blato

Temeljem Vašeg zahtjeva, te uvidom u dostavljeni situacijski prikaz područja obuhvata, izdajemo Vam sljedeću

IZJAVU O POLOŽAJU ELEKTRONIČKE KOMUNIKACIJSKE INFRASTRUKTURE (EKI)

1. Na području predmetnog zahvata prema evidenciji Hrvatskog Telekom d.d. nema podzemne EKI u vlasništvu Hrvatskog Telekom d.d. Podaci o trasi nadzemne EKI mogu se dobiti uvidom na terenu.
2. Troškove zaštite i eventualnih oštećenja EKI snosi investitor (sukladno čl. 26. Zakona o elektroničkim komunikacijama NN RH, 73/08, 90/11, 133/12, 80/13 i 71/14).
3. Svaku nepredviđenu okolnost koja bi mogla nastati i dovesti do oštećenja EKI, investitor je dužan odmah prijaviti na Hrvatski Telekom d.d. (kontakt osoba **Mato Mojaš**, tel: +385 20 312 437, mob: +385 98 210 688, e-mail: mato.mojas@t.ht.hr) ili na tel: 08009000.
4. Skrećemo pozornost na zakonsku odredbu po kojoj je uništenje, oštećenje ili ometanje u radu elektroničke komunikacijske infrastrukture i drugih javnih naprava kazneno djelo kažnjivo po odredbi članka 216. Kaznenog zakona (NN 125/11, 144/12, 56/15, 61/15).

Ova Izjava vrijedi 24 mjeseca od datuma izdavanja, odnosno do 18.05.2022. godine.

S poštovanjem,

Odjel za elektroničku komunikacijsku infrastrukturu
Direktorica

Maja Mandić, dipl.iur.

Napomena: Izjava je dostavljena na email: uv-ekonferencija@hakom.hr

OVAJ DOKUMENT JE VALJAN BEZ POTPISA I PEČATA

Hrvatski Telekom d.d.
Radnička cesta 21, 10000 Zagreb
Telefon: +385 1 491-1000 | faks: +385 1 491-1011 | Internet: www.t.ht.hr, www.hrvatskitelekom.hr
Poslovna banka: Zagrebačka banka d.d. Zagreb | IBAN: HR24 2360 0001 1013 1087 5 | SWIFT-BIC: ZABAHR2X
Nadzorni odbor: J. R. Talbot - predsjednik
Uprava: K. Nempis - predsjednik, D. Daub, I. Bartulović, B. Drilo, N. Rapaić
Registar trgovačkih društava: Trgovački sud u Zagrebu, MBS: 080266256 | OIB: 81793146560 | PDV identifikacijski broj: HR 81793146560
Temeljni kapital: 10.244.977.390,25 kuna | Ukupan broj dionica 81.219.547 dionica bez nominalnog iznosa

URED OVLAŠTENE ARHITEKTICE
IVANA GAVRANIĆ, mag. ing. arh.
sjedište: 5.ulica 15/2, 20271 Blato
poslovnica: 65.ulica 1, 20271 Blato
OIB 20928058449 MB 805652
IBAN HR76 2340 0091 1605 3955 0
mob: +385(0)92/176 – 8303
ivana.gavranich@gmail.com

Građevina: Sportsko – rekreacijsko i dječje igralište
k.č. 27890 k.o.Blato

Investitor: Općina Blato

Trg Franje Tuđmana 4, 20271 Blato

GLAVNI PROJEKT – Arhitektonski projekt

ZOP OB 03/21 TD 03/21

Gl. proj.: Ivana Gavranic mag.ing.arh. br.ovl. 4354

Projektanti: Ivana Gavranic mag.ing.arh. br.ovl. 4354

Nenad Marinović, mag.ing.arch. br.ovl. 4649

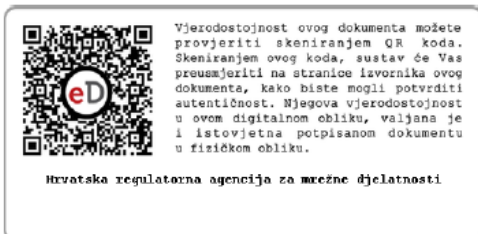

URED OVLAŠTENE ARHITEKTICE
IVANA GAVRANIĆ, mag. ing. arh.
sjedište: 5.ulica 15/2, 20271 Blato
poslovnica: 65.ulica 1, 20271 Blato
OIB 20928058449 MB 805652
IBAN HR76 2340 0091 1605 3955 0
mob: +385(0)92/176 – 8303
ivana.gavranich@gmail.com

Građevina: Sportsko – rekreacijsko i dječje igralište
k.č. 27890 k.o.Blato
Investitor: Općina Blato
Trg Franje Tuđmana 4, 20271 Blato
GLAVNI PROJEKT – Arhitektonski projekt
ZOP OB 03/21 TD 03/21
Gl. proj.: Ivana Gavranić mag.ing.arh. br.ovl. 4354
Projektanti: Ivana Gavranić mag.ing.arh. br.ovl. 4354
Nenad Marinović, mag.ing.arch. br.ovl. 4649



REPUBLIKA HRVATSKA
MINISTARSTVO KULTURE

Uprava za zaštitu kulturne baštine
Konzervatorski odjel u Dubrovniku

KLASA: 612-08/20-23/2372
URBROJ: 532-04-02-17/10-20-2

Dubrovnik, 26. svibnja 2020.

Dubrovačko-neretvanska županija
Upravni odjel za prostorno uređenje i gradnju
Ispostava Vela Luka

Povodom zahtjeva putem elektroničkog sustava eKonferencije, na temelju članka 60. u svezi s člankom 6. stavkom 1. točka 11. Zakona o zaštiti i očuvanju kulturnih dobara (NN 69/99, 151/03, 157/03, 87/09, 88/10, 61/11, 25/12, 136/12, 157/13, 152/14, 98/15, 44/17, 90/18) za utvrđivanje

POSEBNIH UVJETA ZAŠTITE NEPOKRETNOG KULTURNOG DOBRA

Za gradnju građevine javne i društvene namjene, na čest.zem. 27889/3, 27890, 27891 k.o. Blato (Prižba-Ravno).

Izvršen je uvid u elektronički dostavljeni dokumentaciju:

- Idejni projekt, oznaka: TD 14/19, od prosinca 2019. izrađen od URED OVLAŠTENE ARHITEKTICE Ivana Gavranić, mag ing.arh., Blato

Predmetna lokacija zahvata ne nalazi se na zaštićenom području koje podliježe odredbama Zakona o zaštiti i očuvanju kulturnih dobara.

Š obzirom na naprijed navedeno, ovaj Konzervatorski odjel nije nadležan za utvrđivanje posebnih uvjeta za zahvate na predmetnoj lokaciji.



Po ovlasti ministrice
Pročelnik:
dr. sc. Antun Baće

Dostaviti:

1. Naslovu (putem elektroničkog sustava eKonferencija na adresi <https://dozvola.mgipu.hr>)
2. Pismohrana – ovdje

URED OVLAŠTENE ARHITEKTICE
IVANA GAVRANIĆ, mag. ing. arh.
sjedište: 5.ulica 15/2, 20271 Blato
poslovnica: 65.ulica 1, 20271 Blato
OIB 20928058449 MB 805652
IBAN HR76 2340 0091 1605 3955 0
mob: +385(0)92/176 – 8303
ivana.gavranich@gmail.com

Građevina: Sportsko – rekreacijsko i dječje igralište
k.č. 27890 k.o.Blato
Investitor: Općina Blato
Trg Franje Tuđmana 4, 20271 Blato
GLAVNI PROJEKT – Arhitektonski projekt
ZOP OB 03/21 TD 03/21
Gl. proj.: Ivana Gavranić mag.ing.arh. br.ovl. 4354
Projektanti: Ivana Gavranić mag.ing.arh. br.ovl. 4354
Nenad Marinović, mag.ing.arch. br.ovl. 4649



REPUBLIKA HRVATSKA
DRŽAVNI INSPEKTORAT
Područni ured Split
Ispostava Korčula
KLASA: 540-02/20-03/4095
URBROJ: 443-02-03-19/2-20-2
Korčula, 12.05.2020.

Sanitarna inspektorica Državnog inspektorata, Područni ured Split, Ispostava Korčula, u predmetu utvrđivanja posebnih uvjeta u postupku ishodenja Lokacijske dozvole po zahtjevu Dubrovačko-neretvanske županije, Upravnog odjela za prostorno uređenje i gradnju, Ispostava Vela Luka, od 05.05.2020. godine, zaprimljen u ovu Inspekciju dana 11.05.2020. godine, na temelju članka 13. Zakona o državnom inspektoratu („Narodne novine“, broj 115/18), **utvrđuje**

SANITARNO-TEHNIČKE UVJETE I UVJETE ZAŠTITE OD BUKE

za izgradnju građevine javne i društvene namjene te sportsko – rekreacijske namjene, 2.b skupine, na lokaciji Prižba – Ravno, Blato, na k.č.br. 27889/3, 27890 I 27891, k.o. Blato (Blato, Prižba-Ravno),

INVESTITOR: Općina Blato, 20271 Blato, Trg Franje Tuđmana 4;

1. Predmetnu građevinu locirati prema lokacijskoj dozvoli nadležnog tijela graditeljstva, te sukladno Idejnom projektu ZOP: OB 14/19, TD. 14/19 od 12/2019. godine izrađenom od Ured ovlaštene arhitekture Ivana Gavranić, Blato, 5. Ulica br. 15/2.
2. U predmetnoj građevini pri projektiranju predvidjeti opće mjere za sprečavanje i suzbijanje zaraznih bolesti:
 - osiguranjem dovoljne količine zdravstveno ispravne vode za ljudsku potrošnju,
 - osiguranjem sanitarno-tehničkih i higijenskih uvjeta odvodnje otpadnih voda,
 - osiguranjem sanitarno-tehničkih i higijenskih uvjeta skupljanja otpadnih tvari do konačne dispozicije,
3. U predmetnoj građevini pri projektiranju i privođenju namjeni prostora primijeniti odredbe:
 - Zakona o zaštiti pučanstva od zaraznih bolesti („Narodne novine“ br. 79/07, 113/08 i 43/09)
 - Pravilnika o projektima potrebnim za osiguranje pristupačnosti građevinama osobama s invaliditetom i drugim osobama smanjene pokretljivosti („Narodne novine“ 151/05).
 - Zakona o predmetima opće uporabe („Narodne novine“ 39/13),
 - Zakona o vodi za ljudsku potrošnju („Narodne novine“ br. 56/13, 64/15 i 104/17),
 - Pravilnika o parametrima sukladnosti, metodama analize, monitoringu i planovima sigurnosti vode za ljudsku potrošnju te načinu vođenja registra pravnih osoba koje obavljaju djelatnost javne vodoopskrbe („Narodne novine“ br. 125/17) – **osobito uzimajući u obzir čl. 7. Pravilnika – tehnički pregled građevine.**
4. Pri projektiranju i izboru materijala i uređaja koji dolaze u neposredan dodir s vodom za ljudsku potrošnju (sistemi za provođenje vode za piće, cijevi, spremnici, armature), bez obzira

URED OVLAŠTENE ARHITEKTICE
IVANA GAVRANIĆ, mag. ing. arh.
sjedište: 5.ulica 15/2, 20271 Blato
poslovnica: 65.ulica 1, 20271 Blato
OIB 20928058449 MB 805652
IBAN HR76 2340 0091 1605 3955 0
mob: +385(0)92/176 – 8303
ivana.gavranich@gmail.com

Građevina: Sportsko – rekreacijsko i dječje igralište
k.č. 27890 k.o.Blato
Investitor: Općina Blato
Trg Franje Tuđmana 4, 20271 Blato
GLAVNI PROJEKT – Arhitektonski projekt
ZOP OB 03/21 TD 03/21
Gl. proj.: Ivana Gavranic mag.ing.arh. br.ovl. 4354
Projektanti: Ivana Gavranic mag.ing.arh. br.ovl. 4354
Nenad Marinović, mag.ing.arch. br.ovl. 4649

radi li se o metalnim ili polimernim materijalima primijeniti odredbe:
- Zakona o materijalima i predmetima koji dolaze u neposredan dodir s hranom ("Narodne novine" 25/13), a u svezi s Uredbom (EZ) br. 1935/2004 Europskoga parlamenta i Vijeća od 27. listopada 2004. o materijalima i predmetima namijenjenim neposrednom dodiru s hranom (SL L 338, 13. 11. 2004.),
5. Projektirati i izvesti učinkovito provjetravanje svih prostorija i prostora u građevini putem otvorenih prozora u obimnim (fasadnim) zidovima i / ili u skladu s Tehničkim propisom o sustavima ventilacije. Djelomične klimatizacije zgrada („Narodne novine“ broj 03/07), te drugim važećim propisima.
6. Pri projektiranju i izgradnji predvidjeti mjere za sprečavanje širenja prekomjerne buke iz građevine u okoliš, ali isto tako i iz okoliša u predmetnu građevinu, kao i mjere za sprečavanje širenja prekomjerne buke u susjedne boravišne i radne prostore, primjenjujući odredbe:
- Zakona o zaštiti od buke („Narodne novine“ br. 30/09, 55/13 i 153/13)
- Pravilnika o najvišim dopuštenim razinama buke u sredini u kojoj ljudi rade i borave („Narodne novine“ br. 145/04 i 46/08),
- HRN U.J6.201/1989 Akustika u zgradarstvu („Narodne novine“ br. 53/91 i 55/96).
- U tehničkoj dokumentaciji priložiti proračun iz kojeg mora biti vidljivo da su zadovoljene važeće norme za minimalne vrijednosti indeksa zvučne izolacije (Rw) i maksimalne vrijednosti razine zvuka udara (Lw).

Na tehničkom pregledu potrebno je priložiti izvješće (dokaz) o vodonepropusnosti kanalizacijskog sustava sa dokazima o izvršenim tlačnim probama, dostaviti ateste o ugrađenom materijalu u smislu neškodljivosti za hranu sukladno Pravilniku o zdravstvenoj ispravnosti predmeta koji dolaze u neposredan dodir s hranom ("Narodne novine", br. 125/09, 31/11) i Uredbe (EZ) br. 1935/2004 (analitička izvješća da ugrađena vodovodna instalacija, cijevi, ventili, spojevi i armature udovoljavaju zahtjevima Uredbe (EZ), br. 1935/2004), dokaz o izvršenoj tlačnoj probi, ispiranju i dezinfekciji cjevovoda, te nalaz ovlaštene ustanove o zdravstvenoj ispravnosti vode za piće sukladno odredbama Pravilnika o parametrima sukladnosti, metodama analize, monitoringu i planovima sigurnosti vode za ljudsku potrošnju te načinu vođenja registra pravnih osoba koje obavljaju djelatnost javne vodoopskrbe ("Narodne novine", br. 125/17), dokaz da su provedene mjere zaštite od buke.

Oslobođeno plaćanja upravne pristojbe prema članku 6. Uredbe o tarifi upravnih pristojbi („Narodne novine“, br. 8/17, 37/17, 29/17 i 18/19) i Zakona o upravnim pristojbama („Narodne novine“, br. 115/16).

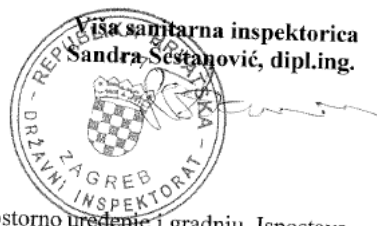

DOSTAVITI:

1. Dubrovačko-neretvanska županija, Upravni odjel za prostorno uređenje i gradnju, Ispostava Vela Luka,
2. Evidencija, ovdje,
3. Pismohrana, ovdje.

URED OVLAŠTENE ARHITEKTICE
IVANA GAVRANIĆ, mag. ing. arh.
sjedište: 5.ulica 15/2, 20271 Blato
poslovnica: 65.ulica 1, 20271 Blato
OIB 20928058449 MB 805652
IBAN HR76 2340 0091 1605 3955 0
mob: +385(0)92/176 – 8303
ivana.gavranich@gmail.com

Građevina: Sportsko – rekreacijsko i dječje igralište
k.č. 27890 k.o.Blato
Investitor: Općina Blato
Trg Franje Tuđmana 4, 20271 Blato
GLAVNI PROJEKT – Arhitektonski projekt
ZOP OB 03/21 TD 03/21
Gl. proj.: Ivana Gavranic mag.ing.arh. br.ovl. 4354
Projektanti: Ivana Gavranic mag.ing.arh. br.ovl. 4354
Nenad Marinović, mag.ing.arch. br.ovl. 4649



Telefoni : direktor 020/851-253, centrala 020/851-720, telefax 020/851-246, p.j. Vela Luka 020/812-631
IBAN: HR05 23400091100015641, OIB : 25167296962, www.vodovod-blato.hr
vodovod-blato@du.t-com.hr

Općina Blato
Oib:40097918961
Trg Dr. Franje Tuđmana 4.
20271 BLATO



20271 BLATO
32. ULICA 9/1
HRVATSKA

Naš znak : 2020/05

Datum : 04.06.2020.

PREDMET Uvjeti priključenja (za vodu i odvodnju)

Temeljem Vašeg traženja, a u svrhu izrade projektne dokumentacije za izgradnju sportsko i dječjeg igrališta na Prižba-Ravno na k.č.z. 27889/3, 27890 i 27891 K.O.Blato na Prižbi te uvidom u Idejni projekt-arhitektonski projekt ZOP: OB 14/19 i TD: 14/19 izdaju se :

UVJETI PRIKLJUČENJA

1. Na predmetnim česticama već postoji priključak za vodu koji se koristi za postojeći objekt, te je vodomjerno okno ucrtano u priloženoj geodetskoj podlozi.
2. Postoji mogućnost razdvajanja potrošnje vode ukoliko za to bude potrebe.
3. Javna odvodnja ove građevine nije moguća, jer ne ovom području trenutno ne postoji sustav javne odvodnje

“VODOVOD” d.o.o. Blato

URED OVLAŠTENE ARHITEKTICE
IVANA GAVRANIĆ, mag. ing. arh.
sjedište: 5.ulica 15/2, 20271 Blato
poslovnica: 65.ulica 1, 20271 Blato
OIB 20928058449 MB 805652
IBAN HR76 2340 0091 1605 3955 0
mob: +385(0)92/176 – 8303
ivana.gavranich@gmail.com

Građevina: Sportsko – rekreacijsko i dječje igralište
k.č. 27890 k.o.Blato
Investitor: Općina Blato
Trg Franje Tuđmana 4, 20271 Blato
GLAVNI PROJEKT – Arhitektonski projekt
ZOP OB 03/21 TD 03/21
Gl. proj.: Ivana Gavranic mag.ing.arch. br.ovl. 4354
Projektanti: Ivana Gavranic mag.ing.arch. br.ovl. 4354
Nenad Marinović, mag.ing.arch. br.ovl. 4649



HRVATSKE VODE
VODNOGOSPODARSKI ODJEL
ZA SLIVOVE JUŽNOG JADRANA
21000 Split, Vukovarska 35

Telefon: 021 / 309 400
Telefax: 021 / 309 491

KLASA: 325-01/20-18/0003547
URBROJ: 374-24-3-20-2
Datum: 19.05.2020

Dubrovačko - neretvanska županija
Upravni odjel za prostorno uređenje i gradnju
Ispostava Vela Luka

Predmet: Vodopravni uvjeti za izgradnju sportskog i dječjeg igrališta na k.č. 27889/3, k.č. 27890 i k.č. 27891 k.o. Blato

Veza: Vaša KLASA: 350-05/20-28/000159, URBROJ: 2117/1-23/3-1-20-0003 od 05.05.2020.god.

Dubrovačko - neretvanska županija, Upravni odjel za prostorno uređenje i gradnju, Ispostava Vela Luka, podnio je zahtjev KLASA: 350-05/20-28/000159, URBROJ: 2117/1-23/3-1-20-0003 od 05.05.2020.god., zaprimljen 06.05.2020. god., putem elektroničkog sustava eKonferencija, za investitora **Općina Blato, Trg Franje Tuđmana 4, 20271 Blato**, za izdavanje vodopravnih uvjeta za izgradnju sportskog i dječjeg igrališta na k.č. 27889/3, k.č. 27890 i k.č. 27891 k.o. Blato. Planirano uređenje se sastoji od sljedećih funkcionalnih cjelina: 1. višenamjensko sportsko igralište (košarka, tenis), 2. odbojkaško igralište, 3. dječje igralište sa spravama, 4. parkiralište (13 PM) sa pristupnom prometnicom, 5. pješačke staze i popločene površine, 6. komunalna oprema (kontejner za komunalni otpad, klupe, koševi za otpatke, tende, jednostavni podesti otvorenih terasa).

Uz zahtjev za izdavanje vodopravnih uvjeta dostavljena je sljedeća dokumentacija:

- Idejni projekt, TD: 14/19, izradio Ured ovlaštene arhitekture Ivana Gavranic, mag.ing.arch., Blato, prosinac 2019.

Upravna pristojba se ne naplaćuje sukladno odredbi članka 8. Zakona o upravnim pristojbama (NN broj 115/16). Uvidom u raspoloživu dokumentaciju utvrđeno je da planirani zahvat utječe na ciljeve iz članka 5. stavak 2. i članka 46. Zakona o vodama (NN broj 66/2019), te temeljem članka 158. Zakona o vodama, Hrvatske vode, Vodnogospodarski odjel za slivove južnoga Jadrana, Split, izdaju

VODOPRAVNE UVJETE **za izgradnju sportskog i dječjeg igrališta na k.č. 27889/3, k.č. 27890 i k.č. 27891 k.o. Blato**

Vodopravni uvjeti su:

- 1) Investitor, odnosno korisnik građevine, dužan je riješiti odvodnju otpadnih voda (sanitarnih i oborinskih) razdjelnim sustavom.
- 2) Investitor, odnosno korisnik građevine, dužan je odvodnju sanitarnih otpadnih voda, do izgradnje sustava javne odvodnje i priključenja na isti, privremeno riješiti izgradnjom **vodonepropusne sabirne jame** (s uporabom metalnih poklopaca) s pražnjenjem kompletnog sadržaja (**bez odvoda**). Investitor je dužan sabirnu jamu locirati tako da je omogućen pristup auto-cisterni za pražnjenje jame.
- 3) Investitor, odnosno korisnik građevine, dužan je u glavnom projektu prikazati dimenzioniranje sabirne jame, odnosno proračun perioda pražnjenja iste.
- 4) Investitor, odnosno korisnik građevine, dužan je s ovlaštenom osobom zaključiti ugovor o pražnjenju sabirne jame i odvozu taloga, te voditi urednu evidenciju o pražnjenju i odvozu.
- 5) Investitor, odnosno korisnik građevine, dužan je glavnim projektom dati rješenje odvodnje oborinskih otpadnih voda na način da se ne ugroze nizvodna i okolna zemljišta i objekti.



075108986

URED OVLAŠTENE ARHITEKTICE
IVANA GAVRANIĆ, mag. ing. arh.
sjedište: 5.ulica 15/2, 20271 Blato
poslovnica: 65.ulica 1, 20271 Blato
OIB 20928058449 MB 805652
IBAN HR76 2340 0091 1605 3955 0
mob: +385(0)92/176 – 8303
ivana.gavranich@gmail.com

Građevina: Sportsko – rekreacijsko i dječje igralište
k.č. 27890 k.o.Blato
Investitor: Općina Blato
Trg Franje Tuđmana 4, 20271 Blato
GLAVNI PROJEKT – Arhitektonski projekt
ZOP OB 03/21 TD 03/21
Gl. proj.: **Ivana Gavranic mag.ing.arh.** br.ovl. 4354
Projektanti: Ivana Gavranic mag.ing.arh. br.ovl. 4354
Nenad Marinović, mag.ing.arch. br.ovl. 4649

- 6) Ukoliko se projektno rješenje odvodnje pokaže kao neodgovarajuće ili nedovoljno po pitanju štetnog djelovanja na okolinu, investitor, odnosno projektant je dužan napraviti izmjenu ili dopunu projektnog rješenja i istu izvesti.
- 7) Investitor, odnosno korisnik građevine, dužan je za višak iskopa projektom odrediti mjesto, način deponiranja i konačno uređenje deponija. Teren devastiran radovima dovesti u prvobitno stanje.
- 8) Projektnom dokumentacijom potrebno je predvidjeti i druge odgovarajuće mjere da izgradnjom građevine za koju se izdaju ovi vodopravni uvjeti ne dođe do šteta ili nepovoljnih posljedica za vodnogospodarske interese.
- 9) Investitor, odnosno korisnik građevine, dužan je projektnu dokumentaciju za predmetni zahvat u prostoru izraditi sukladno ovim vodopravnim uvjetima te ishoditi stručno mišljenje na istu.

Ovi se vodopravni uvjeti mogu izmijeniti sukladno članku 158. Zakona o vodama.

Ovlaštenik:

Lucija-Mirjam Vučković, mag.ing.aedif.



Dostava:

1. Naslovu (putem elektroničkog sustava eKonferencija na adresi <https://dozvola.mgipu.hr>);
2. Služba 24-3 (u spis);
3. Pismohrana;
4. Ministarstvu zaštite okoliša i energetike, Uprava vodnoga gospodarstva i zaštite mora - Zagreb (PDF);
5. VGI Dubrovnik (PDF).



075108986

URED OVLAŠTENE ARHITEKTICE
IVANA GAVRANIĆ, mag. ing. arh.
sjedište: 5.ulica 15/2, 20271 Blato
poslovnica: 65.ulica 1, 20271 Blato
OIB 20928058449 MB 805652
IBAN HR76 2340 0091 1605 3955 0
mob: +385(0)92/176 – 8303
ivana.gavranich@gmail.com

Građevina: Sportsko – rekreacijsko i dječje igralište
k.č. 27890 k.o.Blato
Investitor: Općina Blato
Trg Franje Tuđmana 4, 20271 Blato
GLAVNI PROJEKT – Arhitektonski projekt
ZOP OB 03/21 TD 03/21
Gl. proj.: Ivana Gavranic mag.ing.arh. br.ovl. 4354
Projektanti: Ivana Gavranic mag.ing.arh. br.ovl. 4354
Nenad Marinović, mag.ing.arch. br.ovl. 4649

Obavijest o utvrđenim posebnim uvjetima

REPUBLIKA HRVATSKA Dubrovačko-neretvanska županija, Upravni odjel za prostorno uređenje i gradnju, Ispostava Vela Luka		
Primljeno:	06.05.2020	
Klasif. oznaka:	350-05/20-28/000159	
Uredžbeni broj:	2020/01-20-0004	
Org.jed.:	Broj priloga:	Vrij.:

Podaci o javnopravnom tijelu

Naziv	Državni inspektorat, Područni ured Split, Služba za nadzor zaštite na radu, Ispostava Zadar, Ministarstvo rada i mirovinskoga sustava, Inspektorat rada, Područni ured Split, Ispostava Šibenik, Državni inspektorat, Područni ured Split, Služba za nadzor zaštite na radu, Ispostava Šibenik, Državni inspektorat, Područni ured Split, Služba za nadzor zaštite na radu, Ispostava Dubrovnik, Državni inspektorat, Područni ured Split, Služba za nadzor zaštite na radu, Ministarstvo rada i mirovinskoga sustava, Inspektorat rada, Područni ured Split, Ministarstvo rada i mirovinskoga sustava, Inspektorat rada, Područni ured Split, Ispostava Zadar, Ministarstvo rada i mirovinskoga sustava, Inspektorat rada, Područni ured Split, Ispostava Metković, Ministarstvo rada i mirovinskoga sustava, Inspektorat rada, Područni ured Split, Ispostava Dubrovnik, Državni inspektorat, Područni ured Split, Služba za nadzor zaštite na radu, Ispostava Metković
Adresa	HR-23000 Zadar, Ivana Mažuranića 28, , HR-22000 Šibenik, Stjepana Radića 30, HR-20000 Dubrovnik, Vukovarska 16, HR-21000 Split, Mike Tripala 6, HR-21000 Split, Mike Tripala 6, HR-23000 Zadar, Ivana Mažuranića 28, , HR-20350 Metković, Stjepana Radića 3
OIB	null, null, null, null, null, null, null, null, null, null

Podaci o pismenu

Vrsta akta	Posebni uvjeti
Naziv akta	Posebni uvjeti
Klasa	116-01/20-11/12
Uredžbeni broj	443-02-03-10/1-20-11
Datum nastanka	06.05.2020. godine
Zakonska osnova	

URED OVLAŠTENE ARHITEKTICE
IVANA GAVRANIĆ, mag. ing. arh.
sjedište: 5.ulica 15/2, 20271 Blato
poslovnica: 65.ulica 1, 20271 Blato
OIB 20928058449 MB 805652
IBAN HR76 2340 0091 1605 3955 0
mob: +385(0)92/176 – 8303
ivana.gavranich@gmail.com

Građevina: Sportsko – rekreacijsko i dječje igralište
k.č. 27890 k.o.Blato
Investitor: Općina Blato
Trg Franje Tuđmana 4, 20271 Blato
GLAVNI PROJEKT – Arhitektonski projekt
ZOP OB 03/21 TD 03/21
Gl. proj.: **Ivana Gavranic mag.ing.arh.** br.ovl. 4354
Projektanti: Ivana Gavranic mag.ing.arh. br.ovl. 4354
Nenad Marinović, mag.ing.arch. br.ovl. 4649

Podaci o podnosiocu

Podnositelj zahtjeva	
▪ IVANA GAVRANIĆ, HR-20271 Blato, 5. ULICA 152	
Nadležno tijelo	Dubrovačko-neretvanska županija, Upravni odjel za prostorno uređenje i gradnju, Ispostava Vela Luka

Podaci o građevini / zahvatu

Opis	
▪ građenje građevine javne i društvene namjene, 2.b skupine Sportsko i dječje igralište	
Lokacija - na katastarskoj(im) čestici(ama)	
▪ 27889/3, 27890, 27891 k.o. Blato (Blato, Prižba-Ravno)	

Podaci o dostavljenoj dokumentaciji

U postupku utvrđivanja posebnih uvjeta i uvjeta priključenja javnopravnim tijelima su elektroničkim sustavom eKonferencija dostavljeni podaci sukladno odredbama članka 135. stavka 3. Zakona o prostornom uređenju ("Narodne novine" broj 153/13., 65/17., 114/18., 39/19. i 98/19.) odnosno članka 81. stavka 3. Zakona o gradnji ("Narodne novine" broj 153/13., 20/17., 39/19. i 125/19.).
Napomena: Dostavljeni podaci su elektronički potpisani digitalnim potpisom od strane podnosioca zahtjeva.

Zaključak

Uvid u podatke i dokumentaciju iz spisa omogućen je putem elektroničkog sustava eKonferencija u trajanju od 06.05.2020. godine do zaključno sa 04.06.2020. godine sukladno članku 136. stavka 3. Zakona o prostornom uređenju ("Narodne novine" broj 153/13., 65/17., 114/18., 39/19. i 98/19.) odnosno članku 82. stavka 3. Zakona o gradnji ("Narodne novine" broj 153/13., 20/17., 39/19. i 125/19.).
Za predmetni zahvat utvrđuju se posebni uvjeti .
Predmet izdavanja ovih uvjeta nije usklađenost dostavljene dokumentacije s prostorno-planskom dokumentacijom.
Posebni uvjeti za građenje građevine namijenjene za rad sadržani su u odredbama Zakona o zaštiti na radu („Narodne novine“, broj 71/14, 118/14, 94/18 i 96/18), propisa donesenih na temelju tog zakona i odgovarajućih normi..

Podaci o potpisniku pismena

Ime i prezime	Emanuela Dadić
Funkcija	Voditeljica službe za nadzor zaštite na radu

URED OVLAŠTENE ARHITEKTICE
IVANA GAVRANIĆ, mag. ing. arh.
sjedište: 5.ulica 15/2, 20271 Blato
poslovnica: 65.ulica 1, 20271 Blato
OIB 20928058449 MB 805652
IBAN HR76 2340 0091 1605 3955 0
mob: +385(0)92/176 – 8303
ivana.gavranich@gmail.com

Građevina: Sportsko – rekreacijsko i dječje igralište
k.č. 27890 k.o.Blato
Investitor: Općina Blato
Trg Franje Tuđmana 4, 20271 Blato
GLAVNI PROJEKT – Arhitektonski projekt
ZOP OB 03/21 TD 03/21
Gl. proj.: **Ivana Gavranić mag.ing.arh.** br.ovl. 4354
Projektanti: Ivana Gavranić mag.ing.arh. br.ovl. 4354
Nenad Marinović, mag.ing.arch. br.ovl. 4649

Dostava pismena i prilozi obavijesti

DOSTAVITI:

1. Podnositelju zahtjeva (putem elektroničkog sustava eKonferencija)
2. Nadležnom tijelu (putem elektroničkog sustava eKonferencija)
3. U spis, ovdje

PRILOG:

1. Posebni uvjeti odnosno akt kao posebni uvjeti prema posebnom propisu (putem elektroničkog sustava eKonferencija)

URED OVLAŠTENE ARHITEKTICE
IVANA GAVRANIĆ, mag. ing. arh.
sjedište: 5.ulica 15/2, 20271 Blato
poslovnica: 65.ulica 1, 20271 Blato
OIB 20928058449 MB 805652
IBAN HR76 2340 0091 1605 3955 0
mob: +385(0)92/176 – 8303
ivana.gavranich@gmail.com

Građevina: Sportsko – rekreacijsko i dječje igralište
k.č. 27890 k.o.Blato
Investitor: Općina Blato
Trg Franje Tuđmana 4, 20271 Blato
GLAVNI PROJEKT – Arhitektonski projekt
ZOP OB 03/21 TD 03/21
Gl. proj.: Ivana Gavranic mag.ing.arh. br.ovl. 4354
Projektanti: Ivana Gavranic mag.ing.arh. br.ovl. 4354
Nenad Marinović, mag.ing.arch. br.ovl. 4649

Izvod iz posjedovnog lista



REPUBLIKA HRVATSKA
DRŽAVNA GEODETSKA UPRAVA
PODRUČNI URED ZA KATASTAR
DUBROVNIK
ISPOSTAVA ZA KATASTAR NEKRETNINA
BLATO

Stanje na dan: 07.05.2021

OSS evidencijski broj: 392240/2021

IZVOD IZ POSJEDOVNOG LISTA

Katastarska općina: BLATO (Mbr. 314633)

Posjedovni list: 1714

Udio	Prezime i ime odnosno tvrtka ili naziv, prebivalište odnosno sjedište upisane osobe	OIB
1/1	OPĆINA BLATO, BLATO, BLATO	40097918961

Podaci o katastarskim česticama

Zgr	Dio	Broj katastarske čestice	Adresa katastarske čestice/Način uporabe katastarske čestice/Način uporabe zgrade, naziv zgrade, kućni broj zgrade	Površina/m ²	Broj D.L.	Posebni pravni režimi	Primjedba
		27890	PRIŽBA	2318	54		
			ZEMLJIŠTE ZA SPORT I REKREACIJU	2318			
Ukupna površina katastarskih čestica				2318			

Ostale katastarske čestice su kao nepotrebne ispuštene.

NAPOMENA: Ovaj izvod iz posjedovnog lista nije dokaz o vlasništvu na katastarskim česticama upisanim u posjedovnom listu.

Upravna pristojba prema tar.br. 45.1 Tarife upravnih pristojbi Uredbe o Tarifí upravnih pristojbi (»Narodne novine«, br. 8/17) u iznosu od 10,00 kuna naplaćena je elektroničkim putem. Upravna pristojba prema tar.br.1 ne naplaćuje se.



Kontrolni broj: 7155974076a46f

Skeniranjem QR koda navedenog na ovom elektroničkom zapisu možete provjeriti točnost podataka. Isto možete učiniti i na internet adresi <http://oss.uredjenazemlja.hr/public/preuzmiDokument> unosom kontrolnog broja. U oba slučaja sustav će prikazati izvornik ovog dokumenta. U slučaju da je ovaj dokument identičan prikazanom izvorniku u digitalnom obliku, Državna geodetska uprava potvrđuje točnost dokumenta i stanje podataka u trenutku izrade isprave.

URED OVLAŠTENE ARHITEKTICE
IVANA GAVRANIĆ, mag. ing. arh.
sjedište: 5.ulica 15/2, 20271 Blato
poslovnica: 65.ulica 1, 20271 Blato
OIB 20928058449 MB 805652
IBAN HR76 2340 0091 1605 3955 0
mob: +385(0)92/176 – 8303
ivana.gavranich@gmail.com

Građevina: Sportsko – rekreacijsko i dječje igralište

k.č. 27890 k.o.Blato

Investitor: Općina Blato

Trg Franje Tuđmana 4, 20271 Blato

GLAVNI PROJEKT – Arhitektonski projekt

ZOP OB 03/21 TD 03/21

Gl. proj.: Ivana Gavranic mag.ing.arh. br.ovl. 4354

Projektanti: Ivana Gavranic mag.ing.arh. br.ovl. 4354

Nenad Marinović, mag.ing.arch. br.ovl. 4649

Izvod iz katastarskog plana – ubaci DKP



REPUBLIKA HRVATSKA
DRŽAVNA GEODETSKA UPRAVA
PODRUČNI URED ZA KATASTAR DUBROVNIK
IPOSTAVA ZA KATASTAR NEKRETNINA BLATO

K.o. BLATO
k.č.br.: 27890

Stanje na dan: 26.01.2022.
OSS evidencijski broj: 78743/2022

IZVOD IZ KATASTARSKOG PLANA

Mjerilo 1:1000
Izvorno mjerilo 1:1



Sukladno Zakonu o upravnim pristojbama (»Narodne novine«, br. 115/16) te Uredbi o tarifi upravnih pristojbi (»Narodne novine«, br. 92/21 i 93/21), upravna pristojba po Tar. Br. 1. ne naplaćuje se.



Kontrolni broj: 9999665d8e4f80

Skeniranjem QR koda navedenog na ovom elektroničkom zapisu možete provjeriti točnost podataka. Isto možete učiniti i na internet adresi <http://oss.uredjemenje.hr/public/preuzmiDokument> unosom kontrolnog broja. U oba slučaja sustav će prikazati izvornik ovog dokumenta. U slučaju da je ovaj dokument identičan prikazanom izvorniku u digitalnom obliku, Državna geodetska uprava potvrđuje točnost dokumenta i stanje podataka a trenutku izrade isprave.

URED OVLAŠTENE ARHITEKTICE
IVANA GAVRANIĆ, mag. ing. arh.
sjedište: 5.ulica 15/2, 20271 Blato
poslovnica: 65.ulica 1, 20271 Blato
OIB 20928058449 MB 805652
IBAN HR76 2340 0091 1605 3955 0
mob: +385(0)92/176 – 8303
ivana.gavranich@gmail.com

Građevina: Sportsko – rekreacijsko i dječje igralište
k.č. 27890 k.o.Blato
Investitor: Općina Blato
Trg Franje Tuđmana 4, 20271 Blato
GLAVNI PROJEKT – Arhitektonski projekt
ZOP OB 03/21 TD 03/21
Gl. proj.: Ivana Gavranić mag.ing.arh. br.ovl. 4354
Projektanti: Ivana Gavranić mag.ing.arh. br.ovl. 4354
Nenad Marinović, mag.ing.arch. br.ovl. 4649

TEHNIČKI DIO

TEKSTUALNI DIO

Zajednički tehnički opis

1. Uvod
2. Prostorno-planska dokumentacija
3. Utvrđeno zatečeno stvarno stanje postojeće predmetne čestice
4. Opis zahvata
 - a) Opći podatci
 - b) Projektni zadatak
 - c) Koncept
 - d) Oblik i veličina građevne čestice
 - e) Materijali
 - f) Instalacijski sustavi
5. Način priključenja građevne čestice na prometnu infrastrukturu
6. Način priključenja građevne čestice odnosno građevine na komunalnu infrastrukturu
7. Iskaz površina

Detaljan opis

1. Tenisko igralište
2. Odbojkaško igralište
3. Dječje igralište
4. Uređene pješačke površine
5. Parkiralište sa pristupnom prometnicom
6. Krajobrazno uređenje
7. Komunalna i ambijentalna rasvjeta
8. Urbana oprema
9. Demontaža opreme

Mjere osiguranja pristupačnosti građevina osobama s invaliditetom i drugim osobama smanjene pokretljivosti

Popis slojeva

Program kontrole i osiguranja kvalitete

Dokaz o ispunjavanju temeljnih zahtjeva za građevine

Projektirani vijek uporabe i uvjeti za održavanje projektiranog dijela građevine

Iskaz procijenjenih troškova građenja

URED OVLAŠTENE ARHITEKTICE
IVANA GAVRANIĆ, mag. ing. arh.
sjedište: 5.ulica 15/2, 20271 Blato
poslovnica: 65.ulica 1, 20271 Blato
OIB 20928058449 MB 805652
IBAN HR76 2340 0091 1605 3955 0
mob: +385(0)92/176 – 8303
ivana.gavranich@gmail.com

Građevina: Sportsko – rekreacijsko i dječje igralište
k.č. 27890 k.o.Blato
Investitor: Općina Blato
Trg Franje Tuđmana 4, 20271 Blato
GLAVNI PROJEKT – Arhitektonski projekt
ZOP OB 03/21 TD 03/21
Gl. proj.: Ivana Gavranic mag.ing.arh. br.ovl. 4354
Projektanti: Ivana Gavranic mag.ing.arh. br.ovl. 4354
Nenad Marinović, mag.ing.arch. br.ovl. 4649

ZAJEDNIČKI TEHNIČKI OPIS

1. Uvod

Predmet ovog Glavnog projekta je izgradnja i opremanje sportsko-rekreacijskih i dječjeg igrališta na javnom prostoru na novoformiranoj k.č.zem. 27890 k.o. Blato, a koja obuhvaćaju tenisko igralište, igralište za odbojku i badminton na pijesku, dječje igralište sa spravama, sanitarne čvorove, svlačionice i tuševe za potrebe plaže koja se nalazi na južnoj granici obuhvata zahvata, te uređenje pješačkih površina i opremanje javnog prostora elementima urbane opreme. Predviđeno je i krajobrazno uređenje čestice, te formiranje pristupne ceste s parkirališnim površinama. Osim uređenja javnih površina, projektom se predviđa formiranje potpornog zida na granici s plažom, kako bi se u zimskom periodu umanjila erozija tla prouzrokovana velikim valovima.

Površina predmetnog zahvata u prostoru je javna površina, danas neuređena, bez prisustva urbane opreme, pretežito u funkciji neorganiziranog parkinga. U sklopu predmetne čestice se nalazi postojeći teren za odbojku na pijesku koji je neadekvatno izveden, dok je preostala površina zarasla u divlje zelenilo.

U sklopu predmetne čestice, a izvan obuhvata zahvata projekta, nalazi se postojeći montažni objekt – kiosk u funkciji plažnog bara koji je postavljen sukladno *Planu korištenja javnih površina Općine Blato –Službeni glasnik Općine Blato 03/18., 01/22., (izvod priložen u općem dijelu)* i mjerodavnom urbanističkom planu te on nije predmet zahvata.

Prema čl.26.a. ID UPU Gršćica – Prižba montažne prienosne građevine (kiosci, sjenice) i pokretne naprave (reklamni panoji, oglasne ploče, urbana oprema, hladnjaci za sladoled i napitke, ugostiteljska kolica, sanduci za alat, posude za separatno sakupljanje otpada i sl.) postavljaju se na osnovu Odluke o komunalnom redu.

Drugi montažni objekt postavljen također sukladno Planu – sanitarni čvor – se uklanja.

Izuzev navedenog montažnog objekata, predmetna čestica se uređuje u cjelini kako bi postala mjesto rekreacije, sporta i odmora, te kako bi omogućila dodatne sadržaje i unaprijedila korištenje plaže Velika Prižba i doprinijela razvoju turizma.

URED OVLAŠTENE ARHITEKTICE
IVANA GAVRANIĆ, mag. ing. arh.
sjedište: 5.ulica 15/2, 20271 Blato
poslovnica: 65.ulica 1, 20271 Blato
OIB 20928058449 MB 805652
IBAN HR76 2340 0091 1605 3955 0
mob: +385(0)92/176 – 8303
ivana.gavranich@gmail.com

Građevina: Sportsko – rekreacijsko i dječje igralište
k.č. 27890 k.o.Blato
Investitor: Općina Blato
Trg Franje Tuđmana 4, 20271 Blato
GLAVNI PROJEKT – Arhitektonski projekt
ZOP OB 03/21 TD 03/21
Gl. proj.: Ivana Gavranic mag.ing.arh. br.ovl. 4354
Projektanti: Ivana Gavranic mag.ing.arh. br.ovl. 4354
Nenad Marinović, mag.ing.arch. br.ovl. 4649

Izvod iz DOF sa položajem predmetne čestice



Svi radovi i građevine zahvata u prostoru projektirane su i izvodit će se prema Pravilniku o jednostavnim i drugim građevinama i radovima (NN 112/17, 34/18, 36/19, 98/19, 31/20), i to prema sljedećim odredbama:

Članak 2.

(1) Bez građevinske dozvole i glavnog projekta može se graditi:

1. Pomoćna građevina koja se gradi na građevnoj čestici postojeće zgrade, odnosno na građevnoj čestici zgrade za koju postoji akt kojim se odobrava građenje, za potrebe te zgrade i to:

a) cisterna za vodu i septička jama zapremine do 27 m³; - **septička jama za potrebe sanitarnog čvora**

3. Ograda visine do 2,2 m mjereno od najnižeg dijela konačno zaravnog i uređenog terena uz ogradu; - **sve ograde do 2,20m**

4. Ogradni zid visine do 1,6 m i potporni zid visine do 1 m mjereno od najnižeg dijela konačno zaravnog i uređenog terena uz ogradu odnosno zid do najviše točke ograde odnosno zida; - **svi ogradni zidovi do 1,6m i potporni zidovi do 1 m**

5. Pješačka i biciklistička staza; - **pješačke staze**

(2) Bez građevinske dozvole i glavnog projekta u skladu s odlukom nadležnog tijela jedinice lokalne samouprave prema propisima kojima se uređuje komunalno gospodarstvo na javnoj površini može se graditi:

URED OVLAŠTENE ARHITEKTICE
IVANA GAVRANIĆ, mag. ing. arh.
sjedište: 5.ulica 15/2, 20271 Blato
poslovnica: 65.ulica 1, 20271 Blato
OIB 20928058449 MB 805652
IBAN HR76 2340 0091 1605 3955 0
mob: +385(0)92/176 – 8303
ivana.gavranich@gmail.com

Građevina: Sportsko – rekreacijsko i dječje igralište
k.č. 27890 k.o.Blato
Investitor: Općina Blato
Trg Franje Tuđmana 4, 20271 Blato
GLAVNI PROJEKT – Arhitektonski projekt
ZOP OB 03/21 TD 03/21
Gl. proj.: Ivana Gavranić mag.ing.arh. br.ovl. 4354
Projektanti: Ivana Gavranić mag.ing.arh. br.ovl. 4354
Nenad Marinović, mag.ing.arch. br.ovl. 4649

1. Kiosk i druga građevina gotove konstrukcije tlocrtne površine do 15 m² u skladu s tipskim projektom za kojega je doneseno rješenje na temelju članka 77. Zakona o gradnji ili tehnička ocjena sukladno posebnom zakonu; - **kabine za presvlačenje, tuševi i WC-i**

6. Komunalna oprema (kontejner za komunalni otpad, klupa, koš za otpatke, tenda, jednostavni podesti otvorenih terasa i sl.). – **postavljanje urbane opreme, jednostavni otvoreni platoi - podesti**

Članak 3.a

Građevine i radovi koji se prema odredbama članka 2. i 3. ovoga Pravilnika mogu graditi, odnosno izvoditi u skladu s tipskim projektom za kojega je doneseno rješenje na temelju članka 77. Zakona o gradnji ili tehnička ocjena sukladno posebnom zakonu, mogu se, umjesto u skladu s tim projektom, odnosno ocjenom, graditi, odnosno izvoditi u skladu s glavnim projektom. – **odnosi se na kabine za presvlačenje i tuševe te WC-e koji su predmet ovog glavnog projekta**

Članak 4.

Bez građevinske dozvole, a u skladu s glavnim projektom može se graditi:

2. Dječje igralište, te sportsko igralište unutar postojećeg parka, drugih javnih zelenih površina ili na građevnim česticama građevina namijenjenih odgoju ili obrazovanju; - **tenisko, odbojkaško i badminton te dječje igralište**

3. Ograda visine veće od 2,2 m mjereno od najnižeg dijela konačno zaravnog i uređenog terena uz ogradu; - **sve ograde veće od 2,20m**

4. Ogradni zid visine veće od 1,6 m i potporni zid visine veće od 1 m mjereno od najnižeg dijela konačno zaravnog i uređenog terena uz ogradu odnosno zid do najviše točke ograde odnosno zida; - **svi ogradni zidovi veći od 1,6 m i potporni zidovi veći od 1 m**

20. Parkiralište na građevnoj čestici postojeće građevine ili na drugom zemljištu s uređenim pristupom; - **parkiralište s uređenim pristupom**

Prema članku 6, stavku 1 istog Pravilnika za gradnju građevina i izvođenje radova iz članka 2., 3.a, 4. točke 2., točke 3., točke 4., točke 17. i točke 20. **ne izdaje se uporabna dozvola.**

Također prema članku 6, stavku 2. istog Pravilnika Glavni projekti iz članka 4., 5. i 5.a stavka 2. za građenje građevina za koje se prema Zakonu o gradnji izdaje uporabna dozvola, osim projekta iz članka 5. točaka 6. i 7. ovoga Pravilnika, moraju sadržavati potvrde javnopravnih tijela propisane posebnim propisima. Prema navedenom ovaj projekt ne treba potvrde javnopravnih tijela.

2. Prostorno planska dokumentacija

Predmetna parcela nalazi se na Prižbi, unutar granica obuhvata ID Urbanističkog plana uređenja Gršćica – Prižba (Sl.gl. Općine Blato , br. 7/16.), unutar građevinskog područja – R5 – sportsko rekreacijska namjena – sportska igrališta.

1.b. Korištenje i namjena površina

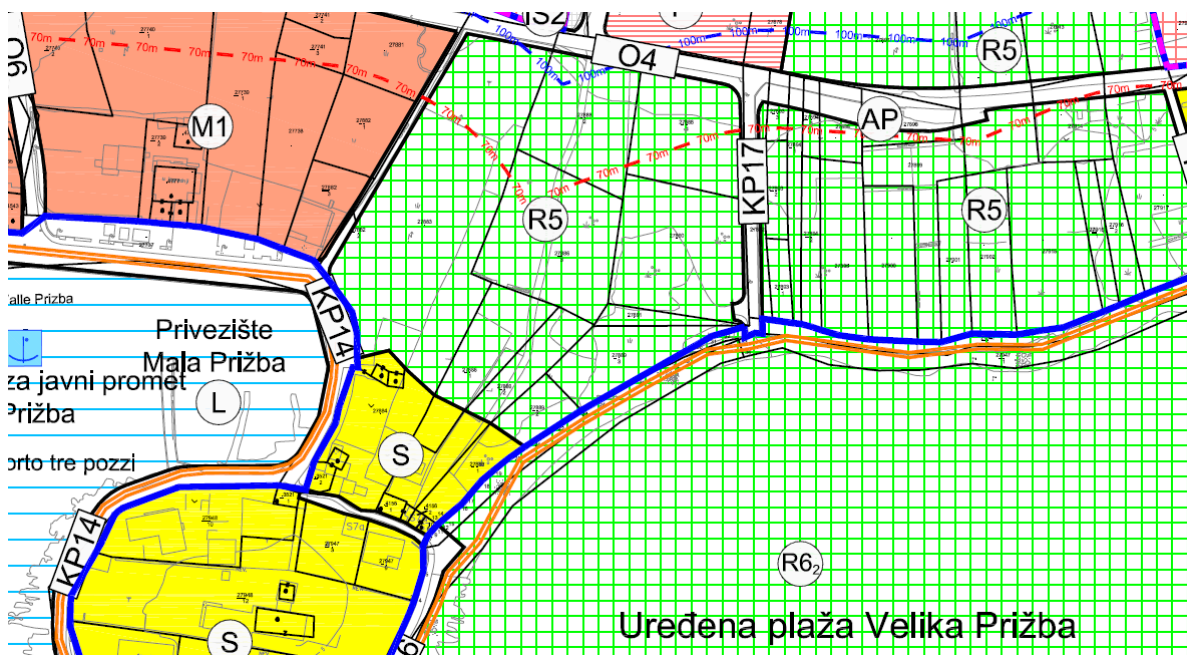

R5 – SPORTSKO REKREACIJSKA NAMJENA – sportska igrališta

Tumač planskog znakovlja

GRANICE



GRANICA OBUHVATA PLANA



GRANICA GRAĐEVINSKOG PODRUČJA NASELJA



GRANICA GRAĐEVINSKOG PODRUČJA IZVAN NASELJA

NAMJENA POVRŠINA

izgrađeno / neizgrađeno



STAMBENA NAMJENA



MJEŠOVITA NAMJENA

M1 - pretežito stambena



UGOSTITELJSKO TURISTIČKA NAMJENA

hotel - T1



SPORTSKO REKREACIJSKA NAMJENA

sportska igrališta - R5, prirodna plaža - R61, uređena plaža - R62



JAVNE ZELENE POVRŠINE

park - Z1



ZAŠTITNE ZELENE POVRŠINE



POVRŠINE INFRASTRUKTURNIH SUSTAVA

trafostanica - IS1, biološki pročistač otpadnih voda - IS2, separatori ulja i masti - IS3, precrpna stanica - IS4

URED OVLAŠTENE ARHITEKTICE
IVANA GAVRANIĆ, mag. ing. arh.
sjedište: 5.ulica 15/2, 20271 Blato
poslovnica: 65.ulica 1, 20271 Blato
OIB 20928058449 MB 805652
IBAN HR76 2340 0091 1605 3955 0
mob: +385(0)92/176 – 8303
ivana.gavranich@gmail.com

Građevina: Sportsko – rekreacijsko i dječje igralište
k.č. 27890 k.o.Blato
Investitor: Općina Blato
Trg Franje Tuđmana 4, 20271 Blato
GLAVNI PROJEKT – Arhitektonski projekt
ZOP OB 03/21 TD 03/21
Gl. proj.: Ivana Gavranic mag.ing.arh. br.ovl. 4354
Projektanti: Ivana Gavranic mag.ing.arh. br.ovl. 4354
Nenad Marinović, mag.ing.arch. br.ovl. 4649

3. Utvrđeno zatečeno stvarno stanje postojeće predmetne čestice

Uprkos tome što je predmetna čestica neuređena, u svakodnevnoj je uporabi. Nalazi se u zoni R5 – sportska igrališta i pješački je povezana s plažom Velika Prižba, koja se nalazi na jugozapadnoj strani predmetne čestice. Plaža je u ljetnom periodu glavna kupališna zona i okuplja veliki broj turista i sadržaja. Istočnom granicom predmetne čestice prolazi kolno-pješačka cesta oznake KP17 preko koje je ostvaren kolni i pješački pristup. Na jugozapadnoj, zapadnoj i sjevernoj strani graniči s privatnim parcelama.

Urbana oprema na predmetnoj čestici je u potpunosti odsutna, osim kutija za skladištenje plažne opreme, jedne kabine za presvlačenje, te otvorenih drvenih platformi koje u ljetnom periodu služe kao štandovi za prodaju ili pružanje različitih usluga. Postojeće igralište za odbojku na pijesku je neadekvatno izvedeno i zapušteno, iako je u upotrebi. Osim ovih otvorenih struktura, na istočnoj strani građevne čestice postoje dva montažna objekta (kiosk i javni WC) u funkciji ugostiteljskog kioska - plažnog bara i sanitarnog čvora, koji su postavljeni prema Planu korištenja javnih površina Općine Blato –Službeni glasnik Općine Blato 03/18. (izvod priložen u općem dijelu), a sukladno članku 2. stavak 2. podst.1., te članku 4. stavak 17. Pravilnika o jednostavnim i drugim građevinama i radovima (NN 112/17, NN 34/18, NN 36/19, NN 98/19, NN 31/20). Plažni bar neće biti razmatran kao dio ovog projekta, a njegova pozicija se neće mijenjati. Sanitarni čvor se uklanja. Novi će se raditi u skladu sa Planom i Pravilnikom n drugoj poziciji.

Predmetna čestica od postojećih komunalnih priključaka ima priključak na elektroopskrbu i vodovod. Na čestici je također postavljena javna rasvjeta.



Fotodokumentacija: zatečeno stanje jugoistočnog ruba predmetne čestice u zimskom periodu

URED OVLAŠTENE ARHITEKTICE
IVANA GAVRANIĆ, mag. ing. arh.
sjedište: 5.ulica 15/2, 20271 Blato
poslovnica: 65.ulica 1, 20271 Blato
OIB 20928058449 MB 805652
IBAN HR76 2340 0091 1605 3955 0
mob: +385(0)92/176 – 8303
ivana.gavranich@gmail.com

Građevina: Sportsko – rekreacijsko i dječje igralište
k.č. 27890 k.o.Blato
Investitor: Općina Blato
Trg Franje Tuđmana 4, 20271 Blato
GLAVNI PROJEKT – Arhitektonski projekt
ZOP OB 03/21 TD 03/21
Gl. proj.: Ivana Gavranic mag.ing.arh. br.ovl. 4354
Projektanti: Ivana Gavranic mag.ing.arh. br.ovl. 4354
Nenad Marinović, mag.ing.arch. br.ovl. 4649



Fotodokumentacija: teren za odbojku na pijesku



Fotodokumentacija: postojeći montažni objekti – kiosk i sanitarni čvor

URED OVLAŠTENE ARHITEKTICE
IVANA GAVRANIĆ, mag. ing. arh.
sjedište: 5.ulica 15/2, 20271 Blato
poslovnica: 65.ulica 1, 20271 Blato
OIB 20928058449 MB 805652
IBAN HR76 2340 0091 1605 3955 0
mob: +385(0)92/176 – 8303
ivana.gavranich@gmail.com

Građevina: Sportsko – rekreacijsko i dječje igralište
k.č. 27890 k.o.Blato
Investitor: Općina Blato
Trg Franje Tuđmana 4, 20271 Blato
GLAVNI PROJEKT – Arhitektonski projekt
ZOP OB 03/21 TD 03/21
Gl. proj.: Ivana Gavranić mag.ing.arh. br.ovl. 4354
Projektanti: Ivana Gavranić mag.ing.arh. br.ovl. 4354
Nenad Marinović, mag.ing.arch. br.ovl. 4649

4. Opis zahvata

a) Opći podaci

Na Prižbi, unutar zone za sportska igrališta R5 - sportsko rekreacijske namjene – sportska igrališta previđa se uređenje javnih površina postavljanjem sportskih terena, dječjeg igrališta, pješačkih površina i platoa te kultiviranjem neuređenih površina. Sve građevine su otvorene i oslonjene na tlo.

Lokacija na kojoj se predviđa uređenje navedenih sadržaja sastoji se od novoformirane parcele: k.č. zem. 27890 k.o. Blato – površine 2318,00 m², nastala objedinjenjem nekadašnjih k.č.zem. 27889/3, 27890, 27891, sve k.o. Blato.

Južnu stranu parcele omeđuje plaža Velika Prižba, istočnu kolno-pješačka prometnica, a sa sjeverne, zapadne i jugozapadne strane graniči sa privatnim parcelama.

b) Projektni zadatak

Predviđeni zahvat u prostoru sastoji se od sljedećih funkcionalnih cjelina:

1. tenisko igralište
2. odbojkaško i badminton igralište na pijesku
3. dječje igralište sa spravama
4. pješačke staze i popločene površine
5. krajobrazno uređenje
6. postavljanje urbane opreme (klupa, koševa za otpatke, parkirališta za bicikle, stolica i stolova za upotrebu na otvorenom, podizne platforme za osobe smanjene pokretljivosti, fontane za vodu za piće, kabina za presvlačenje i plažnih tuševa, kontejnera za komunalni otpad itd.)
7. postavljanje ambijentalne i komunalne rasvjete
8. rekonstrukcija postojeće vodovodne i elektro mreže
9. parkiralište sa pristupnom prometnicom
10. uklanjanje postojećeg odbojkaškog igrališta te rušenje postojećeg drveća u dijelu gdje se smještaju nova igrališta. Postojeće zelenilo nastojat će se sačuvati u što većem obimu, a uklonjeno drveće nadomjestit će se sadnjom novog drveća i zelenih travnatih površina.

c) Koncept

Koncept projektiranog rješenja bazira se na nekoliko osnovnih zamisli:

Sportsko rekreacijska igrališta – tenisko igralište te igralište za odbojku i badminton na pijesku.

URED OVLAŠTENE ARHITEKTICE
IVANA GAVRANIĆ, mag. ing. arh.
sjedište: 5.ulica 15/2, 20271 Blato
poslovnica: 65.ulica 1, 20271 Blato
OIB 20928058449 MB 805652
IBAN HR76 2340 0091 1605 3955 0
mob: +385(0)92/176 – 8303
ivana.gavranich@gmail.com

Građevina: Sportsko – rekreacijsko i dječje igralište
k.č. 27890 k.o.Blato
Investitor: Općina Blato
Trg Franje Tuđmana 4, 20271 Blato
GLAVNI PROJEKT – Arhitektonski projekt
ZOP OB 03/21 TD 03/21
Gl. proj.: Ivana Gavranic mag.ing.arh. br.ovl. 4354
Projektanti: Ivana Gavranic mag.ing.arh. br.ovl. 4354
Nenad Marinović, mag.ing.arch. br.ovl. 4649

Dječje igralište – koje zauzima centralni prostor između dvaju sportskih igrališta. Sastoji se od nekoliko dječjih sprava i centralnog igrala - broda, a formom spaja horizontalne i vertikalne površine.

Pješačke staze – šetnica 1 koja povezuje jugoistočnu sa jugozapadnom granicom parcele, šetnica 2 koja povezuje jugozapadnu granicu parcele s dječjim igralištem i sportskim terenima, šetnica 3 koja povezuje sjeverni i istočni ulaz.

Vidikovci – niz platoa uz šetnicu 1 i rub plaže sa vrtom i klupama za sjedenje sa otvorenim pogledom na more. mirne i zasjenjene zone sjedenja s pogledom na plažu i more. Elementima krajobraznog uređenja formiraju se ugodna mjesta za boravak koja imaju gustu vegetaciju u svojoj pozadini, čime se predmetna parcela vizualno povezuje sa plažom.

Platoi za ljetne sadržaje – niz platoa uz šetnicu 1 na kojima se u ljetnom periodu postavljaju štandovi za prodaju i pružanje usluga.

Krajobrazno uređenje – djelomično očuvanje postojećeg zelenila te ozelenjavanje novih dijelova kako bi se stvorila ugodna mikroklima javnih sadržaja uz plažu.

Pristupna cesta i parking – postavljeni su uz sjeveroistočni rub obuhvata.

d) Oblik i veličina građevne čestice

Parcela je nepravilnog izduženog slomljenog oblika. Teren je u blagom nagibu u smjeru sjever - jug.

Ukupna površina planiranog zahvata iznosi 2318 m².

Površina nove građevinske čestice zadovoljava minimalnu površinu nove građevne čestice propisanu urbanističkim planom za površine športsko rekreacijske namjene. Prema članku 29. IDUPU Gršćica- Prižba minimalna površina nove građevne čestice je 1000 m², dok maksimalna površina građevne čestice nije određena.

e) Materijali

Završni sloj šetnica se izvodi od kamena te dekorativnog betona – kulira. Platoi se izvode u kamenjoj oblozi, kao i svi rubnjaci i poklopnice. Dječje igralište se izvodi u završnoj antistres podlozi (EPDM premaz), tenisko igralište u akrilnom sustavu dok su parkirne površine i pristupna cesta izvedene u asfaltu.

Krajobrazno uređenje se izvodi u kategorijama:

- zona zaštitnog zelenila – uz rubove obuhvata
- zona travnjaka
- zona drvoreda – uz pristupnu cestu, te uz šetnice i na plažnom platou
- zona dekorativnog autohtonog nižeg i srednjeg raslinja

f) Instalacijski sustavi

Na mjestu predviđenog priključenja nove pristupne ceste predmetne čestice postoji strujni ormarić čije se premještanje predviđa ovim projektom.

URED OVLAŠTENE ARHITEKTICE
IVANA GAVRANIĆ, mag. ing. arh.
sjedište: 5.ulica 15/2, 20271 Blato
poslovnica: 65.ulica 1, 20271 Blato
OIB 20928058449 MB 805652
IBAN HR76 2340 0091 1605 3955 0
mob: +385(0)92/176 – 8303
ivana.gavranich@gmail.com

Građevina: Sportsko – rekreacijsko i dječje igralište
k.č. 27890 k.o.Blato
Investitor: Općina Blato
Trg Franje Tuđmana 4, 20271 Blato
GLAVNI PROJEKT – Arhitektonski projekt
ZOP OB 03/21 TD 03/21
Gl. proj.: Ivana Gavranic mag.ing.arh. br.ovl. 4354
Projektanti: Ivana Gavranic mag.ing.arh. br.ovl. 4354
Nenad Marinović, mag.ing.arch. br.ovl. 4649

Također planira se premještanje postojećih priključaka javne rasvjete i njihove zamjene novim rasvjetnim tijelima.

5. Način priključenja građevne čestice na prometnu infrastrukturu

Neposredan kolni prilaz čestici omogućen je sa pristupnog asfaltnog puta – kolno pješačke površine KP17 s kojim graniči na istočnoj međi. Parkiranje vozila korisnika i posjetitelja riješeno je na vlastitoj čestici, na sjeveroistočnom dijelu.

URED OVLAŠTENE ARHITEKTICE
IVANA GAVRANIĆ, mag. ing. arh.
sjedište: 5.ulica 15/2, 20271 Blato
poslovnica: 65.ulica 1, 20271 Blato
OIB 20928058449 MB 805652
IBAN HR76 2340 0091 1605 3955 0
mob: +385(0)92/176 – 8303
ivana.gavranich@gmail.com

Građevina: Sportsko – rekreacijsko i dječje igralište
k.č. 27890 k.o.Blato
Investitor: Općina Blato
Trg Franje Tuđmana 4, 20271 Blato
GLAVNI PROJEKT – Arhitektonski projekt
ZOP OB 03/21 TD 03/21
Gl. proj.: Ivana Gavranić mag.ing.arh. br.ovl. 4354
Projektanti: Ivana Gavranić mag.ing.arh. br.ovl. 4354
Nenad Marinović, mag.ing.arch. br.ovl. 4649

6. Način priključenja građevne čestice odnosno građevine na komunalnu infrastrukturu

Elektroinstalacija

Svi sadržaji će se priključiti na postojeću javnu niskonaponsku mrežu. Potrebna snaga priključka, kao i vrsta i tarifni model definirani su u Glavnom elektrotehničkom projektu – MAPA 3.

Vodovod i kanalizacija

Svi sadržaji će se priključiti na vodovodnu mrežu.

Planiranim zahvatom predviđeni su novi sanitarni čvorovi, a odvodnja će biti rješena putem vlastite sabirne jame na čestici.

Oborinske vode kanaliziraju se u terenu (zelenim upojnim površinama) i upojnim bunarima na građevnoj čestici.

Prikaz vodovodnih i odvodnih instalacija detaljno je prikazan u Građevinskom projektu – Projektu vodovoda i kanalizacije – MAPA 4.

Otpad je predviđeno odlagati u za to predviđene spremnike za otpad postavljene od strane komunalne službe.

URED OVLAŠTENE ARHITEKTICE
IVANA GAVRANIĆ, mag. ing. arh.
sjedište: 5.ulica 15/2, 20271 Blato
poslovnica: 65.ulica 1, 20271 Blato
OIB 20928058449 MB 805652
IBAN HR76 2340 0091 1605 3955 0
mob: +385(0)92/176 – 8303
ivana.gavranich@gmail.com

Građevina: Sportsko – rekreacijsko i dječje igralište
k.č. 27890 k.o.Blato
Investitor: Općina Blato
Trg Franje Tuđmana 4, 20271 Blato
GLAVNI PROJEKT – Arhitektonski projekt
ZOP OB 03/21 TD 03/21
Gl. proj.: Ivana Gavranić mag.ing.arch. br.ovl. 4354
Projektanti: Ivana Gavranić mag.ing.arch. br.ovl. 4354
Nenad Marinović, mag.ing.arch. br.ovl. 4649

7. Iskaz površina

Površina građevne čestice	2318,00 m ²
Površina teniskog igrališta	696,59 m ²
Površina dječjeg igrališta	145,03 m ²
Površina odbojkaškog i badminton igrališta	222,35 m ²
Kolne površine (prilaz i parkiralište)	229,94 m ²
Ostale popločane površine	444,94 m ²
Zelene upojne površine	485,92 m ²
Postojeći montažni objekt sa podestom	93,23 m ²

Projektanti:



IVANA GAVRANIĆ
mag.ing.arch.
OVLAŠTENA ARHITEKTICA
A 4354

Ivana Gavranić, mag.ing.arch.



NENAD MARINOVIĆ
mag.ing.arch.
OVLAŠTENI ARHITEKT
A 4649

Nenad Marinović, mag.ing.arch.

URED OVLAŠTENE ARHITEKTICE
IVANA GAVRANIĆ, mag. ing. arh.
sjedište: 5.ulica 15/2, 20271 Blato
poslovnica: 65.ulica 1, 20271 Blato
OIB 20928058449 MB 805652
IBAN HR76 2340 0091 1605 3955 0
mob: +385(0)92/176 – 8303
ivana.gavranich@gmail.com

Građevina: Sportsko – rekreacijsko i dječje igralište
k.č. 27890 k.o.Blato
Investitor: Općina Blato
Trg Franje Tuđmana 4, 20271 Blato
GLAVNI PROJEKT – Arhitektonski projekt
ZOP OB 03/21 TD 03/21
Gl. proj.: Ivana Gavranic mag.ing.arh. br.ovl. 4354
Projektanti: Ivana Gavranic mag.ing.arh. br.ovl. 4354
Nenad Marinović, mag.ing.arch. br.ovl. 4649

DETALJAN OPIS

Sve građevine koje se nalaze u obuhvatu zahvata su udaljene od regulacijskog pravca 5m, sukladno odredbama urbanističkog plana, a od susjednih čestica najmanje 4m.

Tenisko igralište

Centralno sportsko - rekreacijsko igralište je tenisko igralište. Kako bi igralište moglo služiti za natjecanja projektirano je u propisanim dimenzijama. Dimenzije teniskog igrališta su 18,70 m x 36,16 / 38,49 m. Igralište je opremljeno su potrebnom opremom - mrežama. Na podu igrališta kao završna obloga postavlja se akrilni sustav prema uputstvima porizvođača. Predviđena je izgradnja zaštitne ograde od žičanog pletiva oko igrališta u visini 4,0 m. U zapadnom dijelu uz igrališta smještene su dvije klupe i koševi za otpad - sastavni dio urbane opreme.

Odbojkaško i badminton igralište

Odbojkaško i badminton igralište smješteno je na jugozapadnom dijelu parcele. Dimenzija je 16,0 x 8,0 m, ukupan dio s pijeskom dimenzija je 20,05 x 11,09 m. Opremljeno je sa mrežom i zaštitnim obrubom, kao i zaštitnim strunjačama na betonskom zidu radi sigurnosti. Predviđena je izgradnja zaštitne ograde od žičanog pletiva oko igrališta u visini do 4,0m. Na sjeverozapadnom dijelu projektirano je gusto zaštitno zelenilo.

Dječje igralište

Dječje igralište je projektirano u središnjem dijelu obuhvata, tangirano šetnicama na tri strane, te odbojkaškim igralištem na jugozapadnoj strani. Predviđa se formiranje središnjeg platoa sa antistres podlogom na kojeg se postavlja dječja sprava za igru u obliku broda sa penjalicama, toboganom i podestima, a oko njega se postavljaju još minimalno tri igrala – klackalica, i dva ljuljala s motivima morskih životinja. Svako igralo ima osiguran pojas zone sigurnosti. Igralište je obrađeno oblogom od EPDM-a - zaštitnom gumiranom podlogom u plavoj boji te tri manje površine kružnog oblika žute i narančaste boje na koje se postavlja po jedno ljuljalo. Na preostali dio igrališta na kojem nema igrala postavlja se umjetna trava.

Uređene pješačke površine

Sva igrališta i popratni sadržaji te parkiralište povezani su pješačkim površinama – šetnicama, rampom i stubištima. Sve staze i površine opremljene su komunalnom opremom. Svi prostori projektirani su na način da su prilagođeni i pristupačni osobama smanjene pokretljivosti i invalidima, sukladno Pravilniku.

Šetnica 1 je široka 200 cm. Uz šetnicu 1 na južnoj strani se nižu platoi za ljetne sadržaje i vidikovci - proširenja sa zelenilom i prostorom za sjedenje. Na jugozapadnom kraju obuhvata, Šetnica 1 završava proširenjem koje je opremljeno fontanom s vodom za piće. Šetnica 1 na svom istočnom kraju završava veoma blagim skalama nalik na tribine, koje će se moći koristiti kao prostor za sunčanje u ljetnom periodu. Ovo proširenje, kao i proširenje na zapadnom kraju, predstavljaju potencijalni budući spoj na „lungomare“ koji bi se spajao na istočnoj i zapadnoj strani na ovu planiranu šetnicu. Završna obloga je kamen.

URED OVLAŠTENE ARHITEKTICE
IVANA GAVRANIĆ, mag. ing. arh.
sjedište: 5.ulica 15/2, 20271 Blato
poslovnica: 65.ulica 1, 20271 Blato
OIB 20928058449 MB 805652
IBAN HR76 2340 0091 1605 3955 0
mob: +385(0)92/176 – 8303
ivana.gavranich@gmail.com

Građevina: Sportsko – rekreacijsko i dječje igralište
k.č. 27890 k.o.Blato
Investitor: Općina Blato
Trg Franje Tuđmana 4, 20271 Blato
GLAVNI PROJEKT – Arhitektonski projekt
ZOP OB 03/21 TD 03/21
Gl. proj.: Ivana Gavranic mag.ing.arh. br.ovl. 4354
Projektanti: Ivana Gavranic mag.ing.arh. br.ovl. 4354
Nenad Marinović, mag.ing.arch. br.ovl. 4649

Šetnica 2 je širine 160 cm i spaja jugoistočni ulazni dio parcele sa sportskim terenima i servisnim dijelom sa sanitarnim čvorom, svlačionicama i tuševima. Završna obloga je dekorativni beton – kulir.

Šetnica 3 je širine 345 cm i spaja jugoistočni ulazni dio sa stubištem koje se spušta sa parkinga i ulaza na teniski teren. Također predstavlja proširenje ulaznog prostora sa prostorom za sjedenje – klupama u sjeni zasađenog visokog raslinja. Završna obloga je kamen.

Ostale pješačke površine podrazumijevaju vertikalnu poveznicu parkinga sa svim sadržajima, a to je ostvareno pristupnim stubištem te rampom koja je prilagođena osobama smanjene pokretljivosti. Završna obloga je kamen.

Ostali platoi koji se nalaze s južne strane šetnice 1 osmišljeni su kao niz prostora za postavljanje sezonskih štandova za prodaju i usluge, te vidikovaca koji predstavljaju svojevrsno proširenje šetnice ka plaži i koji su opremljeni klupama, koševima za otpad i rasvjetom, a također su i hortikulturno obogaćeni stablima i niskim i srednjim raslinjem koje pruža privatnost korisnicima klupa. Platoi su obrađeni u istom materijalu kao i šetnica 2 – dekorativnom betonu s kamenim rubnjacima, dok su vidikovci obrađeni u kamenu.

Parkiralište sa pristupnom prometnicom

Predviđa se interno parkiralište sa pristupnom cestom širine 5,50m, do kojega se pristupa sa prometnice na istoku. Parkiralište je dvostrano, sa ukupno 8 parkirališnih mjesta od kojih je jedno namijenjeno osobama s invaliditetom. Dimenzije poprečnog parkirnog mjesta su 5,0 m x 2,5 m.

Izračun potrebnog broja parkirnih mjesta

Potrebno je osigurati 0.50 PM/100 m² korisnog prostora.

Ukupna površina korisnog prostora je 696,59 + 145,03 + 222,35 + 444,94 = 1508,91 m²

1508,91 m² x 0,50 PM/100m² ukupne površine = 7,55 PM.

Parkirna mjesta ostvarena na građevnoj čestici – **8 PM.**

Krajobrazno uređenje

Više od 20% površine je uređeno kao zelena vrtna upojna površina, ozelenjena kulturama mediteranskog hortikulturnog obilježja sa upotrebom autohtonog bilja. Sve površine koje neće biti izgrađene na bilo koji način, biti će prekrivene travom i odgovarajućom vegetacijom. Vegetacijski sklop je odabran s obzirom na posebne uvjete staništa – hidrološke i pedološke, te potrebu da zelenilo svojstvima odgovori funkcionalnim zadaćama.

Hortikulturno uređenje je podijeljeno na sljedeće kategorije:

- zona zaštitnog zelenila – uz rubove obuhvata
- zona drvoreda – uz parkiralište, te uz šetnice i na vidikovcima
- zona dekorativnog autohtonog nižeg raslinja
- zona travnjaka

URED OVLAŠTENE ARHITEKTICE
IVANA GAVRANIĆ, mag. ing. arh.
sjedište: 5.ulica 15/2, 20271 Blato
poslovnica: 65.ulica 1, 20271 Blato
OIB 20928058449 MB 805652
IBAN HR76 2340 0091 1605 3955 0
mob: +385(0)92/176 – 8303
ivana.gavranich@gmail.com

Građevina: Sportsko – rekreacijsko i dječje igralište
k.č. 27890 k.o.Blato
Investitor: Općina Blato
Trg Franje Tuđmana 4, 20271 Blato
GLAVNI PROJEKT – Arhitektonski projekt
ZOP OB 03/21 TD 03/21
Gl. proj.: Ivana Gavranić mag.ing.arh. br.ovl. 4354
Projektanti: Ivana Gavranić mag.ing.arh. br.ovl. 4354
Nenad Marinović, mag.ing.arch. br.ovl. 4649

U zaštitno zelenilo spada sadnja manjih stabala kao što su:

- Murva (*Morus nigra*)
- Planika (*Arbutus unedo L.*)
- Oleandar (*Nerium oleander L.*)
- Tamaris (*Tamarix penrandra Pall.*)
- Pitospora (*Pittosporum tobira Ait.*)

Zaštitno zelenilo je postavljeno uz jugozapadnu i sjeverozapadnu granicu parcele.

U drvorede spadaju viša stabla kao što su:

- Kostela (*Celtis Australis*)
- Hrast Crnika (*Quercus ilex L.*)

Drvoredi su postavljeni uz sjeverozapadnu granicu parcele te uz prometne površine.

U dekorativno autohtono niže raslinje spadaju:

- Lavanda (*Lavandula augustifolia Mill*)
- Ružmarin (*Rosmarinus officinalis L*)

Nisko raslinje se postavlja na vidikovce uz šetnicu 1, te duž rampe za osobe smanjene pokretljivosti, kao i u zoni između šetnice 1 i odbojkaškog terena. Sadnja ružmarina je također predviđena jugozapadno od odbojkaškog igrališta.

Postojeće zelenilo nastojat će se sačuvati u što većem obmu, a uklonjeno drveće nadomjestit će se sadnjom novog drveća i zelenih travnatih površina.

Održavanje i zalijevanje zelenih i sportskih površina je planirano preko mreže vodenih priključaka koji su raspoređeni tako da budu svuda jednako zastupljeni i dostupni.

Komunalna i ambijentalna rasvjeta

U zoni obuhvata zahvata postavlja se komunalna i ambijentalna rasvjeta, sve prema elektrotehničkom projektu – Mapa 3.

Urbana oprema

Planirano je postavljanje sljedeće opreme:

Sanitarni čvorovi, tuševi i svlačionice postavljaju se kao servisni dio na središnjem dijelu obuhvata između dječjeg i teniskog igrališta. Planirane su dvije svlačionice, dva tuša, muški i ženski WC, WC za osobe smanjene pokretljivosti te manje spremište. Shema WC-a, tuševa i svlačionica će detaljnije biti razrađena u sljedećoj fazi razrade projekta.

Klupe se postavljaju na vidikovcima uz šetnice, na dječjem igralištu, na šetnici 3 te na teniskom igralištu.

Koševi za otpad - Postavljaju se tako da budu jednako zastupljeni u svim dijelovima obuhvata i kako bi se sitniji otpad mogao propisno odlagati.

Table sa znakovima i upozorenjima – postavljaju se uz javne prometne površine i na parkiralištu.

Info tabla o plaži – postavlja se na jugozapadnom izlazu sa šetnice 1.

Fontana s vodom za piće se postavlja na jugozapadnom kraju šetnice 1.

URED OVLAŠTENE ARHITEKTICE
IVANA GAVRANIĆ, mag. ing. arh.
sjedište: 5.ulica 15/2, 20271 Blato
poslovnica: 65.ulica 1, 20271 Blato
OIB 20928058449 MB 805652
IBAN HR76 2340 0091 1605 3955 0
mob: +385(0)92/176 – 8303
ivana.gavranich@gmail.com

Građevina: Sportsko – rekreacijsko i dječje igralište
k.č. 27890 k.o.Blato
Investitor: Općina Blato
Trg Franje Tuđmana 4, 20271 Blato
GLAVNI PROJEKT – Arhitektonski projekt
ZOP OB 03/21 TD 03/21
Gl. proj.: **Ivana Gavranić mag.ing.arh.** br.ovl. 4354
Projektanti: Ivana Gavranić mag.ing.arh. br.ovl. 4354
Nenad Marinović, mag.ing.arch. br.ovl. 4649

Zaštita za drveće se postavlja na pristupnoj prometnici i parkingu kako bi se novozasađeno drveće zaštitilo od potencijalnog uništavanja motornim vozilima.

Zaštitni stupići se postavljaju na proširenju postojeće kolno-pješačke površine na jugoistoku, kako bi se spriječio prolazak i parkiranje automobila na šetnicama.

Demontaža opreme

Projektom se predviđa demontaža i uklanjanje:

- montažnog objekta sanitarnog čvora koji se projektira na drugoj poziciji
- postojećih rasvjetnih tijela sa postamentima
- igrališta za odbojku, što uključuje: uklanjanje rubnjaka, pijeska i stupova za odbojkašku mrežu
- kutija i kontejnera - spremišta ljetnih kioska
- postojeće kabine za presvlačenje.

MJERE OSIGURANJA PRISTUPAČNOSTI OSOBAMA S INVALIDITETOM I DRUGIM OSOBAMA SMANJENE POKRETLJIVOSTI

Prilikom projektiranja građevine posebna pozornost posvećena je osiguranju pristupačnosti osobama s invaliditetom i smanjene pokretljivosti. Projektirani sadržaji na koje se odnose obveze mogu se prema članku 5. Pravilnika o osiguranju pristupačnosti građevina osobama s invaliditetom i smanjene pokretljivosti (NN 78/13) svrstati pod:

14. prostori i površine javne namjene – pješački trg, ulica, staza u parku, dječjem igralištu i na šetalištu

Elementi pristupačnosti koji su osigurani u skladu sa obvezama su:

A. Elementi pristupačnosti za svladavanje visinskih razlika

Za svladavanje visinskih razlika na terenu između svih sadržaja osigurani su sljedeći elementi pristupačnosti:

1. Rampe sljedećih karakteristika:

- dopušteni nagib do uključivo 1:20 (5%),
- svijetla širina od najmanje 120 cm u vanjskom prostoru
- odmorišni podest najmanje dužine od 150 cm na svakih 6 m dužine rampe
- čvrsta, protuklizno obrađena površina,
- izvedena ograda s rukohvatima na nezaštićenim dijelovima,
- rukohvate koji su promjera 4 cm, oblikovani na način da se mogu obuhvatiti dlanom, postavljeni na dvije visine – od 60 i od 90 cm, produženi u odnosu na nastupnu plohu, izvedeni od materijala koji nije osjetljiv na termičke promjene
- sa oznakama pristupačnosti propisanim Pravilnikom

Iznimno, na mjestima sa visinskom razlikom do uključivo 76 cm, izvedeni nagib je do uključivo 1:12 (8,3%).

2. Stubišta koja ispunjavaju sljedeće uvjete:

- visinu stuba najviše 15 cm
- širinu nastupne plohe stuba 33 cm
- svijetlu širinu stubišnog kraka u vanjskom prostoru najmanje 120 cm
- rub nastupne plohe stuba protuklizno i vizualno kontrastno obrađen u širini od najmanje 2 cm
- rukohvate na zaštitnoj ogradi stubišta izvedene u kontinuitetu cijelom dužinom stubišta, a na početku i na kraju stubišta produžene u odnosu na nastupnu plohu stuba za 30 cm, sa zaobljenim završetkom,

URED OVLAŠTENE ARHITEKTICE
IVANA GAVRANIĆ, mag. ing. arh.
sjedište: 5.ulica 15/2, 20271 Blato
poslovnica: 65.ulica 1, 20271 Blato
OIB 20928058449 MB 805652
IBAN HR76 2340 0091 1605 3955 0
mob: +385(0)92/176 – 8303
ivana.gavranich@gmail.com

Građevina: Sportsko – rekreacijsko i dječje igralište
k.č. 27890 k.o.Blato
Investitor: Općina Blato
Trg Franje Tuđmana 4, 20271 Blato
GLAVNI PROJEKT – Arhitektonski projekt
ZOP OB 03/21 TD 03/21
Gl. proj.: Ivana Gavranić mag.ing.arh. br.ovl. 4354
Projektanti: Ivana Gavranić mag.ing.arh. br.ovl. 4354
Nenad Marinović, mag.ing.arch. br.ovl. 4649

– rukohvate na ogradi stubišta izvedene na način da se mogu obuhvatiti dlanom, izvedene od materijala koji nije osjetljiv na termičke promjene,

c. elementi pristupačnosti javnog prometa

Sva komunalna oprema (klupe, stolovi, znakovi, rasvjetni stupovi, koševi, držači za bicikl, reklamne ploče i sl.) postavljene su uz rub javne pješačke površine, tako da ne predstavljaju prepreku za slijepe i slabovidne.

U skladu sa člankom 50. Pravilnika, izvedeno je 5% pristupačnih parkirališnih mjesta. Parkirališno mjesto ispunjava sve uvjete čl.38. Pravilnika.

Prema članku 55 . Pravilnika o osiguranju pristupačnosti građevina osobama s invaliditetom i smanjene pokretljivosti (NN 78/13), ovaj prikaz mjera sastavni je dio idejnog projekta.

Osiguran je i prilagođen pristup sadržajima s javne prometnice. Osigurano je kretanje osoba u invalidskim kolicima cijelom površinom zahvata, preko staza i rampi.

Projektanti:

 **IVANA GAVRANIĆ**
mag.ing.arch.
OVLAŠTENA ARHITEKTICA
A 4354

Ivana Gavranić, mag.ing.arh.

 **NENAD MARINOVIĆ**
mag.ing.arch.
OVLAŠTENI ARHITEKT
A 4649

Nenad Marinović, mag.ing.arch.

URED OVLAŠTENE ARHITEKTICE
IVANA GAVRANIĆ, mag. ing. arh.
sjedište: 5.ulica 15/2, 20271 Blato
poslovnica: 65.ulica 1, 20271 Blato
OIB 20928058449 MB 805652
IBAN HR76 2340 0091 1605 3955 0
mob: +385(0)92/176 – 8303
ivana.gavranich@gmail.com

Građevina: Sportsko – rekreacijsko i dječje igralište
k.č. 27890 k.o.Blato
Investitor: Općina Blato
Trg Franje Tuđmana 4, 20271 Blato
GLAVNI PROJEKT – Arhitektonski projekt
ZOP OB 03/21 TD 03/21
Gl. proj.: Ivana Gavranic mag.ing.arh. br.ovl. 4354
Projektanti: Ivana Gavranic mag.ing.arh. br.ovl. 4354
Nenad Marinović, mag.ing.arch. br.ovl. 4649

Popis slojeva na konstrukciji

PODNE KONSTRUKCIJE

P1 – Šetnica 1, 3 I vidikovci

- kamene ploče u materijalu	5,00 cm
- materijal za postavljanje - pijesak	3,00 cm
- armiranobetonska ploča	12,00 cm
- tampon 0 - 32 mm	20,00 cm

P2 – Šetnica 2 i platoi

- dekorativna površinska obrada - kulir beton C 25 / 30 s dodatkom PP vlakana	12,00 cm
- PVC folija - razdjelni sloj	
- nabijeni tucanik 30-60 mm	20,00 cm

P3 – Stubište ulaz

- kamene ploče	5,00 cm
- građ.ljepilo	3,00 cm
- armiranobetonska ploča	
- tampon 0 - 32 mm	20,00 cm

P4 - Opločenje prilaznih rampa i stubišta sa parkirališta

- kamene ploče u materijalu	5,00 cm
- materijal za postavljanje - pijesak	3,00 cm
- armiranobetonska ploča	12,00 cm
- tampon 0 - 32 mm	20,00 cm

P5 - Pijesak odbojkaškog igrališta

- pročišćeni pijesak gran. 0-1mm	45 - 60,00cm
- PP filc - geotekstil u dva sloja	0,50cm
- cijevi za drenažu Ø8cm	
- tucanik gran. 8-32mm	15 - 30,00cm
- filc - geotekstil u dva sloja	0,50cm

P6 - Pod dječjeg igrališta

- EPDM premaz sa slojevima	10,00 cm
- impregnirana betonska podloga	10,00 cm
- PP filc - geotekstil u dva sloja	0,50cm
- tucanik 10,00 cm	

P7 - Umjetna trava – dječje igralište

- umjetna trava	2,00 cm
- kameni drobljenac	10,00 cm
- geotekstil	
- nasip tucanik 30-60 mm	20,00 cm

URED OVLAŠTENE ARHITEKTICE
IVANA GAVRANIĆ, mag. ing. arh.
sjedište: 5.ulica 15/2, 20271 Blato
poslovnica: 65.ulica 1, 20271 Blato
OIB 20928058449 MB 805652
IBAN HR76 2340 0091 1605 3955 0
mob: +385(0)92/176 – 8303
ivana.gavranich@gmail.com

Građevina: Sportsko – rekreacijsko i dječje igralište
k.č. 27890 k.o.Blato
Investitor: Općina Blato
Trg Franje Tuđmana 4, 20271 Blato
GLAVNI PROJEKT – Arhitektonski projekt
ZOP OB 03/21 TD 03/21
Gl. proj.: Ivana Gavranić mag.ing.arh. br.ovl. 4354
Projektanti: Ivana Gavranić mag.ing.arh. br.ovl. 4354
Nenad Marinović, mag.ing.arch. br.ovl. 4649

P8 - Sportski teren

- akrilni sustav	
- habajući sloj asfalta 0-8 mm	3,00cm
- nosivi sloj asfalta	5,00 cm
- tampon gran. 0-32 mm	10,00cm
- batuda gran. 32-64 mm	20,00cm

P9 - Pristupna prometnica i parkiralište

- drugi sloj asfalta – habajući	4,00 cm
- prvi sloj asfalta – nosivi	6,00 cm
- nasip tampon 0-64 mm, 100MN/m ²	25,00 cm

T1 - Nasute zelene površine

- trava	
- zemljani supstrat	25,00 cm
- geotekstil	
- nasip iz iskopa	

ZIDNE KONSTRUKCIJE

Z1 – Podzid prema plaži

- žbuka	2,00 cm
- armiranobetonski zid	30,00 cm

Z2 – Zid odbojkaškog igrališta i ogradni zid

- žbuka	2,00 cm
- armiranobetonski zid	20,00 cm
- žbuka	2,00 cm

Z3 – Zid teniskog igrališta

- grubo klesani kamen (ciklop)	8,00 cm
- građ.ljepilo	4,00 cm
- armiranobetonski zid	25,00 cm

Z4 – Zid teniskog igrališta i parkirališta

- žbuka	2,00 cm
- armiranobetonski zid	20,00 cm

Z5 – Zid ispod rampe

- žbuka	2,00 cm
- armiranobetonski zid	20,00 cm

Z6 – Zid servisnog dijela

- grubo klesani kamen (ciklop)	8,00 cm
- građ.ljepilo	4,00 cm
- armiranobetonski zid	20,00 cm
- žbuka	2,00 cm

Program kontrole i osiguranja kvalitete

Program kontrole i osiguranja kvalitete izrađen je na temelju Zakona o gradnji (NN 153/13, 20/17), Zakona o građevnim proizvodima (NN br. 76/13 i dop.), te Pravilniku o ocjenjivanju sukladnosti, ispravama o sukladnosti i označavanju građevnih proizvoda (NN 103/08 i dop.).

Građevni proizvodi smiju se staviti u promet (i koristiti za građenje) samo ako su uporabivi, tj. ako imaju takva svojstva da građevina u koju će se ugraditi ispuni temeljne zahtjeve:

1. mehanička otpornost i stabilnost
2. sigurnost u slučaju požara
3. higijena, zdravlje i okoliš
4. sigurnost i pristupačnost tijekom uporabe
5. zaštita od buke
6. gospodarenje energijom i očuvanje topline
7. održiva uporaba prirodnih izvora.

Sve radove trebaju obavljati za to stručno osposobljene osobe, uz stalni nadzor. Prije prelaska na iduću fazu radova, nužno je odobrenje nadzornog inženjera. Za svako odstupanje od projekta, te u slučaju nepredviđenih okolnosti, potrebna je konzultacija s projektantom. Izvođač je dužan u potpunosti poštivati sve mjere osiguranja i kontrole kvalitete. Svi upotrijebljeni materijali i svi izvedeni radovi trebaju udovoljavati zahtjevima važećih normi, propisa i pravila struke. Za vrijeme izvođenja radova potrebna je stalna nazočnost nadzornog inženjera i povremeni projektantski nadzor.

Građevni proizvod je uporabiv, ako su njegova tehnička svojstva sukladna svojstvima određenom normom na koju upućuje tehnički propis, tehničko dopuštenje ili tehnički propis.

Uporabivost građevnog proizvoda dokazuje se Potvrdom o sukladnosti građevnog proizvoda ili Izjavom o sukladnosti proizvoda, koje se izdaju nakon provedbe odnosno osiguranja provedbe postupka ocjenjivanja sukladnosti tehničkih svojstava proizvoda s tehničkim svojstvima određenim za taj proizvod tehničkom specifikacijom ili tehničkim propisom.

Proizvođač, odnosno dobavljač proizvoda, dužan je prije stavljanja u promet, odnosno ugradnje građevnog proizvoda, izraditi tehničke upute koje moraju sadržavati podatke značajne za ugradnju i upotrebu građevnog proizvoda.

Tehničke upute i podaci moraju biti pisani latiničnim pismom na hrvatskom jeziku, tako da su distributeru i korisniku razumljive.

Građevni proizvod za kojeg je izdana isprava o sukladnosti označava se znakom sukladnosti. Građevni proizvod ne smije se stavljati u promet niti distribuirati bez tehničke upute i znaka sukladnosti.

URED OVLAŠTENE ARHITEKTICE
IVANA GAVRANIĆ, mag. ing. arh.
sjedište: 5.ulica 15/2, 20271 Blato
poslovnica: 65.ulica 1, 20271 Blato
OIB 20928058449 MB 805652
IBAN HR76 2340 0091 1605 3955 0
mob: +385(0)92/176 – 8303
ivana.gavranich@gmail.com

Građevina: Sportsko – rekreacijsko i dječje igralište
k.č. 27890 k.o.Blato
Investitor: Općina Blato
Trg Franje Tuđmana 4, 20271 Blato
GLAVNI PROJEKT – Arhitektonski projekt
ZOP OB 03/21 TD 03/21
Gl. proj.: Ivana Gavranić mag.ing.arh. br.ovl. 4354
Projektanti: Ivana Gavranić mag.ing.arh. br.ovl. 4354
Nenad Marinović, mag.ing.arch. br.ovl. 4649

Distributer građevnog proizvoda dužan je osigurati da tehnička svojstva, odnosno uporabivost građevnog proizvoda tijekom njegove distribucije ostanu nepromijenjena.

Kontrolni postupak ispitivanja obuhvaća i vizualni pregled dopremljenih građevinskih materijala i izvedenih radova koji bi u svemu trebali biti izvedeni prema pravilima struke, odnosno prema zahtijevanim hrvatskim normama.

POSTIZANJE ZAHTIJEVANE GEOMETRIJE

Od faze iskolčenja objekta, preko svih faza izgradnje do završetka objekta, nužan je stalni geodetski nadzor.

ZEMLJANI RADOVI

Iskopi

Tijekom radova na iskopima kontrolirati:

- da se iskop obavlja prema profilima i visinskim kotama iz projekta, te propisanim nagibima pokosa iskopa (uzimajući u obzir geomehanička svojstva tla),
- da tijekom rada ne dođe do potkopavanja ili oštećenja okolnih građevina ili okolnog tla,
- da se ne vrše nepotrebno povećani ili štetni iskopi,
- da se ne degradira ili oštećuje temeljno tlo zbog nekontroliranih miniranja i neadekvatnih iskopa,
- za vrijeme rada na iskopu pa do završetka svih radova na objektu Izvoditelj je dužan osigurati pravilnu odvodnju,
- ne smije se dozvoliti zadržavanje vode u iskopima,
- vrstu i karakteristiku temeljnog tla kontrolirati prema geotehničkom elaboratu, a dužine i gabarite iskopa prema građevinskom projektu građevine.

Nasipi

Kontrolu kvalitete materijala za izradu nasipa vršiti prema važećim normama.

BETONSKI I ARMIRANOBETONSKI RADOVI

Beton

Sve komponente betona (agregat, cement, voda, dodaci), te beton kao materijal, trebaju udovoljavati zahtjevima važećih normi, propisa i pravila struke.

Kontrola kvalitete betona sastoji se od kontrole proizvodnje i kontrole suglasnosti s uvjetima projekta konstrukcije i projekta betona.

URED OVLAŠTENE ARHITEKTICE
IVANA GAVRANIĆ, mag. ing. arh.
sjedište: 5.ulica 15/2, 20271 Blato
poslovnica: 65.ulica 1, 20271 Blato
OIB 20928058449 MB 805652
IBAN HR76 2340 0091 1605 3955 0
mob: +385(0)92/176 – 8303
ivana.gavranich@gmail.com

Građevina: Sportsko – rekreacijsko i dječje igralište
k.č. 27890 k.o.Blato
Investitor: Općina Blato
Trg Franje Tuđmana 4, 20271 Blato
GLAVNI PROJEKT – Arhitektonski projekt
ZOP OB 03/21 TD 03/21
Gl. proj.: Ivana Gavranic mag.ing.arh. br.ovl. 4354
Projektanti: Ivana Gavranic mag.ing.arh. br.ovl. 4354
Nenad Marinović, mag.ing.arch. br.ovl. 4649

Betonski radovi moraju se izvoditi prema projektu konstrukcije i projektu betona, a u svemu sukladno s Tehničkim propisom za građevinske konstrukcije (NN 17/17), te svim pratećim normativima.

Detaljan plan uzimanja uzoraka i kontrole kvalitete treba izraditi prema tehnologiji izvođača i dinamičkom planu gradilišta.

Kontrolu kvalitete betonskih radova treba povjeriti za to registriranoj organizaciji.

Nakon skidanja oplate potrebno je vizualno pregledati konstrukciju za slučaj pojave gnijezda, segregacije i sl.

Nakon montiranja armature, a prije početka betoniranja izvođač je dužan obavijestiti nadzornog organa, koji je dužan konstatirati podudarnost montirane armature i odobriti betoniranje.

Oplate i skele

Skele i oplate moraju imati takvu sigurnost i krutost da bez slijeganja i štetnih deformacija mogu primati opterećenja i utjecaje koji nastaju tijekom izvedbe radova. Skela i oplata moraju biti izvedeni tako da se osigurava puna sigurnost radnika i sredstava rada kao i sigurnost prolaznika, prometa, susjednih objekata i okoline uopće.

Materijali za izradu skela i oplata moraju biti propisane kvalitete. Nadzorni inženjer treba odobriti oplatu prije početka betoniranja.

Kod izrade projekta oplate mora se uzeti u obzir kompaktiranje pomoću vibratora na oplati tamo gdje je to potrebno. Oplata mora sadržavati sve otvore i detalje prikazane u nacrtima, odnosno tražene od nadzornog inženjera. Oplata odnosno skela treba osigurati da se beton ne onečisti. Obje moraju biti dovoljno čvrste i krute da odole pritiscima kod ugradnje i vibriranja i da spriječe ispupčenja. Nadzorni inženjer će, tamo gdje mu se čini potrebno, tražiti proračunski dokaz stabilnosti i progibanja.

Nadvišenja oplate dokazuju se računski i geodetski se provjeravaju prije betoniranja.

Oplata mora biti toliko vodotijesna da spriječi istjecanje cementnog mlijeka. Pristup oplati i skeli radi čišćenja, kontrole i preuzimanja, mora biti osiguran. Oplata mora biti tako izrađena, naročito za nosače i konstrukcije izložene proticanju vode, da se skidanje može obaviti lako i bez oštećenja rubova i površine.

Površina oplate mora biti očišćena od inkrustacija i sveg materijala koji bi mogao štetno djelovati na izložene vanjske plohe. Kad se oplata premazuje uljem, mora se spriječiti prljanje betona i armature.

Oplata, ukoliko je drvena, mora prije betoniranja biti natopljena vodom na svim površinama koje će doći u dodir s betonom i zaštićena od prljanja za beton premazom vapnom.

Skidanje oplate se mora izvršiti čim je to provedivo, naročito tamo gdje oplata ne dozvoljava polijevanje betona, ali nakon što je beton dovoljno očvrstnuo. Svi popravci betona trebaju se izvršiti na predviđen način i to što je prije moguće. Oplata se mora skidati prema određenom redosljedu, pažljivo i stručno, da se izbjegnu oštećenja. Moraju se poduzeti mjere predostrožnosti za slučaj neplaniranog kolapsa. Nadzorni inženjer će odrediti kad se mora, odnosno može, skidati oplata.

Sve skele (za oplatu, pomoćne i fasadne) moraju se izvesti od zdravoga drva ili čeličnih cijevi potrebnih dimenzija. Sve skele moraju biti stabilne, ukrućene dijagonalno u poprečnom i uzdužnom smislu, te solidno vezane sponama i kliještima. Mosnice i ograde trebaju biti također dovoljno ukrućene. Skelama treba dati nadvišenje koje se određuje iskustveno u ovisnosti o građevini ili proračunski. Ako to traži nadzorni inženjer, vanjska skela, s vanjske strane, treba biti prekrivena tršćanim ili lanenim pletivom kako bi se uz općenitu zaštitu osigurala i kvalitetnija izvedba i zaštita fasadnog lica.

Skele moraju biti izrađene prema pravilima struke i propisima Pravilnika o higijenskim i tehničkim zaštitnim mjerama u građevinarstvu. Nadzorni inženjer mora zabraniti izradu i primjenu oplata i skela koje prema njegovom mišljenju ne bi mogle osigurati traženu kvalitetu lica gotovog betona ili su neprihvatljive kvalitete ili sigurnosti. Prijem gotove skele ili oplata vrši se vizualno, geodetskom kontrolom i ostalom izmjerom. Pregled i prijem gotove skele, oplata i armature vrši nadzorni inženjer. Bez obzira na odobrenu primjenu skela, oplata i armature, izvođač snosi punu odgovornost za sigurnost i kvalitetu radova.

Zidarski radovi

Pri izvođenju zidane konstrukcije izvođač je dužan pridržavati se projekta zidane konstrukcije i tehničkih uputa za ugradnju i uporabu građevnih proizvoda i odredaba Tehničkog propisa za zidane konstrukcije. Svi zidarski radovi moraju biti izvedeni stručno i solidno. Upotrebljavani materijali trebaju odgovarati HRN-a. Kod preuzimanja građevnog proizvoda izvođač zidane konstrukcije mora utvrditi:

– je li građevni proizvod isporučen s oznakom u skladu s posebnim propisom i podudaraju li se podaci na dokumentaciji s kojom je građevni proizvod isporučen s podacima u oznaci,

– je li građevni proizvod isporučen s tehničkim uputama za ugradnju i uporabu,

– jesu li svojstva, uključivo rok uporabe građevnog proizvoda te podaci značajni za njegovu ugradnju, uporabu i utjecaj na svojstva i trajnost zidane konstrukcije sukladni svojstvima i podacima određenim glavnim projektom.

Mort, beton, armatura, zidni elementi od prirodnog kamena i predgotovljeno žiđe izrađeni na gradilištu za potrebe toga gradilišta, smiju se ugraditi u zidanu konstrukciju ako je za njih dokazana uporabljivost u skladu s projektom zidane konstrukcije i Propisom.

Nosive zidove zidati od blok opeke u vapneno-cementnom mortu (mort opće namjene). Zidovi su debljine $d=20 - 25$ cm, a omeđeni su vertikalnim i horizontalnim serklažima.

Svojstva blok opeke i morta:

Grupa zidnih elemenata: 2a

Srednja tlačna čvrstoća bloka: $f_{ck, min}=8.70$ N/mm²

Razred izvedbe: B; razred kontrole proizvodnje: I.

Za zidanje rabiti produžni mort marke M5 ($f_m=5.0$ N/mm²), kojemu odgovara slijedeći volumni sastav:

cement : hidratizirano vapno : pijesak = 1 : ($\frac{1}{4} - \frac{1}{2}$) : ($4 - 4\frac{1}{4}$)

URED OVLAŠTENE ARHITEKTICE
IVANA GAVRANIĆ, mag. ing. arh.
sjedište: 5.ulica 15/2, 20271 Blato
poslovnica: 65.ulica 1, 20271 Blato
OIB 20928058449 MB 805652
IBAN HR76 2340 0091 1605 3955 0
mob: +385(0)92/176 – 8303
ivana.gavranich@gmail.com

Građevina: Sportsko – rekreacijsko i dječje igralište
k.č. 27890 k.o.Blato
Investitor: Općina Blato
Trg Franje Tuđmana 4, 20271 Blato
GLAVNI PROJEKT – Arhitektonski projekt
ZOP OB 03/21 TD 03/21
Gl. proj.: Ivana Gavranić mag.ing.arh. br.ovl. 4354
Projektanti: Ivana Gavranić mag.ing.arh. br.ovl. 4354
Nenad Marinović, mag.ing.arch. br.ovl. 4649

Obvezno je popunjavanje mortom horizontalnih i uspravnih sljubnica između zidnih blokova. Po procjeni nadzornog inženjera utvrditi će potreba za ispitivanjem tlačne čvrstoće morta.

Za blokove je potrebno kontrolirati dozvoljeno odstupanje od dimenzija te čvrstoće. U tijeku građenja kontrolirati okomice i ravninu zida, te geometriju zidova u odnosu na projekt.

-žbukanje zidova zgrade može se izvoditi tek kad se utvrdi da su zidovi izvedeni u skladu s tehničkim uvjetima i mjerama.

Hidroizolacije

Provjeravati vrste i ateste materijala i spojnog materijala u odnosu na projekt. Prije polaganja hidroizolacije provjeriti podlogu. U tijeku radova rukovodilac treba potpisati i provesti potrebne mjere zaštite kako ne bi došlo do oštećenja izvedene hidroizolacije.

Prije početka izvođenja radova potrebno je dati uvjerenja o kvaliteti (ateste) materijala koji se ugrađuje, pogotovo vrijednost koeficijenta toplinske vodljivosti za termoizolacijske materijale.

Ukoliko se naknadno ustanovi nekvalitetna izvedba hidroizolacije, odnosno pojave se prodori vode, izvoditelj mora izvesti sanaciju hidroizolacije na svoj trošak. Ako u tijeku sanacije hidroizolacije izvoditelj na bilo koji način ošteti ili mora oštetiti ostale dijelove građevine, izvoditelj snosi sve troškove te sanacije.

Fasaderski radovi

Prije otpočinjanja radova izvođač je obavezan dostaviti projektantu na ovjeru uzorke.

Radovi se moraju izvesti u skladu sa projektom uz prethodnu provjeru kvalitete zidane konstrukcije, u pogledu geometrije i čvrstoće Svi materijali primijenjeni na fasadi moraju imati potrebne ateste proizvođače i dokumente o ispravnosti isporučenog materijala.

Stolarski i staklarski radovi

Izvođač radova obavezan je izraditi radioničku dokumentaciju i dostaviti je na ovjeru projektantu. Potrebno je dostaviti ateste o kvalitete materijala. Gotovi elementi trebaju biti provjereni na propuštanje vode i zraka. Za IZO staklo trebaju biti priloženi potrebni atesti.

Prije pristupa izradi stolarije izvoditelj je obavezan izvršiti pojedinačne izmjere na građevini i prema tim izmjerama izraditi stolarske elemente.

Prije ugradnje prozora i vrata potrebno je dokazati da je njihova vrijednost zvučne izolacije (R_w) u skladu s zahtjevima iz projekta prema HRN U.J6. 201/1989.

Vrata i prozore, te ostakljene konstrukcije ugraditi prema uputama proizvođača.

Potrebno je upis nadzornog inženjera u građevinski dnevnik glede dokumenta kojim se dokazuje uporabljivost i tehnička svojstva vrata i prozora.

Potrebno je provjeriti akustička svojstva ugrađenih materijala radi zadovoljavanja konstrukcija na zvuk udara, odnosno certifikatima od ovlaštene tvrtke, prije ugradbe dokazati da toplinsko-zvučna izolacija "plivajućih podova" za podne i međukatne konstrukcije zadovoljava karakteristike navedene u elaboratu.

URED OVLAŠTENE ARHITEKTICE
IVANA GAVRANIĆ, mag. ing. arh.
sjedište: 5.ulica 15/2, 20271 Blato
poslovnica: 65.ulica 1, 20271 Blato
OIB 20928058449 MB 805652
IBAN HR76 2340 0091 1605 3955 0
mob: +385(0)92/176 – 8303
ivana.gavranich@gmail.com

Građevina: Sportsko – rekreacijsko i dječje igralište
k.č. 27890 k.o.Blato
Investitor: Općina Blato
Trg Franje Tuđmana 4, 20271 Blato
GLAVNI PROJEKT – Arhitektonski projekt
ZOP OB 03/21 TD 03/21
Gl. proj.: Ivana Gavranic mag.ing.arh. br.ovl. 4354
Projektanti: Ivana Gavranic mag.ing.arh. br.ovl. 4354
Nenad Marinović, mag.ing.arch. br.ovl. 4649

Sva stolarija kod dostave na gradilište, kao i na gradilištu mora biti kvalitetno i na odgovarajući način zaštićena.

Svi bravarski i alu-bravarski elementi, razne čelične konstrukcije, aluminijski profili i slično trebaju biti izrađeni od elemenata koji zadovoljavaju kvalitetu prema HRN-a.

Svi čelični elementi moraju se zaštititi najmanje sa jednim antikorozivnim premazom te dva premaza završnim naličjem.

Aluminijski profili trebaju biti eloksirani ili plastificirani.

Prije pristupa izradi bravarskih i alu-bravarskih elemenata izvoditelj je obavezan izvršiti pojedinačne izmjere na građevini i prema tim izmjerama ih izraditi.

Svi bravarski i alu-bravarski elementio pri dostavi na gradilište, i na gradilištu moraju biti kvalitetno i na odgovarajući način zaštićeni.

Keramičarski radovi

Prije preuzimanja radova izvođač treba provjeriti kvalitetu prethodnih radova, te zajedno sa rukovodiocem gradilišta sastaviti zapisnik o kvaliteti. Dostaviti i provjeriti ateste materijala. Tijekom radova provjeravati kakvoću ravnine ploha i bridova. Uzorci keramičkih pločica trebaju biti dostavljeni projektantu na odobrenje.

Sve podne obloge treba izraditi na plivajućoj podnoj konstrukciji, potpuno suhe i očišćene, te poravnate tako da se mogu postaviti odabrane završne obloge u skladu sa HRN U.F2.016. Za obloge od keramičkih pločica svi radovi moraju biti izvedeni prema HRN U.F2.011. i uzancama zanata. Keramičke pločice ne moraju biti domaće proizvodnje, ali trebaju odgovarati HRN-a, a posebno HRN B.D8.099.

Limarski i krovopokrivački radovi

Upotrijebljeni materijal mora imati atest o kvaliteti. Izrada limarije je u svemu prema projektnom rješenju i pravilima zanata. Za krovopokrivačke radove izvođač je obavezan dostaviti radioničke nacрте projektantu na ovjeru.

Podopolagački radovi

Upotrijebljeni materijal mora imati ateste o kvaliteti. Polaganje podova može otpočeti nakon provjere vlažnosti podloge i pregleda njene kvalitete o čemu mora biti sačinjen zapisnik.

Soboslikarsko ličilački radovi

Prije preuzimanja radova izvođač treba provjeriti kvalitetu prethodnih radova te sastaviti zapisnik o kvaliteti. Tokom radova provjeravati kakvoću obrade.

URED OVLAŠTENE ARHITEKTICE
IVANA GAVRANIĆ, mag. ing. arh.
sjedište: 5.ulica 15/2, 20271 Blato
poslovnica: 65.ulica 1, 20271 Blato
OIB 20928058449 MB 805652
IBAN HR76 2340 0091 1605 3955 0
mob: +385(0)92/176 – 8303
ivana.gavranich@gmail.com

Građevina: Sportsko – rekreacijsko i dječje igralište
k.č. 27890 k.o.Blato
Investitor: Općina Blato
Trg Franje Tuđmana 4, 20271 Blato
GLAVNI PROJEKT – Arhitektonski projekt
ZOP OB 03/21 TD 03/21
Gl. proj.: Ivana Gavranić mag.ing.arh. br.ovl. 4354
Projektanti: Ivana Gavranić mag.ing.arh. br.ovl. 4354
Nenad Marinović, mag.ing.arch. br.ovl. 4649

OSTALI RADOVI I MATERIJALI

Svi materijali i proizvodi koji se ugrađuju u objekt trebaju biti kvalitetni i trajni, uz zadovoljenje svih važećih normi, propisa i pravila struke. Za sve se upotrijebljene materijale provode tekuća i kontrolna ispitivanja, odnosno prilažu atesti isporučitelja. Izvedba svih radova treba biti ispravna, kvalitetna i pod stalnim stručnim nadzorom. Za svako odstupanje primijenjenog gradiva ili gotovog proizvoda od projekta, potrebna je suglasnost Projektanta i Investitora.

Kontrolom se obuhvaća provjera kvalitete izvođenja radova i kvaliteta ugrađenih materijala i to naročito izvedenih nosivih zidova i stropova, pregradnih zidova te podova kao i sama kvaliteta izvedenih radova (ravnost, fuge itd.). O preuzimanju pojedinih faza radova mora postojati upis u građevinski dnevnik.

Kontrolu svih ostalih radova izvršiti u svemu prema važećim tehničkim propisima i normativima.

Ostale kontrole:

- Kontrola prema propisima o komunalnom redu tijekom građenja;
- Kontrola glede dokumentacije na gradilištu, prijave radova i drugih obveza prema Zakonu o gradnji;
- Kontrola Zaštite na radu na gradilištu.

Druge kontrole sukladno propisima.

Način zbrinjavanja građevnog otpada

Način zbrinjavanja građevnog otpada mora biti u skladu s propisima o otpadu. Osnovni propisi iz tog područja su:

- Zakon o održivom gospodarenju otpadom (NN 94/13)
- Pravilnik o gospodarenju građevnim otpadom (NN 38/08)
- Pravilnik o vrstama otpada (NN 27/96)
- Pravilnik o uvjetima za postupanje s otpadom (NN 123/97)

Prema Zakonu o održivom gospodarenju otpadom građevinski otpad spada u interni otpad jer uopće ne sadrži ili sadrži malo tvari koje podliježu fizikalnoj, kemijskoj i biološkoj razgradnji pa ne ugrožavaju okoliš. Nakon završetka radova gradilište treba očistiti od otpadaka i suvišnog materijala i okolni dio terena dovesti u prvobitno stanje. Pravilnikom o vrstama otpada određeno je da je proizvođač otpada čija se vrijedna sredstva mogu iskoristiti dužan otpad razvrstavati na mjestu nastanka, odvojeno skupljati po vrstama i osigurati uvjete skladištenja za očuvanje kakvoće u svrhu ponovne obrade.

URED OVLAŠTENE ARHITEKTICE
IVANA GAVRANIĆ, mag. ing. arh.
sjedište: 5.ulica 15/2, 20271 Blato
poslovnica: 65.ulica 1, 20271 Blato
OIB 20928058449 MB 805652
IBAN HR76 2340 0091 1605 3955 0
mob: +385(0)92/176 – 8303
ivana.gavranich@gmail.com

Građevina: Sportsko – rekreacijsko i dječje igralište
k.č. 27890 k.o.Blato
Investitor: Općina Blato
Trg Franje Tuđmana 4, 20271 Blato
GLAVNI PROJEKT – Arhitektonski projekt
ZOP OB 03/21 TD 03/21
Gl. proj.: Ivana Gavranić mag.ing.arh. br.ovl. 4354
Projektanti: Ivana Gavranić mag.ing.arh. br.ovl. 4354
Nenad Marinović, mag.ing.arch. br.ovl. 4649

Taj pravilnik predviđa slijedeće moguće postupke s otpadom:

- kemijsko-fizikalna obrada,
- biološka obrada,
- termička obrada,
- kondicioniranje otpada i
- odlaganje otpada.

Kemijsko-fizikalna obrada otpada je obrada kemijsko-fizikalnim metodama s ciljem mijenjanja njegovih kemijsko-fizikalnih, odnosno bioloških svojstava, a može biti: neutralizacija, taloženje, ekstrakcija, redukcija, oksidacija, dezinfekcija, centrifugiranje, filtracija, sedimentacija, rezervna osmoza.

Biološka obrada je obrada biološkim metodama s ciljem mijenjanja kemijskih, fizikalnih, odnosno bioloških svojstava, a može biti: aerobna i anaerobna razgradnja.

Termička obrada je obrada termičkim postupkom. Provodi se s ciljem mijenjanja kemijskih, fizikalnih, odnosno bioloških svojstava, a može biti: spaljivanje, piroliza, isparavanje, destilacija, sinteriranje, žarenje, taljenje, zataljivanje u staklo.

Kondicioniranje otpada je priprema za određeni način obrade ili odlaganja, a može biti: usitnjavanje, ovlaživanje, pakiranje, odvodnjavanje, oprашivanje, očvršćivanje te postupci kojima se smanjuje utjecaj štetnih tvari koje sadrži otpad. S građevnim otpadom treba postupiti u skladu s Pravilnikom o uvjetima za postupanje s otpadom.

Taj pravilnik predviđa moguću termičku obradu za slijedeći otpad:

- drvo
- plastiku,
- asfalt koji sadrži katran i
- katran i proizvodi koji sadrže katran.

Kondicioniranjem se može obraditi slijedeći otpad:

- građevinski materijali na bazi azbesta,
- asfalt koji sadrži katran,
- asfalt (bez katrana)
- katran i proizvodi koji sadrže katran
- izolacijski materijal koji sadrži azbest i
- miješani građevni otpad i otpad od rušenja.

URED OVLAŠTENE ARHITEKTICE
IVANA GAVRANIĆ, mag. ing. arh.
sjedište: 5.ulica 15/2, 20271 Blato
poslovnica: 65.ulica 1, 20271 Blato
OIB 20928058449 MB 805652
IBAN HR76 2340 0091 1605 3955 0
mob: +385(0)92/176 – 8303
ivana.gavranich@gmail.com

Građevina: Sportsko – rekreacijsko i dječje igralište
k.č. 27890 k.o.Blato
Investitor: Općina Blato
Trg Franje Tuđmana 4, 20271 Blato
GLAVNI PROJEKT – Arhitektonski projekt
ZOP OB 03/21 TD 03/21
Gl. proj.: Ivana Gavranić mag.ing.arh. br.ovl. 4354
Projektanti: Ivana Gavranić mag.ing.arh. br.ovl. 4354
Nenad Marinović, mag.ing.arch. br.ovl. 4649

Najveći dio građevnog otpada (prethodno obrađen ili neobrađen) može se odvesti u najbliže javno odlagalište otpada: beton, cigle, pločice i keramika, građevinski materijali na bazi gipsa, drvo, staklo, plastika, bakar, bronca, mjed, aluminiij, olovo, cink, željezo i čelik, kositar, miješani materijali, kablovi, zemlja i kamenje i ostali izolacijski materijali.

Nakon završetka radova gradilište treba očistiti od otpada i suvišnog materijala, postupiti prema iznesenom, a okolni dio terena dovesti u prvobitno stanje.

INVESTITOR

Investitoru se sugerira izrada izvedbenog projekta i troškovnika. Izradu izvedbenog projekta i troškovnika može povjeriti projektantu ili drugoj stručnoj osobi, koja će raditi prema uputama ili pod kontrolom autora glavnog projekta.

Investitor treba osigurati stručni nadzor nad građenjem.

Investitor treba prilikom pronalaženja izvođača obratiti pažnju na slijedeće:

- stručnost glavnog izvoditelja i njegovih kooperanata
- stručnost i reference rukovoditelja građenja
- reference izvoditelja i kooperanata na sličnim objektima
- cijena i rokovi izvođenja
- garantne rokove za izvedene radove

Investitor treba posebnu pažnju posvetiti ugovaranju radova s izvoditeljem, te prema potrebi u tu svrhu angažirati stručnu pomoć konzultanta.

U slučaju potrebe ili zahtjeva investitora za funkcionalnim izmjenama u projektu, izmjenama materijala ili opreme, treba konzultirati projektanta. Za sve izmjene bez konzultacije i suglasnosti projektanta investitor preuzima odgovornost za funkcionalnost i kvalitetu.

PROJEKTANT

Projektant će u potpunosti zastupati interese investitora i raditi prema zahtjevima i potrebama investitora.

Pri izradi ili kontroli izrade izvedbenog projekta i troškovnika (specifikacije radova i materijala), projektant mora raditi prema pravilima struke, koristeći sva najnovija stručna saznanja.

Projektant će biti na raspolaganju investitoru i izvoditelju (uz naknadu) za slučaj izmjena u projektu iz funkcionalnih ili ekonomskih razloga.

IZVOĐAČ

Izvođač treba kvalitetno organizirati izvođenje, a u tom cilju treba:

- postaviti stručnog rukovoditelja gradilišta
- za svaku vrstu radova imati stručnu osobu za vođenje

URED OVLAŠTENE ARHITEKTICE
IVANA GAVRANIĆ, mag. ing. arh.
sjedište: 5.ulica 15/2, 20271 Blato
poslovnica: 65.ulica 1, 20271 Blato
OIB 20928058449 MB 805652
IBAN HR76 2340 0091 1605 3955 0
mob: +385(0)92/176 – 8303
ivana.gavranich@gmail.com

Građevina: Sportsko – rekreacijsko i dječje igralište
k.č. 27890 k.o.Blato
Investitor: Općina Blato
Trg Franje Tuđmana 4, 20271 Blato
GLAVNI PROJEKT – Arhitektonski projekt
ZOP OB 03/21 TD 03/21
Gl. proj.: Ivana Gavranic mag.ing.arh. br.ovl. 4354
Projektanti: Ivana Gavranic mag.ing.arh. br.ovl. 4354
Nenad Marinović, mag.ing.arch. br.ovl. 4649

Voditelj gradilišta mora prije početka radova detaljno proučiti i upoznati projekt, kako bi pravovremeno zatražio eventualna pojašnjenja ili dopune.

Izvođač treba angažirati na izvedbi djelatnike, koji su stručno osposobljeni za posao koji će obavljati.

Izvođač treba upoznati kooperante sa ugovornim obavezama prema investitoru i iste ugraditi u ugovore s kooperantima.

Izvođač mora odgovarati za kvalitetu radova koje su izveli njegovi kooperanti.

Izvođač mora radove izvoditi prema odredbama ugovora, projektnoj dokumentaciji, troškovniku, propisanim normama i zakonima, uzancama i pravilima struke, te vršiti zakonom propisana ispitivanja i kontrole tijekom građenja.

Izvođač je dužan na svoj trošak otkloniti sve nedostatke koji se ukažu u dogovorenom roku.

Investitor može priznati samo količine materijala koje su ugrađene.

Sav neispravan ili nepropisan materijal ne smije se ugrađivati i mora se ukloniti s gradilišta.

Po završetku svih radova izvođenja, treba izvršiti tehnički pregled i sastaviti zapisnik o nedostacima. Garantni rok za ispravnost ugrađenih materijala i izvršenih radova regulira se ugovorom o izvođenju radova. Za vrijeme garantnog roka izvođač je dužan da na poziv investitora otkloni sve nedostatke koje se u toku garantnog roka pojave.

Izvođač ne smije vršiti bušenja armirano betonskih konstrukcija bez prethodnog odobrenja i uputstava nadzornog organa, što treba unijeti u građevinski dnevnik.

Izvođač je dužan nabaviti sve ateste za sav ugrađeni materijal.

Izvođač radova je obavezan da korisniku preda upute za rukovanje ugrađenom opremom.

Ovlaštene organizacije i institucije za atestiranje su na listi u Glasniku Zavoda kojeg izdaje Državni zavod za normizaciju i graditeljstvo.

Izvoditelj je dužan osiguravati dokaze o svojstvima ugrađenih građevnih proizvoda u odnosu na njihove bitne značajke, dokaze o sukladnosti ugrađene opreme i/ili postrojenja prema posebnom zakonu, isprave o sukladnosti određenih dijelova građevine temeljnim zahtjevima za građevinu, kao i dokaze kvalitete (rezultati ispitivanja, zapisi o provedenim procedurama kontrole kvalitete i dr.) za koje je obveza prikupljanja tijekom izvođenja građevinskih i drugih radova za sve izvedene dijelove građevine i za radove koji su u tijeku (članak 135. Zakona o građenju 153/13, 20/17).

NADZORNI INŽENJER

Nadzorni inženjer treba vršiti stalnu kontrolu:

- točnosti i preciznosti izvedbe
- projektom propisane tehnologije izvedbe
- primjene važeće tehničke regulative

URED OVLAŠTENE ARHITEKTICE
IVANA GAVRANIĆ, mag. ing. arh.
sjedište: 5.ulica 15/2, 20271 Blato
poslovnica: 65.ulica 1, 20271 Blato
OIB 20928058449 MB 805652
IBAN HR76 2340 0091 1605 3955 0
mob: +385(0)92/176 – 8303
ivana.gavranich@gmail.com

Građevina: Sportsko – rekreacijsko i dječje igralište
k.č. 27890 k.o.Blato
Investitor: Općina Blato
Trg Franje Tuđmana 4, 20271 Blato
GLAVNI PROJEKT – Arhitektonski projekt
ZOP OB 03/21 TD 03/21
Gl. proj.: Ivana Gavranic mag.ing.arh. br.ovl. 4354
Projektanti: Ivana Gavranic mag.ing.arh. br.ovl. 4354
Nenad Marinović, mag.ing.arch. br.ovl. 4649

- korištenja projektom predviđenih materijala i opreme

Nadzorni inženjer treba posebno kontrolirati radove koji se naknadno ne mogu provjeravati a to su:

- izvedba hidroizolacije u kontaktu s tlom
- izvedba hidro i termoizolacije zidova i krovova
- izvedba armature nosivih konstrukcija
- izvedba hidroizolacije bazena

Bez upisa nadzornog inženjera u građevinski dnevnik o ispravnosti gore navedenih radova, ne smiju se nastaviti radovi zatvaranja izolacija i betoniranja.

Nadzorni inženjer treba prema potrebi organizirati i koordinirati rad nadzornih inženjera drugih struka, te po potrebi pozivati i konzultirati projektanta.

Nadzorni inženjer dužan je odrediti provedbu kontrolnih ispitivanja određenih dijelova građevine u svrhu provjere, odnosno dokazivanja ispunjavanja temeljnih zahtjeva za građevinu i/ili drugih zahtjeva, odnosno uvjeta predviđenih glavnim projektom ili izvješćem o obavljenoj kontroli projekta i obveze provjere u pogledu građevnih proizvoda (članak 58. Zakona o građenju 153/13, 20/17).

Nadzorni inženjer dužan je za tehnički pregled pripremiti završno izvješće o izvedbi građevine (članak 58. Zakona o građenju 153/13, 20/17).

UGOVOR O IZVOĐENJU

Ugovorom o izvođenju treba:

- definirati prava i obaveze investitora i izvoditelja
- odrediti osobu koja će rukovoditi građenjem
- precizirati opseg posla na koji se ugovor odnosi
- utvrditi cijenu, način obračuna i plaćanja
- odrediti rok dovršenja radova s kontrolnim međurokovima
- odrediti garantni rok za radove, opremu i materijale
- odrediti uvjeti za eventualne popravke u garantnom roku

TROŠKOVNIK - SPECIFIKACIJA RADOVA I MATERIJALA

Troškovnikom radova moraju biti propisani svi materijali, oprema i tehnologija izrade, te moraju biti definirane sve količine, prema kojima se može radove ugovarati, izvoditi i obračunavati.

Kada troškovnikom nisu propisani konkretni materijali i oprema, trebaju biti određeni kriteriji kvalitete i norme koje moraju zadovoljavati.

Općim uvjetima troškovnika moraju biti propisani svi opći tehnički uvjeti za izvođenje i uvjeti za ugovaranje radova.

URED OVLAŠTENE ARHITEKTICE
IVANA GAVRANIĆ, mag. ing. arh.
sjedište: 5.ulica 15/2, 20271 Blato
poslovnica: 65.ulica 1, 20271 Blato
OIB 20928058449 MB 805652
IBAN HR76 2340 0091 1605 3955 0
mob: +385(0)92/176 – 8303
ivana.gavranich@gmail.com

Građevina: Sportsko – rekreacijsko i dječje igralište
k.č. 27890 k.o.Blato
Investitor: Općina Blato
Trg Franje Tuđmana 4, 20271 Blato
GLAVNI PROJEKT – Arhitektonski projekt
ZOP OB 03/21 TD 03/21
Gl. proj.: Ivana Gavranić mag.ing.arh. br.ovl. 4354
Projektanti: Ivana Gavranić mag.ing.arh. br.ovl. 4354
Nenad Marinović, mag.ing.arch. br.ovl. 4649

Općim uvjetima za svaku vrstu radova moraju biti određeni:

- propisi i norme koje se moraju poštivati pri izvođenju
- norme koje ugrađeni materijali moraju zadovoljavati
- tehnologije izvedbe koje se mogu koristiti
- način preuzimanja podloga prije početka pojedinih radova
- način i oblik kontrole izvedenih radova
- način obračuna

Priznata tehnička pravila

Tehnički propis za građevinske konstrukcije, Narodne novine, br. 17/17

Tehnički propis o racionalnoj uporabi energije i toplinskoj zaštiti u zgradama Narodne novine, br. Narodne novine 97/14, 130/14

Tehnički propis za prozore i vrata Narodne novine, br. 69/06

Tehnički propis o sustavima ventilacije, djelomične klimatizacije i klimatizacije zgrada Narodne novine, br. 03/07

Tehnički propis o sustavima grijanja i hlađenja zgrada Narodne novine, br. 110/08

Tehnički propis za dimnjake u građevinama Narodne novine, br. 03/07

Pravilnik o energetskim pregledima građevina i o energetskom certificiranju zgrada Narodne novine, br. 81/12, 29/13 i 78/13

Zakon o zaštiti od buke Narodne novine, br. 30/09, 55/13 i 153/13

Pravilnik o najvišim razinama buke u sredini u kojoj ljudi radi i borave (stupanjem na snagu Pravilnika o zaštiti radnika od izloženosti buci na radu (NN 46/08) prestaju se primjenjivati odredbe članka 12. ovog Pravilnika) Narodne novine, br. 145/04

Pravilnik o sigurnosti dizala, Narodne novine, br. 58/10

HRN EN 583-1 Nerazorno ispitivanje – ispitivanje ultrazvukom

HRN EN 571-1 Nerazorno ispitivanje – ispitivanje penetrantima

HRN EN 12517 Nerazorno ispitivanje zavara – radiografsko ispitivanje zavarenih spojeva

HRN EN 12599 Ventilacija u zgradama- ispitni postupci i mjerne metode za primopredaju izvedenih sustava ventilacije i klimatizacije

HRN EN 14134 Ventilacija u zgradama- ispitivanje značajki i provjera instalacije za stambene ventilacijske sustave

Tehnički propisi za pregled i ispitivanje nosivih čeličnih konstrukcija Službeni list, br. 6/65

URED OVLAŠTENE ARHITEKTICE
IVANA GAVRANIĆ, mag. ing. arh.
sjedište: 5.ulica 15/2, 20271 Blato
poslovnica: 65.ulica 1, 20271 Blato
OIB 20928058449 MB 805652
IBAN HR76 2340 0091 1605 3955 0
mob: +385(0)92/176 – 8303
ivana.gavranich@gmail.com

Građevina: Sportsko – rekreacijsko i dječje igralište
k.č. 27890 k.o.Blato
Investitor: Općina Blato
Trg Franje Tuđmana 4, 20271 Blato
GLAVNI PROJEKT – Arhitektonski projekt
ZOP OB 03/21 TD 03/21
Gl. proj.: Ivana Gavranic mag.ing.arh. br.ovl. 4354
Projektanti: Ivana Gavranic mag.ing.arh. br.ovl. 4354
Nenad Marinović, mag.ing.arch. br.ovl. 4649

Pravilnik o tehničkim normativima za projektiranje i izvođenje završnih radova u građevinarstvu (osim dijelova koji se ne primjenjuju temeljem odredbi Tehničkog propisa za prozore i vrata)
Službeni list, br. 21/90

Pravilnik o tehničkim mjerama i uvjetima za ugljikovodične hidroizolacije krovova i terasa -Službeni list, br. 26/69

HRN U.J6.001/82 -Akustika u građevinarstvu. Termini i definicije.

HRN U.J6.151/82- Akustika u građevinarstvu. Standardne vrijednosti za ocjenu zvučne izolacije.

HRN U.J6.201/89- Akustika u građevinarstvu. Tehnički uvjeti za projektiranje i građenje zgrada.

HRN U.F2.010/78- Završni radovi u građevinarstvu. Tehnički uvjeti za izvođenje fasaderskih radova

HRN U.F2.011/77- Završni radovi u građevinarstvu.Tehnički uvjeti za izvođenje keramičarskih radova.

HRN U.F2.012/78 -Završni radovi u građevinarstvu. Tehnički uvjeti za izvođenje ličilačkih radova.

HRN U.F2.016/77- Završni radovi u građevinarstvu. Tehnički uvjeti za izvođenje parketerskih radova.

HRN U.FS.017/78- Završni radovi u graevinarstvu. Tehnički uvjeti za izvođenje radova pri polaganju podnih podloga.

HRN U.F2.024/80- Završni radovi u građevinarstvu. Tehnički uvjeti izvođenja izolacijskih radova naravnim krovovima.

HRN U.F3.050/78 - Završni radovi u građevinarstvu. Tehnički uvjeti za izvođenje teracerskih radova.

HRN U.F7.010/68 -Prirodni kamen. Tehnički uvjeti za oblaganje kamenim pločama.

URED OVLAŠTENE ARHITEKTICE
IVANA GAVRANIĆ, mag. ing. arh.
sjedište: 5.ulica 15/2, 20271 Blato
poslovnica: 65.ulica 1, 20271 Blato
OIB 20928058449 MB 805652
IBAN HR76 2340 0091 1605 3955 0
mob: +385(0)92/176 – 8303
ivana.gavranich@gmail.com

Građevina: Sportsko – rekreacijsko i dječje igralište
k.č. 27890 k.o.Blato
Investitor: Općina Blato
Trg Franje Tuđmana 4, 20271 Blato
GLAVNI PROJEKT – Arhitektonski projekt
ZOP OB 03/21 TD 03/21
Gl. proj.: Ivana Gavranić mag.ing.arh. br.ovl. 4354
Projektanti: Ivana Gavranić mag.ing.arh. br.ovl. 4354
Nenad Marinović, mag.ing.arch. br.ovl. 4649

NORMATIVI KOJI SE PRIMJENJUJU PROGRAMOM KONTROLE I OSIGURANJA KAKVOĆE

Nome za beton – osnovne norme

HRN EN 206-1:2002

Beton – 1. dio: Specifikacije, svojstva, proizvodnja i sukladnost (EN 206-1:2000)

HRN EN 206-1/A1:2004

Beton – 1. dio: Specifikacija, svojstva, proizvodnja i sukladnost (EN 206-1:2000/A1:2004)

nHRN EN 206-1/A2

Beton – 1. dio: Specifikacija, svojstva, proizvodnja i sukladnost (EN 206-1:2000/prA2:2004)

Norme za beton - ostale norme HRN EN 12350-1

Ispitivanje svježeg betona – 1. dio: Uzorkovanje

HRN EN 12350-2

Ispitivanje svježeg betona – 2. dio: Ispitivanje slijeganjem

HRN EN 12350-3

Ispitivanje svježeg betona – 3. dio: VeBe ispitivanje

HRN EN 12350-4

Ispitivanje svježeg betona – 4. dio: Stupanj zbijenosti

HRN EN 12350-5

Ispitivanje svježeg betona – 5. dio: Ispitivanje rasprostiranjem

HRN EN 12350-6

Ispitivanje svježeg betona – 6. dio: Gustoća

HRN EN 12350-7

Ispitivanje svježeg betona – 7. dio: Sadržaj pora – Tlačne metode

HRN EN 12390-1

Ispitivanje očvrsnulog betona – 1. dio: Oblik, dimenzije i drugi zahtjevi za uzorke i kalupe

HRN EN 12390-2

Ispitivanje očvrsnulog betona – 2. dio: Izradba i njegovanje uzoraka za ispitivanje čvrstoće

HRN EN 12390-3

Ispitivanje očvrsnulog betona – 3. dio: Tlačna čvrstoća uzoraka

HRN EN 12390-6

Ispitivanje očvrsnulog betona – 6. dio: Vlačna čvrstoća cijepanjem uzoraka

HRN EN 12390-7

Ispitivanje očvrsnulog betona – 7. dio: Gustoća očvrsnulog betona

HRN EN 12390-8

Ispitivanje očvrsnulog betona – 8. dio: Dubina prodiranja vode pod tlakom

URED OVLAŠTENE ARHITEKTICE
IVANA GAVRANIĆ, mag. ing. arh.
sjedište: 5.ulica 15/2, 20271 Blato
poslovnica: 65.ulica 1, 20271 Blato
OIB 20928058449 MB 805652
IBAN HR76 2340 0091 1605 3955 0
mob: +385(0)92/176 – 8303
ivana.gavranich@gmail.com

Građevina: Sportsko – rekreacijsko i dječje igralište
k.č. 27890 k.o.Blato
Investitor: Općina Blato
Trg Franje Tuđmana 4, 20271 Blato
GLAVNI PROJEKT – Arhitektonski projekt
ZOP OB 03/21 TD 03/21
Gl. proj.: Ivana Gavranić mag.ing.arh. br.ovl. 4354
Projektanti: Ivana Gavranić mag.ing.arh. br.ovl. 4354
Nenad Marinović, mag.ing.arch. br.ovl. 4649

prCEN/TS 12390-9	Ispitivanje očvrslulog betona – 9. dio: otpornost na smrzavanje ljuštenjem
ISO 2859-1	Plan uzorkovanja za atributni nadzor – 1. dio: Plan uzorkovanja indeksiran prihvatljivim nivoom kvalitete (AQL) za nadzor količine po količine
ISO 3951	Postupci uzorkovanja i karta nadzora s varijablama nesukladnosti
HRN U.M1.057	Granulometrijski sastav mješavina agregata za beton
HRN U.M1.016	Beton. Ispitivanje otpornosti na djelovanje mraza
HRN EN 480-11	Dodaci betonu, mortu i injekcijskim smjesama – Metode ispitivanja – 11. dio: Utvrđivanje karakteristika zračnih pora u očvrslulom betonu
HRN EN12504-1	Ispitivanje betona u konstrukcijama – 1. dio: Izvađeni uzorci – Uzimanje, pregled i ispitivanje tlačne čvrstoće
HRN EN 12504-2	Ispitivanje betona u konstrukcijama – 2. dio: Nerazorno ispitivanje – Određivanje veličine odskoka
HRN EN 12504-3	Ispitivanje betona u konstrukciji – 3. dio: Određivanje sile čupanja
HRN EN 12504-4	Ispitivanje betona u konstrukciji – 4. dio: Određivanje brzine ultrazvuka
prEN13791:2003	Ocjena tlačne čvrstoće betona u konstrukcijama ili u konstrukcijskim elementima
Norme za čelik za armiranje – osnovne norme nHRN EN 10080-1	Čelik za armiranje betona – Zavarljivi armaturni čelik – 1.dio: Opći zahtjevi (prEN 10080-1:1999)
nHRN EN 10080-2	Čelik za armiranje betona – Zavarljivi armaturni čelik – 2. dio: Tehnički uvjeti isporuke čelika razreda A (prEN 10080-2:1999)
nHRNEN 10080-3	Čelik za armiranje betona – Zavarljivi armaturni čelik – 3. dio: Tehnički uvjeti isporuke čelika razreda B (prEN 10080-3:1999)
nHRN EN 10080-4	Čelik za armiranje betona – Zavarljivi armaturni čelik – 4. dio: Tehnički uvjeti isporuke čelika razreda C (prEN 10080-4:1999)

URED OVLAŠTENE ARHITEKTICE
IVANA GAVRANIĆ, mag. ing. arh.
sjedište: 5.ulica 15/2, 20271 Blato
poslovnica: 65.ulica 1, 20271 Blato
OIB 20928058449 MB 805652
IBAN HR76 2340 0091 1605 3955 0
mob: +385(0)92/176 – 8303
ivana.gavranich@gmail.com

Građevina: Sportsko – rekreacijsko i dječje igralište
k.č. 27890 k.o.Blato
Investitor: Općina Blato
Trg Franje Tuđmana 4, 20271 Blato
GLAVNI PROJEKT – Arhitektonski projekt
ZOP OB 03/21 TD 03/21
Gl. proj.: Ivana Gavranic mag.ing.arh. br.ovl. 4354
Projektanti: Ivana Gavranic mag.ing.arh. br.ovl. 4354
Nenad Marinović, mag.ing.arch. br.ovl. 4649

nHRN EN 10080-5	Čelik za armiranje betona – Zavarljivi armaturni čelik – 5. dio: Tehnički uvjeti isporuke zavarenih armaturnih mreža (prEN 10080-5:1999)
nHRN EN 10080-6	Čelik za armiranje betona – Zavarljivi armaturni čelik – 6. dio: Tehnički uvjeti isporuke zavarenih rešetki za gredice (prEN 10080-6:1999)
Norme za čelik za armiranje – Ostale norme HRN EN 10020	Definicije i razredba vrsta čelika
HRN EN 10025	Toplovaljani proizvodi od nelegiranih konstrukcijskih čelika – Tehnički uvjeti isporuke
HRN EN 10027-1	Sustavi označivanja čelika – 1. dio: Nazivi čelika, glavni simboli
HRN EN 10027-2	Sustavi označivanja čelika – 2. dio: Brojčani sustav
EN 10079	Definicije čeličnih proizvoda
HRN EN 10204	Metalni proizvodi – Vrste dokumenata o ispitivanju (uključuje dopunu A1:1995)
prEN ISO 17660	Zavarivanje čelika za armiranje
HRN EN 287-1	Provjera osposobljenosti zavarivača – Zavarivanje taljenjem – 1. dio: Čelici
HRN EN 719	Koordinacija zavarivanja – Zadaci i odgovornosti
HRN EN 729-3	Zahtjevi za kakvoću zavarivanja – Zavarivanje taljenjem metalnih materijala – 3. dio: Standardni zahtjevi za kakvoću
HRN EN ISO 4063	Zavarivanje i srodni postupci – Nomenklatura postupaka i referentni brojevi
HRN EN ISO 377	Čelik i čelični proizvodi – Položaj i priprema uzoraka i ispitnih uzoraka za mehanička ispitivanja
HRN EN 10002-1	Metalni materijali – Vlačni pokus – 1. dio: Metoda ispitivanja (pri sobnoj temperaturi)
HRN EN ISO 15630-1	Čelik za armiranje i prednapinjanje betona – Ispitne metode – 1. dio: Armaturne šipke i žice
HRN EN ISO 15630-2	Čelik za armiranje i prednapinjanje betona – Ispitne metode – 2. dio: Zavarene mreže

URED OVLAŠTENE ARHITEKTICE
IVANA GAVRANIĆ, mag. ing. arh.
sjedište: 5.ulica 15/2, 20271 Blato
poslovnica: 65.ulica 1, 20271 Blato
OIB 20928058449 MB 805652
IBAN HR76 2340 0091 1605 3955 0
mob: +385(0)92/176 – 8303
ivana.gavranich@gmail.com

Građevina: Sportsko – rekreacijsko i dječje igralište
k.č. 27890 k.o.Blato
Investitor: Općina Blato
Trg Franje Tuđmana 4, 20271 Blato
GLAVNI PROJEKT – Arhitektonski projekt
ZOP OB 03/21 TD 03/21
Gl. proj.: Ivana Gavranic mag.ing.arh. br.ovl. 4354
Projektanti: Ivana Gavranic mag.ing.arh. br.ovl. 4354
Nenad Marinović, mag.ing.arch. br.ovl. 4649

Zemljani radovi

- HRN B.B0.001 prir. agreg. uzimanje uzoraka - HRN U.B1.046 nabijanje
- HRN B.B3.010 kamen za podlogu i kaldrmu - HRN U.B1.010 geomehaničko ispitivanje
- HRN B.B8.012 ispitivanje čvrstoće na pritisak - HRN U.B1.030 određivanje pritisne čvrst.
- HRN B.B8.039 mašinski pijesak za punjenje rupa mina- HRN U.B1.032 određivanje stišljivosti tla

Tesarski radovi

- HRN B.D7.020.grede jelove, tesane - HRN D.C1.041 jel. grede piljene za oplatu
- HRN C.B6.010 žica za oplatu - HRN D.C1.052 jel. letve piljene za oplatu
- HRN C.U1.021 okov Fe, za krov- HRN G.S3.502 PVC cijevi za oplatu
- HRN C.U2.021 KP profili razni za oplatu- HRN M.B1.021tiranti za oplatu s maticom
- HRN D.A1.065 blažujka za oplatu - HRN M.B4.102čavli tes. vučeni za oplatu

Zidarski radovi

- HRN B.D1.011 opeka puna, NF - HRN U.M1.035 aditivi za mortove
- HRN B.D1.012 radijalna opeka od pečene gline - HRN U.M1.058 zidni blokovi
- HRN B.D1.013 fasadna opeka od pečene gline - HRN U.M1.035 aditivi za mortove
- HRN B.D1.014 šuplja fasadna opeka i blokovi - HRN U.M2.010 mort za zidanje
- HRN B.D1.015 šuplje opeke i blokovi od pečene gline - HRN U.M2.012 mort za žbukanje
- HRN B.D1.020 šuplji zidni bolokovi od pečene gline - HRN U.M4.020 šuplji blokovi
- HRN B.D1.022 šuplje ploče od gline za preg. zidove - HRN U.M8.015 ispit. morta za zid. žbuk.
- HRN B.D1.024 porolit ploče od gline - HRN U.M8.020 ispit. morta za zidanje
- HRN B.B8.039 pijesak fini i grubi - HRN U.N2.022 voda za spravljanje morta

Limarski radovi

- HRN C.B4.011 čelični lim - HRN C.U2.021 plosno željezo
- HRN C.B4.081 lim pocinčani, d=0,55mm - HRN M.J6.281 ventilacioni nastavak
- HRN C.C4.020 aluminijski lim - HRN U.N9.052 prozorske klupčice

Pokrivački radovi

- HRN C.B4.012 čelični lim - HRN C.C4.120 aluminijski lim
- HRN C.B4.081 lim pocinčani, d=0,55mm - HRN G.E4.020 cinčani lim

URED OVLAŠTENE ARHITEKTICE
IVANA GAVRANIĆ, mag. ing. arh.
sjedište: 5.ulica 15/2, 20271 Blato
poslovnica: 65.ulica 1, 20271 Blato
OIB 20928058449 MB 805652
IBAN HR76 2340 0091 1605 3955 0
mob: +385(0)92/176 – 8303
ivana.gavranich@gmail.com

Građevina: Sportsko – rekreacijsko i dječje igralište
k.č. 27890 k.o.Blato
Investitor: Općina Blato
Trg Franje Tuđmana 4, 20271 Blato
GLAVNI PROJEKT – Arhitektonski projekt
ZOP OB 03/21 TD 03/21
Gl. proj.: Ivana Gavranic mag.ing.arh. br.ovl. 4354
Projektanti: Ivana Gavranic mag.ing.arh. br.ovl. 4354
Nenad Marinović, mag.ing.arch. br.ovl. 4649

Fasadno-montažerski radovi

- HRN B.C1.015 cement - HRN U.F2.020 teh. uvjeti za izvođenje fas. radova
- HRN B.C1.020 vapno hidratizirano - HRN G.E4.020 cinčani lim
- HRN U.N2.022 voda za spravljanje morta - HRN C.C4.120 aluminijski lim

Bravarski radovi i radovi iz metala

- HRN C.B0.500 profilno željezo - HRN C.U2.020 NP profili za bravariju
- HRN C.B3.025 plosno željezo - HRN M.K3.020okov za vrata
- HRN C.B4.024 kvadratno željezo - HRN M.K3.031okovi za vrata i prozore
- HRN C.B4.110 čelični limovi - HRN M.K3.032brava, usadna cilindrična
- HRN C.C3.020 profili od aluminija - HRN M.K3.035cilindar brava
- HRN C.C3.203 aluminijski profili - HRN M.K3.050kvake i štitnici
- HRN C.C4.060 rebrasti limovi od aluminija - HRN M.K3.060štitnici za vrata
- HRN C.G6.020 okruglo željezo - HRN M.K3.075zasuni za vrata
- HRN C.H3.011 elektrode za varenje - HRN M.K3.300okov za komb. otvaranje krila

Staklarski radovi

- HRN B.B1.011 ornament staklo - HRN B.E1.050 ravno staklo liveno
- HRN B.E1.011 ravno staklo vučeno - HRN D.F1.062 ambalaža od drveta
- HRN B.E1.080 ravno staklo armirano - HRN H.C6.050 staklarski kit

Keramičarski radovi

- HRN B.D1.300 oblaganje ker. pločicama - HRN N.D8.302 ispitivanje karakteristika keram. pl.
- HRN B.D1.301 zidne, glazirane keramičke pločice - HRN P.D3.460 kiselo-otporne pločice
- HRN B.D1.306 podne glazirane keramičke pločice - HRN U.F2.011 keramičarski radovi, uvjeti
- HRN B.D1.310 neglazirane keramičke pločice - HRN U.F3.053 terazzo pločice
- HRN B.D1.321 neglazirane klinker pločice - HRN U.M2.010 mort za polaganje

Podopolagački radovi

- HRN U.F3.033 bet. podloge za nanošenje sint. smola - HRN U.F3.070 asfalt beton binder i habajući
- HRN U.F3.034 nanošenja polugot. podova sint. smola - HRN U.M8.101 vinil-azbestne ploče - ispitivanje

URED OVLAŠTENE ARHITEKTICE
IVANA GAVRANIĆ, mag. ing. arh.
sjedište: 5.ulica 15/2, 20271 Blato
poslovnica: 65.ulica 1, 20271 Blato
OIB 20928058449 MB 805652
IBAN HR76 2340 0091 1605 3955 0
mob: +385(0)92/176 – 8303
ivana.gavranich@gmail.com

Građevina: Sportsko – rekreacijsko i dječje igralište
k.č. 27890 k.o.Blato
Investitor: Općina Blato
Trg Franje Tuđmana 4, 20271 Blato
GLAVNI PROJEKT – Arhitektonski projekt
ZOP OB 03/21 TD 03/21
Gl. proj.: Ivana Gavranic mag.ing.arh. br.ovl. 4354
Projektanti: Ivana Gavranic mag.ing.arh. br.ovl. 4354
Nenad Marinović, mag.ing.arch. br.ovl. 4649

- HRN U.F3.040 jednoslojni i dvoslojni ksilolitni pod - HRN U.M9.101 dimenzije i uslovi kvalitete
- HRN U.F3.060 teh. usl. polaganja vinil-azbest ploča - HRN U.B9.021liveni asfalt

Soboslikarsko-ličilački radovi

- HRN H.C8.032 olovni minij - HRN U.F2.013 soboslikarski radovi, uvjeti
- HRN H.C8.023 uljena boja i lak - HRN U.F2.014 tapetarskih radova
- HRN U.F2.015 ličilački radovi, uvjeti

Toplinsko-izolacijski materijali

- | | |
|--------------------------------------|--|
| HRN EN 13162:2002 | Tvornički izrađeni proizvodi od mineralne vune (MW) -- |
| HRN EN 13162/AC:2007 | Toplinsko-izolacijski proizvodi za zgrade -- Tvornički izrađeni proizvodi od mineralne vune (MW) |
| HRN EN 13163:2002 | Tvornički izrađeni proizvodi od ekspaniranog polistirena (EPS) |
| HRN EN 13163/AC:2007 | Tvornički izrađeni proizvodi od ekspaniranog polistirena (ESP) - |
| HRN EN 13164:2002
(XPS) | Tvornički izrađeni proizvodi od ekstrudirane polistirenske pjene |
| HRN EN 13164/A1:2004
(XPS) | Tvornički izrađeni proizvodi od ekstrudirane polistirenske pjene |
| HRN EN 13164/AC:2007
(XPS) | Tvornički izrađeni proizvodi od ekstrudirane polistirenske pjene |
| HRN EN 13165:2002 | Tvornički izrađeni proizvodi od tvrde poliuretanske pjene (PUR) |
| HRN EN 13165/A1:2004 | Tvornički izrađeni proizvodi od tvrde poliuretanske pjene (PUR) |
| HRN EN 13165/A2:2004 | Tvornički izrađeni proizvodi od tvrde poliuretanske pjene (PUR) |
| HRN EN 13165/AC:2007 | Tvornički izrađeni proizvodi od tvrde poliuretanske pjene (PUR) |
| HRN EN 13166:2002 | Tvornički izrađeni proizvodi od fenolne pjene (PF) -- |
| HRN EN 13166/A1:2004 | Tvornički izrađeni proizvodi od fenolne pjene (PF) -- |
| HRN EN 13166/AC:2007 | Tvornički izrađeni proizvodi od fenolne pjene (PF) -- |
| HRN EN 13167:2002 - | Tvornički izrađeni proizvodi od delijastog (pjenastog) stakla (CG) |
| HRN EN 13167/A1:2004 | Tvornički izrađeni proizvodi od delijastog (pjenastog) stakla (CG) |
| HRN EN 13167/AC:2007 | Tvornički izrađeni proizvodi od delijastog (pjenastog) stakla (CG) -- |
| HRN EN 13168:2002 | Tvornički izrađeni proizvodi od drvene vune (WW) -- |
| HRN EN 13168/A1:2004 | Tvornički izrađeni proizvodi od drvene vune (WW) -- |

URED OVLAŠTENE ARHITEKTICE
IVANA GAVRANIĆ, mag. ing. arh.
sjedište: 5.ulica 15/2, 20271 Blato
poslovnica: 65.ulica 1, 20271 Blato
OIB 20928058449 MB 805652
IBAN HR76 2340 0091 1605 3955 0
mob: +385(0)92/176 – 8303
ivana.gavranich@gmail.com

Građevina: Sportsko – rekreacijsko i dječje igralište
k.č. 27890 k.o.Blato
Investitor: Općina Blato
Trg Franje Tuđmana 4, 20271 Blato
GLAVNI PROJEKT – Arhitektonski projekt
ZOP OB 03/21 TD 03/21
Gl. proj.: Ivana Gavranić mag.ing.arh. br.ovl. 4354
Projektanti: Ivana Gavranić mag.ing.arh. br.ovl. 4354
Nenad Marinović, mag.ing.arch. br.ovl. 4649

HRN EN 13168/AC:2007	Tvornički izrađeni proizvodi od drvene vune (WW) --
HRN EN 13169:2002	Tvornički izrađeni proizvodi od ekspandiranog perlita (EPB))
HRN EN 13169/A1:2004	Tvornički izrađeni proizvodi od ekspandiranog perlita (EPB)
HRN EN 13169/AC:2007	Tvornički izrađeni proizvodi od ekspandiranog perlita (EPB)
HRN EN 13170:2002	Tvornički izrađeni proizvodi od ekspandiranog pluta (ICB)
HRN EN 13170/AC:2007	Tvornički izrađeni proizvodi od ekspandiranog pluta (ICB)
HRN EN 13171:2002	Tvornički izrađeni proizvodi od drvenih vlakana (WF) --
HRN EN 13171/A1:2004	Tvornički izrađeni proizvodi od drvenih vlakana (WF) --
HRN EN 13171/AC:2007	Tvornički izrađeni proizvodi od drvenih vlakana (WF) --
HRN EN 13172/A1:2005	Vrednovanje sukladnosti
HRN EN 13499:2004	Povezani sustavi za vanjsku toplinsku izolaciju (ETICS) na osnovi ekspandiranog polistirena -- S
HRN EN 13500:2004	Povezani sustavi za vanjsku toplinsku izolaciju (ETICS) na osnovi mineralne vune
HRN EN 1745:2003	Zidovi i proizvodi za zidanje -- Metode određivanja računskih toplinskih vrijednosti

URED OVLAŠTENE ARHITEKTICE
IVANA GAVRANIĆ, mag. ing. arh.
sjedište: 5.ulica 15/2, 20271 Blato
poslovnica: 65.ulica 1, 20271 Blato
OIB 20928058449 MB 805652
IBAN HR76 2340 0091 1605 3955 0
mob: +385(0)92/176 – 8303
ivana.gavranich@gmail.com

Građevina: Sportsko – rekreacijsko i dječje igralište
k.č. 27890 k.o.Blato
Investitor: Općina Blato
Trg Franje Tuđmana 4, 20271 Blato
GLAVNI PROJEKT – Arhitektonski projekt
ZOP OB 03/21 TD 03/21
Gl. proj.: Ivana Gavranić mag.ing.arh. br.ovl. 4354
Projektanti: Ivana Gavranić mag.ing.arh. br.ovl. 4354
Nenad Marinović, mag.ing.arch. br.ovl. 4649

Popis primijenjenih zakona, pravilnika i propisa

Ovaj projekt **TD 03/21** je usklađen sa odredbama iz slijedećih zakona i propisa:

A/ ZAKONI

- Zakon o gradnji (NN 153/13, 20/17, 39/19)
- Zakon o prostornom uređenju (NN 153/13, 65/17, 114/18, 39/19)
- Zakon o zaštiti na radu (NN RH 71/14, 118/14, 154/14, 94/18 i 96/18)
- Zakon o zaštiti od požara (NN RH 92/10)
- Zakon o zapaljivim tekućinama i plinovima (NN RH 108/95, 56/10)
- Zakon o zaštiti zraka (NN RH130/11)
- Zakon o normizaciji (NN RH 80/13)
- Zakon o otpadu (NN [178/04](#), [111/06](#), [60/08](#), [87/09](#))
- Zakon o zaštiti od buke (NN RH 30/09,55/13,153/13, 41/16, 114/18)
- Zakon o mjeriteljstvu(NN 74/14)
- Zakon o zaštiti okoliša (NN RH 80/13, 15/18, 14/19)
- Zakon o energetskej učinkovitosti (NN 127/14)
- Zakon o građevnim proizvodima (NN 76/13, 30/14, 130/17, 32/19)
- Zakon o poslovima i djelatnostima prostornog uređenja i gradnje (NN 78/15)
- Zakon o tehničkim zahtjevima za proizvode i ocjene sukladnosti (NN RH 80/13)

B/ PRAVILNICI I PROPISI

- Pravilnik o mjernim jedinicama (NN 2/07)
 - Pravilnik o načinu izračuna građevinske (bruto) površine zgrade (NN 93/17)
- Pravilnik o utvrđivanju obujma građevine za obračun komunalnog doprinosa (NN 136/06, 135/10, 14/11, 55/12)
- Pravilnik o obračunu i naplati vodnog doprinosa (NN RH 107/14)
- Pravilnik o kontroli projekata (NN RH 89/00)
- Pravilnik o tehničkim normativima za izvođenje završnih radova u građevinarstvu (Sl.list 21/90)
- Pravilnik o zaštiti na radu za mjesta rada (NN [29/13](#))

URED OVLAŠTENE ARHITEKTICE
IVANA GAVRANIĆ, mag. ing. arh.
sjedište: 5.ulica 15/2, 20271 Blato
poslovnica: 65.ulica 1, 20271 Blato
OIB 20928058449 MB 805652
IBAN HR76 2340 0091 1605 3955 0
mob: +385(0)92/176 – 8303
ivana.gavranich@gmail.com

Građevina: Sportsko – rekreacijsko i dječje igralište
k.č. 27890 k.o.Blato
Investitor: Općina Blato
Trg Franje Tuđmana 4, 20271 Blato
GLAVNI PROJEKT – Arhitektonski projekt
ZOP OB 03/21 TD 03/21
Gl. proj.: Ivana Gavranic mag.ing.arch. br.ovl. 4354
Projektanti: Ivana Gavranic mag.ing.arch. br.ovl. 4354
Nenad Marinović, mag.ing.arch. br.ovl. 4649

- Pravilnik o najvišim dopuštenim razinama buke u sredini u kojoj ljudi rade ili borave (NN 145/04)
- Pravilnik o tehničkim normativima za projektiranje i izvođenje završnih radova u građevinarstvu (Sl.list br. 21/90)
- Pravilnik o uvjetima za postupanje s otpadom (NN RH 123/97, 112/01)
- Pravilnik o ocjenjivanju sukladnosti, ispravama o sukladnosti i označavanja građevinskih proizvoda (NN [103/08](#), [147/09](#), [87/10](#), [129/11](#))
- Pravilnik o hidrantskoj mreži za gašenje požara (NN RH 08/06)
- Pravilnik o mjerama zaštite od požara kod građenja (N.N. 141/11)
- Pravilnik o uvjetima za vatrogasne pristupe (NN RH 35/94, 142/03)
- Pravilnik o zapaljivim tekućinama (NN RH 54/99)
- Eurokod 2: Projektiranje betonskih konstrukcija - 1-1. dio: Opća pravila i pravila za zgrade (ENV 1992-1- 1:1991)
- Eurokod 8: Projektiranje konstrukcija otpornih na potres - 1.1. dio: Opća pravila - Potresna djelovanja i opći zahtjevi za konstrukcije (ENV 1998-1-1:1994)
- Pravilnik o tehničkim normativima za ventilacijske i klimatizacijske sisteme (NN HR 55/96, 69/97)
- Pravilnik o osiguranju pristupačnosti građevina osobama sa invaliditetom i smanjene pokretljivosti (NN RH78/13)

Projektanti:

**IVANA GAVRANIĆ**
mag.ing.arch.
OVLAŠTENA ARHITEKTICA
A 4354

Ivana Gavranic, mag.ing.arch.

**NENAD MARINOVIĆ**
mag.ing.arch.
OVLAŠTENI ARHITEKT
A 4649

Nenad Marinović, mag.ing.arch.

DOKAZ O ISPUNJAVANJU TEMELJNIH ZAHTJEVA ZA GRAĐEVINU

Projektirane građevine ispunjavaju sve temeljne zahtjeve za građevinu (čl. 8 Zakon o gradnji NN 153/13, 20/17, 39/19) te prema trenutno važećoj zakonskoj regulativi, a u pogledu:

1. mehanička otpornost i stabilnost

Građevina je projektirana tako da opterećenja koja na nju mogu djelovati tijekom građenja i uporabe ne mogu dovesti do:

- rušenja cijele građevine ili nekog njezina dijela
- velikih deformacija u stupnju koji nije prihvatljiv
- oštećenja na drugim dijelovima građevine, instalacijama ili ugrađenoj opremi kao rezultat velike deformacije nosive konstrukcije
- oštećenja kao rezultat nekog događaja, u mjeri koja je nerazmjerna izvornom uzroku.

2. sigurnost u slučaju požara

Građevina je projektirana tako da u slučaju požara:

- nosivost građevine može biti zajamčena tijekom određenog razdoblja
- nastanak i širenje požara i dima unutar građevine je ograničeno
- korisnici mogu napustiti građevinu ili na drugi način biti spašeni
- sigurnost spasilačkog tima je uzeta u obzir

3. higijena, zdravlje i okoliš

Građevina je projektirana tako da tijekom svog vijeka trajanja ne predstavlja prijetnju za higijenu ili zdravlje i sigurnost radnika, korisnika ili susjeda te da tijekom cijelog svog vijeka trajanja nema iznimno velik utjecaj na kvalitetu okoliša ili klimu, tijekom građenja, uporabe ili uklanjanja, a posebno kao rezultat bilo čega od dolje navedenog:

- istjecanja otrovnog plina
- emisije opasnih tvari, hlapljivih organskih spojeva (VOC), stakleničkih plinova ili opasnih čestica u zatvoreni i otvoreni prostor
- emisije opasnog zračenja
- ispuštanja opasnih tvari u podzemne vode, morske vode, površinske vode ili tlo
- ispuštanja opasnih tvari u pitku vodu ili tvari koje na drugi način negativno utječu na pitku vodu
- pogrešno ispuštanje otpadnih voda, emisije dimnih plinova ili nepropisno odlaganje krutog ili tekućeg otpada

URED OVLAŠTENE ARHITEKTICE
IVANA GAVRANIĆ, mag. ing. arh.
sjedište: 5.ulica 15/2, 20271 Blato
poslovnica: 65.ulica 1, 20271 Blato
OIB 20928058449 MB 805652
IBAN HR76 2340 0091 1605 3955 0
mob: +385(0)92/176 – 8303
ivana.gavranich@gmail.com

Građevina: Sportsko – rekreacijsko i dječje igralište
k.č. 27890 k.o.Blato
Investitor: Općina Blato
Trg Franje Tuđmana 4, 20271 Blato
GLAVNI PROJEKT – Arhitektonski projekt
ZOP OB 03/21 TD 03/21
Gl. proj.: Ivana Gavranić mag.ing.arh. br.ovl. 4354
Projektanti: Ivana Gavranić mag.ing.arh. br.ovl. 4354
Nenad Marinović, mag.ing.arch. br.ovl. 4649

- prisutnost vlage u dijelovima građevine ili na površini unutar građevine.

4. sigurnost i pristupačnost tijekom uporabe

Građevina je projektirana tako da ne predstavlja neprihvatljive rizike od nezgoda ili oštećenja tijekom uporabe ili funkcioniranja, kao što su proklizavanje, pad, sudar, opeklina, električni udari, ozljede od eksplozija i provale. Posebno, građevina je projektirana vodeći računa o pristupačnosti i uporabi od strane osoba smanjene pokretljivosti.

5. zaštita od buke

Građevina je projektirana tako da buka koju zamjećuju korisnici ili osobe koje se nalaze u blizini ostaje na razini koja ne predstavlja prijetnju njihovu zdravlju i koja im omogućuje spavanje, odmor i rad u zadovoljavajućim uvjetima.

6. gospodarenje energijom i očuvanje topline

Građevina i njezine instalacije za grijanje, hlađenje, osvjetljenje i provjetravanje su projektirane tako da količina energije koju zahtijevaju ostane na niskoj razini, uzimajući u obzir korisnike i klimatske uvjete smještaja građevine. Građevina je također projektirana energetski učinkovito, tako da koriste što je moguće manje energije tijekom građenja i razgradnje.

7. održiva uporaba prirodnih izvora.

Građevina je projektirana tako da je uporaba prirodnih izvora održiva, a posebno jamči sljedeće:

1. ponovnu uporabu ili mogućnost reciklaže građevine, njezinih materijala i dijelova nakon uklanjanja
2. trajnost građevine
3. uporabu okolišu prihvatljivih sirovina i sekundarnih materijala u građevinama.

PROJEKTIRANI VIJEK UPORABE I UVJETI ZA ODRŽAVANJE PROJEKTIRANOG DIJELA GRAĐEVINE

PROCJENA VIJEKA UPORABE GRAĐEVINE UZ REDOVNO ODRŽAVANJE (čl. 69/4. Zakona o gradnji NN 153/13, 20/17 i 39/19)

Građevina kao cjelina je projektirana na vijek trajanja od minimum 50 godina. Obzirom da se radi o građevini koja je izvedena od čvrstog materijala (beton, kamen), ispravnim održavanjem i voljom vlasnika taj je vijek moguće značajno produljiti. Vijek trajanja pojedinih građevnih dijelova ugrađenih proizvoda i opreme može biti i manji, a sve u skladu s «Izjavom izvođača o izvedenim radovima i uvjetima za održavanje građevine» koju je izvoditelj dužan priložiti dokumentaciji za izdavanje uporabne dozvole.

Građevina se smije rabiti samo na način sukladan njezinoj namjeni. Sukladno članku 136. Zakona o gradnji (NN 153/13, 20/17, 39/19) vlasnik građevine odgovoran je za njezino održavanje. Vlasnik građevine dužan je osigurati održavanje građevine tako da se tijekom njezina trajanja očuvaju temeljni zahtjevi za građevinu te unapređivati ispunjavanje temeljnih zahtjeva za građevinu, energetskih svojstava zgrada i nesmetanog pristupa i kretanja u građevini

Održavanje građevine podrazumijeva:

1. redovite preglede građevine odnosno njezinih dijelova, u razmacima i na način određen projektom građevine i pisanom izjavom izvođača o izvedenim radovima i o uvjetima održavanja građevine, Pravilnikom o održavanju zgrada i/ili posebnim propisom donesenim u skladu s odredbama Zakona o gradnji, a u slučaju ugrađene opreme, uređaja i instalacija i drugog i s planom servisiranja u rokovima propisanim u jamstvima proizvođača ugrađenih proizvoda,
2. izvanredne preglede građevine odnosno njezinih dijelova nakon kakvog izvanrednog događaja ili po inspekcijском nadzoru,
3. izvođenje radova kojima se građevina odnosno njezin dio zadržava ili se vraća u tehničko i/ili funkcionalno stanje određeno projektom građevine odnosno propisima te aktima za građenje u skladu s kojima je građevina izgrađena,
4. vođenje i čuvanje dokumentacije o održavanju građevine: u kontinuitetu rednih brojeva navedeni i danom nastanka sastavljeni zapisnici s priložima o redovitim i izvanrednim pregledima te izvedenim radovima u svrhu očuvanja projektiranih temeljnih zahtjeva za građevinu, funkcionalnosti i sigurnosti građevine u uporabi.

U slučaju oštećenja građevine zbog kojeg postoji opasnost za život i zdravlje ljudi, okoliš, prirodu, druge građevine i stvari ili stabilnost tla na okolnom zemljištu, vlasnik građevine dužan je poduzeti hitne mjere za otklanjanje opasnosti i označiti građevinu opasnom do otklanjanja takvog oštećenja sukladno članku 150. Zakona o gradnji (NN 153/13, 20/17, 39/19)

Sukladno članku 151. Zakona o gradnji (NN 153/13, 20/17, 39/19) održavanje građevine te poslove praćenja stanja građevine, povremene godišnje preglede građevine, izradu pregleda poslova za održavanje i unapređivanje ispunjavanja temeljnih zahtjeva za građevine i druge slične stručne

URED OVLAŠTENE ARHITEKTICE
IVANA GAVRANIĆ, mag. ing. arh.
sjedište: 5.ulica 15/2, 20271 Blato
poslovnica: 65.ulica 1, 20271 Blato
OIB 20928058449 MB 805652
IBAN HR76 2340 0091 1605 3955 0
mob: +385(0)92/176 – 8303
ivana.gavranich@gmail.com

Građevina: Sportsko – rekreacijsko i dječje igralište
k.č. 27890 k.o.Blato
Investitor: Općina Blato
Trg Franje Tuđmana 4, 20271 Blato
GLAVNI PROJEKT – Arhitektonski projekt
ZOP OB 03/21 TD 03/21
Gl. proj.: Ivana Gavranic mag.ing.arh. br.ovl. 4354
Projektanti: Ivana Gavranic mag.ing.arh. br.ovl. 4354
Nenad Marinović, mag.ing.arch. br.ovl. 4649

poslove vlasnik građevine, odnosno osoba koja obavlja poslove upravljanja građevinama prema posebnom zakonu mora povjeriti osobama koje ispunjavaju uvjete za obavljanje tih poslova propisane posebnim zakonom.

Gore navedene poslove na održavanju vlasnik građevine odnosno osoba koja obavlja poslove upravljanja građevinama po posebnom propisu mora povjeriti osobama koje zadovoljavaju uvjete za obavljanje tih djelatnosti propisane Zakonom.

Uvjete održavanja i unapređivanja ispunjavanja bitnih zahtjeva za građevinu te nesmetanog pristupa i kretanja u građevini i način ispunjavanja i dokumentiranja ispunjavanja ovih uvjeta, vršiti u skladu s PRAVILNIKOM O ODRŽAVANJU GRAĐEVINA (NN 122/14).

Projektanti:

 **IVANA GAVRANIĆ**
mag.ing.arch.
OVLAŠTENA ARHITEKTICA
A 4354

Ivana Gavranic, mag.ing.arch.

 **NENAD MARINOVIĆ**
mag.ing.arch.
OVLAŠTENA ARHITEKT
A 4649

Nenad Marinović, mag.ing.arch.

URED OVLAŠTENE ARHITEKTICE
IVANA GAVRANIĆ, mag. ing. arh.
sjedište: 5.ulica 15/2, 20271 Blato
poslovnica: 65.ulica 1, 20271 Blato
OIB 20928058449 MB 805652
IBAN HR76 2340 0091 1605 3955 0
mob: +385(0)92/176 – 8303
ivana.gavranich@gmail.com

Građevina: Sportsko – rekreacijsko i dječje igralište
k.č. 27890 k.o.Blato
Investitor: Općina Blato
Trg Franje Tuđmana 4, 20271 Blato
GLAVNI PROJEKT – Arhitektonski projekt
ZOP OB 03/21 TD 03/21
Gl. proj.: Ivana Gavranic mag.ing.arch. br.ovl. 4354
Projektanti: Ivana Gavranic mag.ing.arch. br.ovl. 4354
Nenad Marinović, mag.ing.arch. br.ovl. 4649

Iskaz procijenjenih troškova građenja

Temeljem Zakona o gradnji u dijelu Glavnog projekta iskazuje se procjena troškova gradnje koja se odnosi na izgradnju cijele građevine sa svim obrtničkim i instalaterskim radovima i cijenom opreme, koja na temelju podataka za slične građevine iznosi:

Procjena troškova građenja nalazi se u troškovniku koji je sastavni dio ovog Glavnog projekta.

Troškovnik je ispunjen s takozvanim „projektanskim cijenama“.

Projektanti:

**IVANA GAVRANIĆ**
mag.ing.arch.
OVLAŠTENA ARHITEKTICA
A 4354

Ivana Gavranic, mag.ing.arch.

**NENAD MARINOVIĆ**
mag.ing.arch.
OVLAŠTENI ARHITEKT
A 4649

Nenad Marinović, mag.ing.arch.

URED OVLAŠTENE ARHITEKTICE
IVANA GAVRANIĆ, mag. ing. arh.
sjedište: 5.ulica 15/2, 20271 Blato
poslovnica: 65.ulica 1, 20271 Blato
OIB 20928058449 MB 805652
IBAN HR76 2340 0091 1605 3955 0
mob: +385(0)92/176 – 8303
ivana.gavranich@gmail.com

Građevina: Sportsko – rekreacijsko i dječje igralište
k.č. 27890 k.o.Blato
Investitor: Općina Blato
Trg Franje Tuđmana 4, 20271 Blato
GLAVNI PROJEKT – Arhitektonski projekt
ZOP OB 03/21 TD 03/21
Gl. proj.: Ivana Gavranic mag.ing.arh. br.ovl. 4354
Projektanti: Ivana Gavranic mag.ing.arh. br.ovl. 4354
Nenad Marinović, mag.ing.arch. br.ovl. 4649

C. GRAFIČKI DIO

Sabirna jama

Presjek 1-1

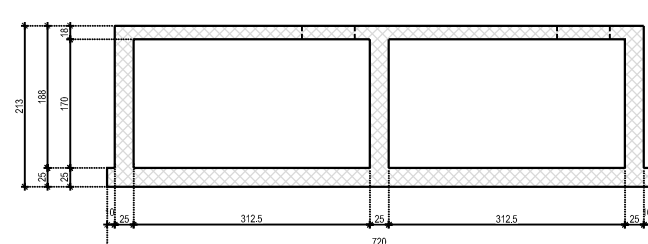

Tlocrt

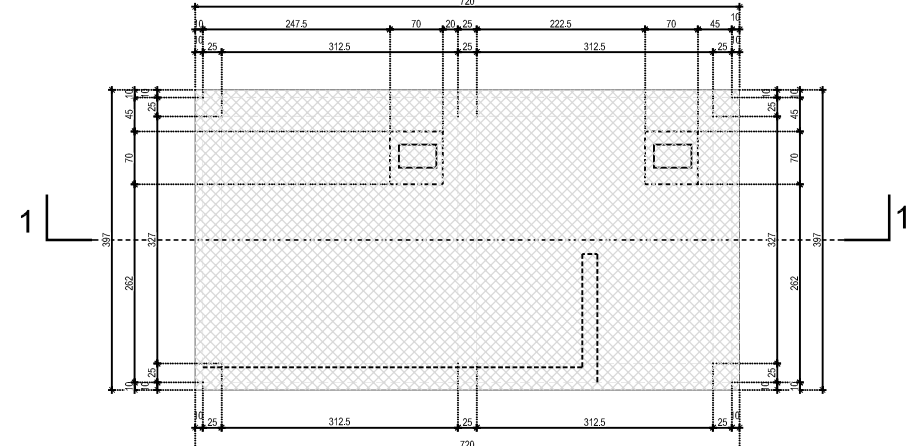

Upojni bunar

Presjek 1-1

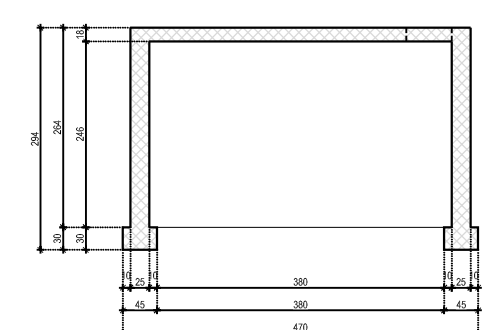

Tlocrt

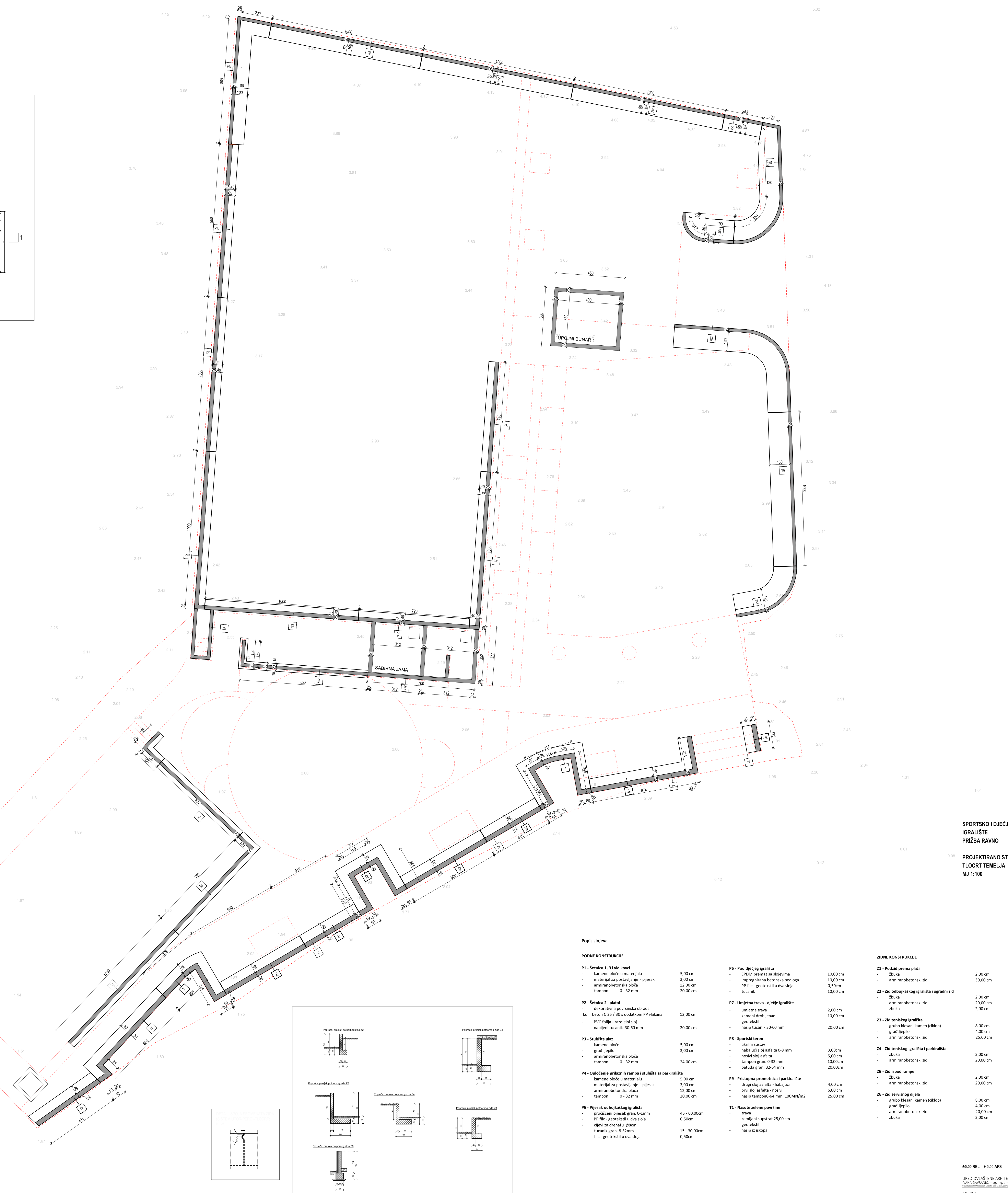
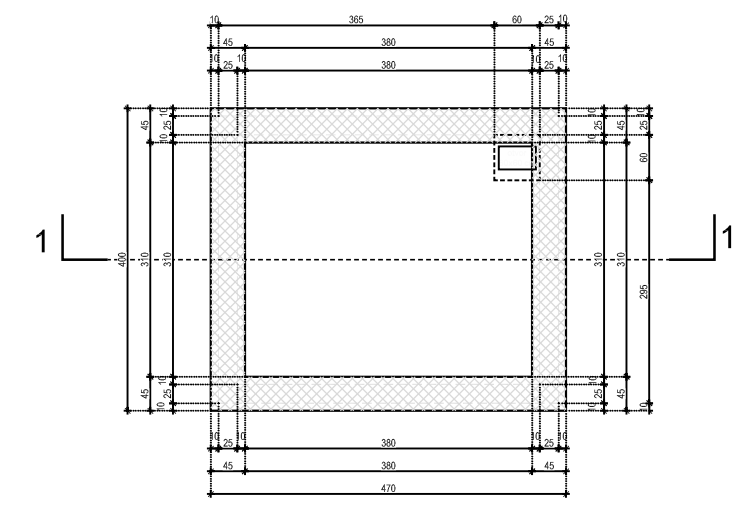

Popis slojeva

PODNE KONSTRUKCIJE

P1 - Setnica 1, 3 i viškovci

- kamene ploče u materijalu 5,00 cm
- materijal za postavljanje - pijesak 3,00 cm
- armiranobetonska ploča 12,00 cm
- tampion 0 - 32 mm 20,00 cm

P2 - Setnica 2 i plitovi

- dekorativna površinska obrada 12,00 cm
- PVC folija - radiljni sloj
- nabijeni tucanik 30-60 mm 20,00 cm

P3 - Substrat ulaz

- kamene ploče 5,00 cm
- građ. leplilo 3,00 cm
- armiranobetonska ploča 12,00 cm
- tampion 0 - 32 mm 24,00 cm

P4 - Oplodjenje priranih rampa i stubišta sa parkirališta

- kamene ploče u materijalu 5,00 cm
- materijal za postavljanje - pijesak 3,00 cm
- armiranobetonska ploča 12,00 cm
- tampion 0 - 32 mm 20,00 cm

P5 - Pijesak odbojkaškog igrališta

- pročišćeni pijesak gran. 0-1mm 45 - 60,00cm
- PP filc - geotekstil u dva sloja 0,50cm
- cijevi za drenažu: šilicni tucanik gran. 8-32mm 15 - 30,00cm
- filc - geotekstil u dva sloja 0,50cm

P6 - Pod dječjeg igrališta

- EPDM premaz sa slojevima 10,00 cm
- impregnirana betonska podloga 10,00 cm
- PP filc - geotekstil u dva sloja 0,50cm
- tucanik 10,00 cm

P7 - Umjetna trava - dječje igralište

- umjetna trava 2,00 cm
- kamerni drolbenac: 10,00 cm
- nasip tucanik 30-60 mm 20,00 cm

P8 - Sportski teren

- akrilni sustav
- habajući sloj asfalta 0-8 mm 3,00cm
- nasip sloj asfalta 5,00 cm
- tampioni gran. 0-32 mm 10,00cm
- batuta gran. 32-64 mm 20,00cm

P9 - Pristupna prometnica i parkiralište

- drugi sloj asfalta - habajući 4,00 cm
- prvi sloj asfalta - nosivi 6,00 cm
- nasip tampioni-64 mm, 100MN/m2 25,00 cm

T1 - Nasute zelene površine

- trava
- zemljani supstrat 25,00 cm
- geotekstil
- nasip iz iskopa 0,50cm

ZIDNE KONSTRUKCIJE

Z1 - Podatz prema plazi

- žbuka 2,00 cm
- armiranobetonski zid 30,00 cm

Z2 - Zid odbojkaškog igrališta i ogradni zid

- žbuka 2,00 cm
- armiranobetonski zid 20,00 cm
- žbuka 2,00 cm

Z3 - Zid teniskog igrališta

- grubo klesani kamen (čiklop) 8,00 cm
- građ. leplilo 4,00 cm
- armiranobetonski zid 25,00 cm

Z4 - Zid teniskog igrališta i parkirališta

- žbuka 2,00 cm
- armiranobetonski zid 20,00 cm

Z5 - Zid ispod rampe

- žbuka 2,00 cm
- armiranobetonski zid 20,00 cm

Z6 - Zid servisnog dijela

- grubo klesani kamen (čiklop) 8,00 cm
- građ. leplilo 4,00 cm
- armiranobetonski zid 20,00 cm
- žbuka 2,00 cm

SPORTSKO I DJEČJE
IGRALIŠTE
PRIZBA RAVNO
PROJEKTIRANO STANJE
TLOCRT TEMELJA
MJ 1:100

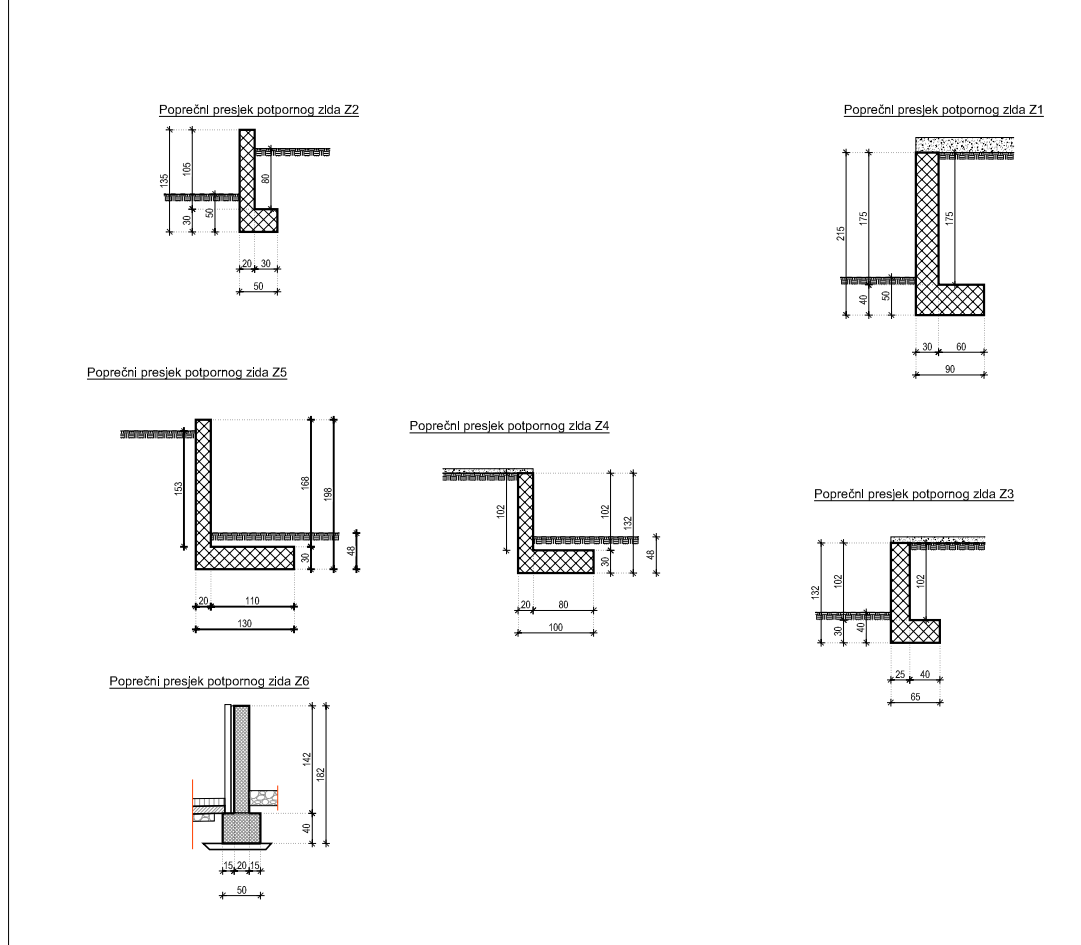

SPORTSKO I DJEČJE
IGRALIŠTE
PRIŽBA RAVNO

PROJEKTIRANO STANJE
PRESJEK A-A
MJ 1:50

DUBINU TEMELJA DEFINIRATI
NA TERENU PRILIKOM
ISKOPA, OVISNO O KVALITETI
TLA I U DOGOVORU S
NADZORNIM INŽENJEROM.

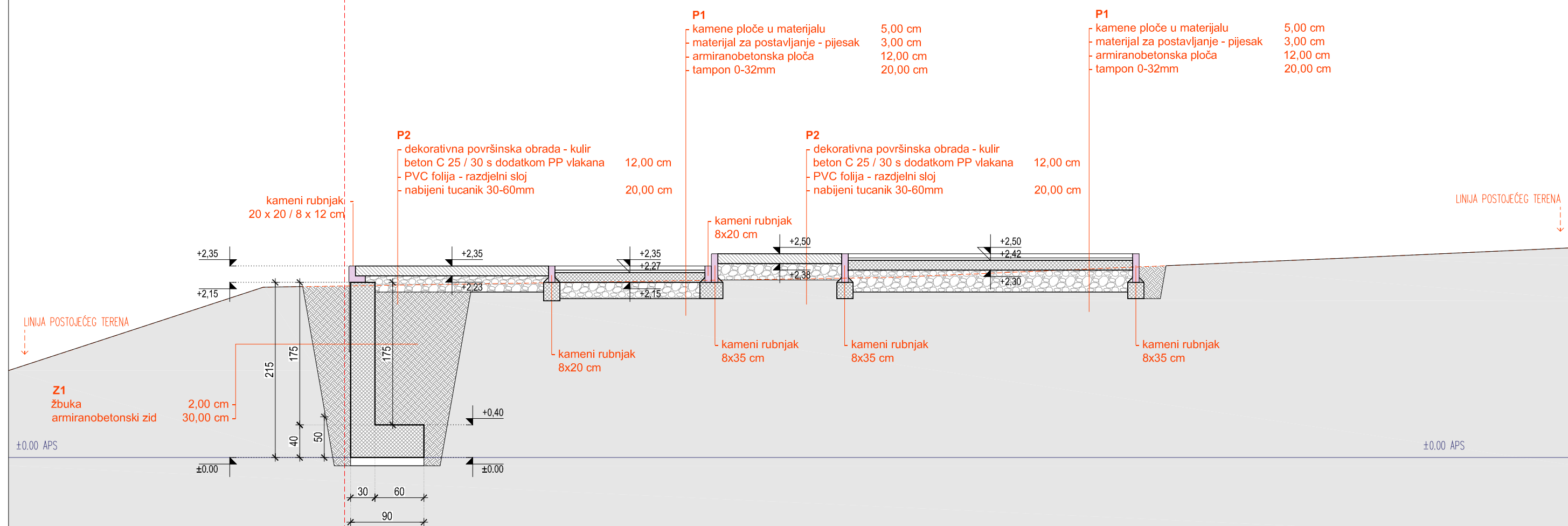

±0.00 REL = + 0.00 APS

URED OVLAŠTENE ARHITEKTICE
IVANA GAVRANIĆ, mag. ing. arh.
OIB: 2092808449 MB: 809882, SIEDIŠTE: 5, ULICA 15/7, 20271 BLATO

T.D.	03/21
OB	03/21 / MAPA BR. 1
INVESTITOR	OPĆINA BLATO, OIB: 40097918961
TRG	FRANJE TUĐMANA 4, 20271 BLATO
GRADEVINA	SPORTSKO - REKREACIJSKO
	I DJEČJE IGRALIŠTE
LOKACIJA	K.Č.ZEM. 27890; K.O.BLATO
RAZINA RAZRADE PROJEKTA	GLAVNI PROJEKT
STRUKOVNA ODREDNICA PROJEKTA	ARHITEKTONSKI PROJEKT
GLAVNI PROJEKTANT	IVANA GAVRANIĆ MAG.ING.ARCH. A 4354
PROJEKTANT	IVANA GAVRANIĆ MAG.ING.ARCH. A 4354 NENAD MARINOVIĆ MAG.ING.ARCH. A 4649

NENAD MARINOVIĆ
mag.ing.arch.
OVLAŠTENI ARHITEKT
A 4649

IVANA GAVRANIĆ
mag.ing.arch.
OVLAŠTENA ARHITEKTICA
A 4354

U BLATU, OŽUJAK 2021. GOD.

LIST B03

SPORTSKO I DJEČJE
IGRALIŠTE
PRIŽBA RAVNO

PROJEKTIRANO STANJE
PRESJEK B-B
MJ 1:50

DUBINU TEMELJA DEFINIRATI
NA TERENU PRILIKOM
ISKOPA, OVISNO O KVALITETI
TLA I U DOGOVORU S
NADZORNIM INŽENJEROM.

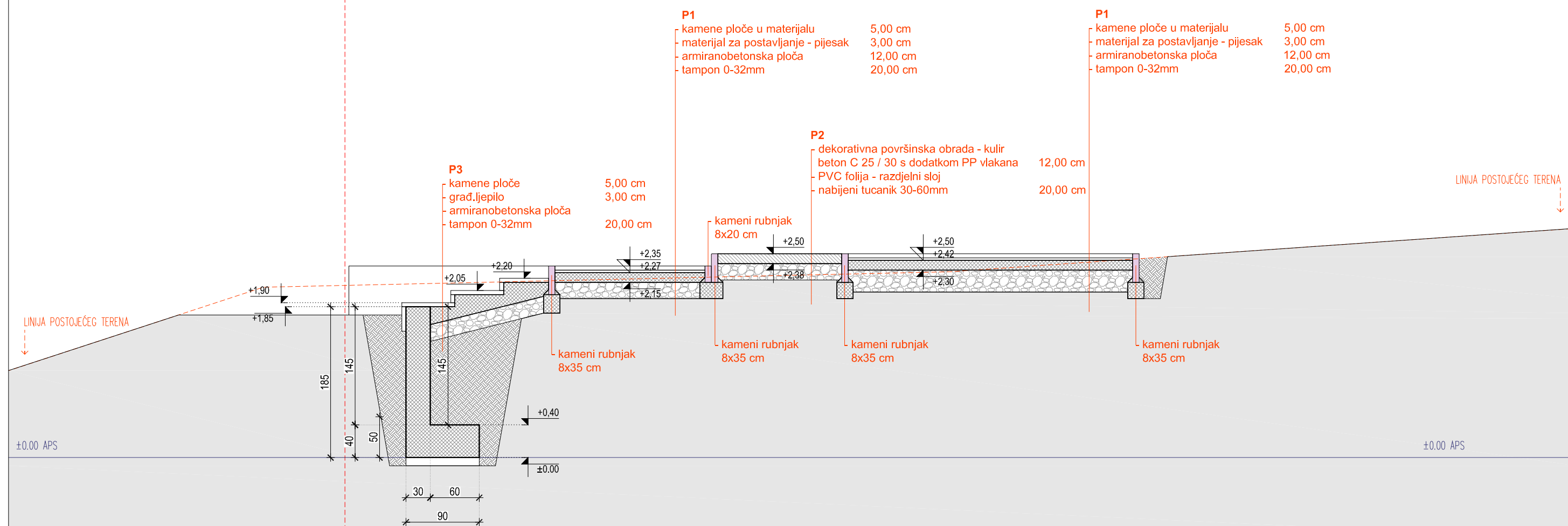

granica obuhvata zahvata

±0.00 REL = + 0.00 APS

URED OVLAŠTENE ARHITEKTICE
IVANA GAVRANIĆ, mag. ing. arh.

T.D.	03/21
ZOP / MAPA	OB 03/21 / MAPA BR. 1
INVESTITOR	OPĆINA BLATO, OIB: 40097918961
GRADEVINA	TRG FRANJE TUĐMANA 4, 20271 BLATO
LOKACIJA	SPORTSKO - REKREACIJSKO
RAZINA RAZRADE PROJEKTA	I DJEČJE IGRALIŠTE
STRUKOVNA ODREĐENICA PROJEKTA	K.Č.ZEM. 27890; K.O.BLATO
GLAVNI PROJEKTANT	ARHITEKTONSKI PROJEKT
PROJEKTANT	IVANA GAVRANIĆ MAG.ING.ARCH. A 4354
	IVANA GAVRANIĆ MAG.ING.ARCH. A 4354
	NENAD MARINOVIĆ MAG.ING.ARCH. A 4649
	U BLATU, OŽUJAK 2021. GOD.

NENAD MARINOVIĆ
mag.ing.arch.
OVLAŠTENI ARHITEKT
A 4649

IVANA GAVRANIĆ
mag.ing.arch.
OVLAŠTENA ARHITEKTICA
A 4354

DUBINU TEMELJA DEFINIRATI
NA TERENU PRILIKOM
ISKOPA, OVISNO O KVALITETI
TLA I U DOGOVORU S
NADZORNIM INŽENJEROM.



P1
- kamene ploče u materijalu 5,00 cm
- materijal za postavljanje - pijesak 3,00 cm
- armiranobetonska ploča 12,00 cm
- tampon 0-32mm 20,00 cm

P2
- dekorativna površinska obrada - kulir 12,00 cm
- beton C 25 / 30 s dodatkom PP vlakana
- PVC folija - razdjelni sloj
- nabijeni tucanik 30-60mm 20,00 cm

P1
- kamene ploče u materijalu 5,00 cm
- materijal za postavljanje - pijesak 3,00 cm
- armiranobetonska ploča 12,00 cm
- tampon 0-32mm 20,00 cm

P3
- EPDM premaz sa slojevima 10,00 cm
- impregnirana betonska podloga 10,00 cm
- PP filc - geotekstil u dva sloja 0,50cm
- tucanik 10,00 cm

Z2
- grubo klesani kamen (ciklop) 8,00 cm
- grad. ljepilo 4,00 cm
- armiranobetonski zid 20,00 cm
- zbuka 2,00 cm

Z3
- grubo klesani kamen (ciklop) 8,00 cm
- grad. ljepilo 4,00 cm
- armiranobetonski zid 25,00 cm

P4
- akrilni sustav 3,00 cm
- habajući sloj asfalta 5,00 cm
- nosivi sloj asfalta 10,00 cm
- tampon gran. 32-64 mm 20,00 cm

Z4
- zbuka 2,00 cm
- armiranobetonski zid 20,00 cm

±0.00 APS

±0.00 APS

±0.00 REL = +0.00 APS

URED OVLAŠTENE ARHITEKTICE
IVANA GAVRANIĆ, mag. ing. arch.
BEOGRAD, BEOGRADSKA 44

T.D. 03/21	20P MAPA	08 03/21	MAPA BR. 1
INVESTITOR	OPĆINA ELATO	OB: 4007919861	
GRAĐEVINA	SPORTSKO - REKREACIJSKO	ING. FRANE TUĐMANA 4	20211 BLATO
LOKACIJA	IGRALIŠTE	K.C. JEM. 2708	KOBLATO
RAZRAĐIVAČ PROJEKTA	SLAVNE PROJEKTA		
ARHITEKTONSKI PROJEKT			
PROJEKTANT	IVANA GAVRANIĆ, mag. ing. arch. A 434		
	NENAD MARINović, mag. ing. arch. A 4648		
	U ELATU, OŽUJAK 2021. GOD.		

NENAD MARINović
mag. ing. arch.
OVLAŠTENI ARHITEKT
A 4648

IVANA GAVRANIĆ
mag. ing. arch.
OVLAŠTENA ARHITEKTICA
A 434

DUBINU TEMELJA DEFINIRATI
NA TERENU PRILIKOM
ISKOPA, OVISNO O KVALITETI
TLA I U DOGOVORU S
NADZORNIM INŽENJEROM.



P1
- kamene ploče u materijalu 5,00 cm
- materijal za postavljanje - pijesak 3,00 cm
- armiranobetonska ploča 12,00 cm
- tampon 0-32mm 20,00 cm

P1
- kamene ploče u materijalu 5,00 cm
- materijal za postavljanje - pijesak 3,00 cm
- armiranobetonska ploča 12,00 cm
- tampon 0-32mm 20,00 cm

P4
- kamene ploče u materijalu 5,00 cm
- materijal za postavljanje - pijesak 3,00 cm
- armiranobetonska ploča 12,00 cm
- tampon 0-32mm 20,00 cm

P2
- dekorativna površinska obrada - kulir 12,00 cm
- beton C 25 / 30 s dodatkom PP vlakana 20,00 cm
- PVC folija - razdjelni sloj
- nabijeni tucanik 30-60mm

P9
- drugi sloj asfalta - habajuci 4,00 cm
- prvi sloj asfalta - nosivi 6,00 cm
- nasp tampon 0-64 mm, 100MN/m2 25,00 cm

P9
- drugi sloj asfalta - habajuci 4,00 cm
- prvi sloj asfalta - nosivi 6,00 cm
- nasp tampon 0-64 mm, 100MN/m2 25,00 cm

±0.00 APS

±0.00 APS

±0.00 REL = +0.00 APS

URED OVLAŠTENE ARHITEKTICE
IVANA GAVRANIĆ, mag.ing.arch.
BILJEŠKA O OBLASTI: 02/17.10.19.01.01.00.01

T.D. 03/21	IVANA GAVRANIĆ	IVANA GAVRANIĆ, mag.ing.arch.
20P MAPA 08 03/21 MAPA.BR. 1	mag.ing.arch.	OVLAŠTENA ARHITEKTICA
INVESTITOR OPĆINA BLATO, OIB: 4007918961	mag.ing.arch.	A 464
GRAĐEVINA SPORTSKO - DJEČJE IGRALIŠTE	mag.ing.arch.	OVLAŠTENA ARHITEKTICA
LOKACIJA K.O.ŽEM. ŽIBENI KOŠTALATO	mag.ing.arch.	A 464
RAZVOJNA FAZA PROJEKTA GLAVNI PROJEKT	mag.ing.arch.	OVLAŠTENA ARHITEKTICA
ARHITEKTONSKI PROJEKT	mag.ing.arch.	A 464
PROJEKTANT IVANA GAVRANIĆ, MAG.ING.ARCH. A 434	mag.ing.arch.	OVLAŠTENA ARHITEKTICA
PROJEKTANT NENAD MARINOVIĆ, MAG.ING.ARCH. A 4648	mag.ing.arch.	OVLAŠTENA ARHITEKTICA
U BLATU, OŽUJAK 2021. GOD.	mag.ing.arch.	OVLAŠTENA ARHITEKTICA

DUBINU TEMELJA DEFINIRATI
NA TERENU PRILIKOM
ISKOPA, OVISNO O KVALITETI
TLA I U DOGOVORU S
NADZORNIM INŽENJEROM.

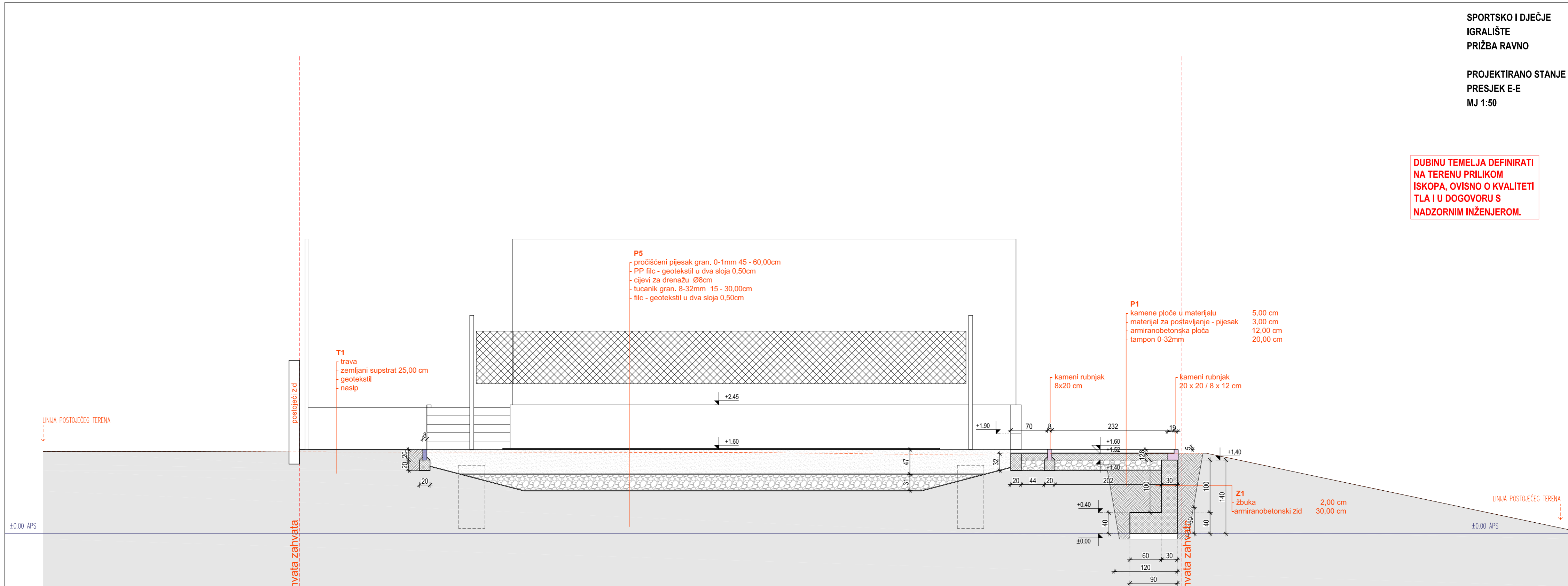

±0.00 REL = + 0.00 APS

URED OVLAŠTENE ARHITEKTICE
IVANA GAVRANIĆ, mag. ing. arch.
OB 200908449 MB BROSJE, SIBENIČKI ŽUPANIJSKI BILJEŽNIK, 2021. BLATO

T.D.	03/21
ZOP / MAPA	OB 03/21 / MAPA BR. 1
INVESTITOR	OPĆINA BLATO, OIB: 40097918961
GRADEVINA	TRG FRANJE TUĐMANA 4, 20271 BLATO
LOKACIJA	SPORTSKO - REKREACIJSKO
RAZINA RAZRADE PROJEKTA	I DJEČJE IGRALIŠTE
STRUKOVNA ODREDNICA PROJEKTA	GLAVNI PROJEKT
GLAVNI PROJEKTANT	ARHITEKTONSKI PROJEKT
PROJEKTANT	IVANA GAVRANIĆ, MAG. ING. ARCH., A 4354
	IVANA GAVRANIĆ, MAG. ING. ARCH., A 4354
	NENAD MARINVIĆ, MAG. ING. ARCH., A 4649
	U BLATU, OŽUJAK 2021. GOD.

NENAD MARINVIĆ
mag. ing. arch.
OVLAŠTENI ARHITEKT
A 4649

IVANA GAVRANIĆ
mag. ing. arch.
OVLAŠTENA ARHITEKTICA
A 4354

NAPOMENA:
POTREBNO JE IZRADITI IZVEDBENI DETALJ I RADIONIČKI NACRT ZA STAVKU,
KOJI USKLADUJU INVESTITOR, IZVOĐAČ, NADZOR, PROJEKTANT.

STAVKA JE ZA POTREBE GLAVNOG PROJEKTA.

**SPORTSKO I DJEČJE
IGRALIŠTE
PRIŽBA RAVNO**

**HEMA OPREME
MJ 1:20**

OPR_01

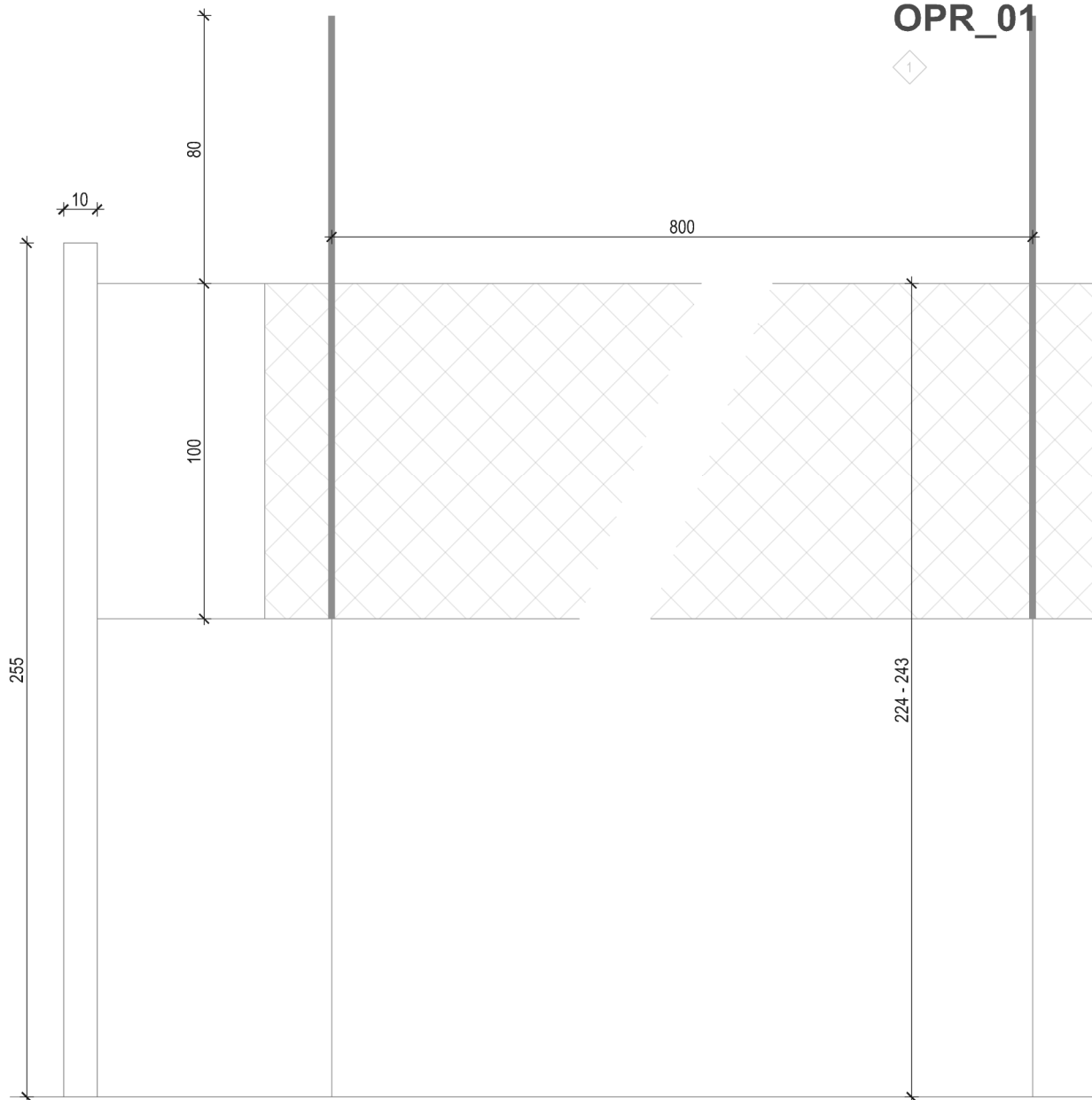

70-100

±0.00 REL = + 0.00 APS

OPR_01 MREŽA ZA ODBOJKU NA PIJESKU

URED OVLAŠTENE ARHITEKTICE
IVANA GAVRANIĆ, mag. ing. arch.
OIB: 20928058449 MB 805652, SLOBIŠTE: 5, ULICA 15/2, 20271 BLATO

 **NENAD MARINOVIĆ**
mag. ing. arch.
OVLAŠTENI ARHITEKT
A 4649

 **IVANA GAVRANIĆ**
mag. ing. arch.
OVLAŠTENA ARHITEKTICA
A 4354

T.D.	03/21
ZOP / MAPA	OB 03/21 / MAPA BR. 1
INVESTITOR	OPĆINA BLATO, OIB: 40097918961
GRADEVINA	TRG FRANJE TUĐMANA 4, 20271 BLATO
LOKACIJA	SPORTSKO - REKREACIJSKO
RAZINA RAZRADE PROJEKTA	I DJEČJE IGRALIŠTE
STRUKOVNA ODREDNICA PROJEKTA	K.Č.ZEM. 27890; K.O.BLATO
GLAVNI PROJEKTANT	GLAVNI PROJEKT
PROJEKTANT	ARHITEKTONSKI PROJEKT
	IVANA GAVRANIĆ MAG.ING.ARCH. A 4354
	IVANA GAVRANIĆ MAG.ING.ARCH. A 4354
	NENAD MARINOVIĆ MAG.ING.ARCH. A 4649
	U BLATU, OŽUJAK 2021. GOD.

LIST C01

NA NACRTIMA SU MJERODAVNE KOTE | NAZNAČENE MJERE PROVJERITI NA GRADEVINI | RADIONIČKE NACRTE OVJERAVA PROJEKTANT

NAPOMENA:
POTREBNO JE IZRADITI IZVEDBENI DETALJ I RADIONIČKI NACRT ZA STAVKU,
KOJI USKLADUJU INVESTITOR, IZVODAČ, NADZOR, PROJEKTANT.

STAVKA JE ZA POTREBE GLAVNOG PROJEKTA.

**SPORTSKO I DJEČJE
IGRALIŠTE
PRIŽBA RAVNO**

**HEMA OPREME
MJ 1:20**

OPR_01

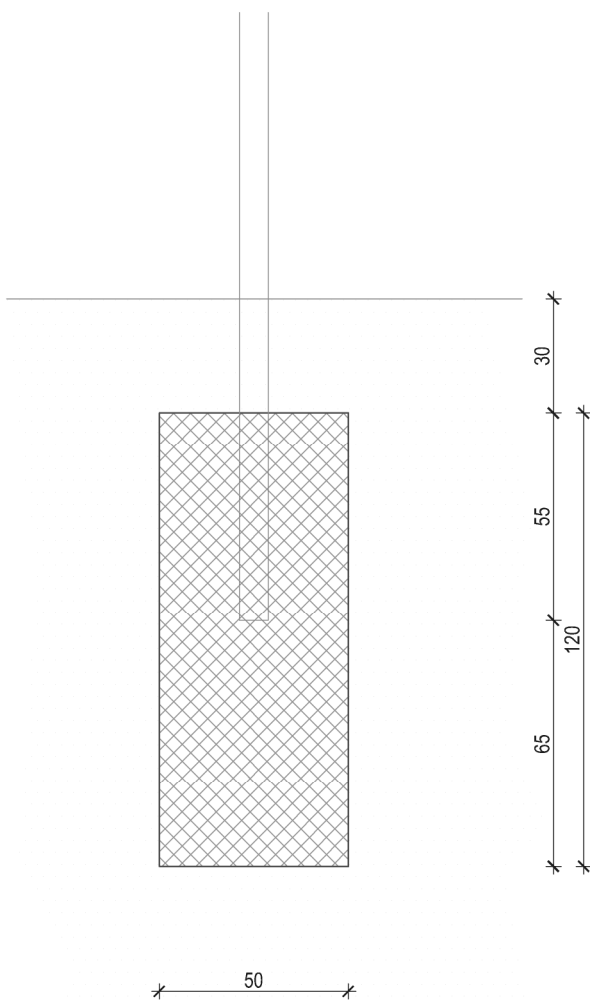
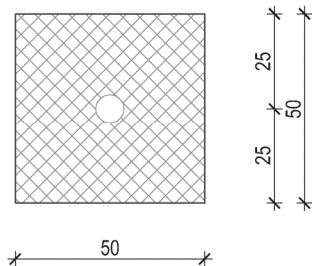

±0.00 REL = + 0.00 APS

DETALJ TEMELJA ZA OPR_01 MREŽA ZA ODBOJKU NA PIJESKU

UVED OVLAŠTENE ARHITEKTICE
IVANA GAVRANIĆ, mag.ing.arch.
OIB: 20928058449 MB 805652, SLOBIŠTE: 5, ULICA 15/2, 20271 BLATO

 **NENAD MARINOVIĆ**
mag.ing.arch.
OVLAŠTENI ARHITEKT
A 4649

 **IVANA GAVRANIĆ**
mag.ing.arch.
OVLAŠTENA ARHITEKTICA
A 4354

T.D.	03/21
ZOP / MAPA	OB 03/21 / MAPA BR. 1
INVESTITOR	OPĆINA BLATO, OIB: 40097918961
GRADEVINA	TRG FRANJE TUĐMANA 4, 20271 BLATO
LOKACIJA	SPORTSKO - REKREACIJSKO
RAZINA RAZRADE PROJEKTA	I DJEČJE IGRALIŠTE
STRUKOVNA ODREDNICA PROJEKTA	K.Č.ZEM. 27890; K.O.BLATO
GLAVNI PROJEKTANT	GLAVNI PROJEKT
PROJEKTANT	ARHITEKTONSKI PROJEKT
	IVANA GAVRANIĆ MAG.ING.ARCH. A 4354
	IVANA GAVRANIĆ MAG.ING.ARCH. A 4354
	NENAD MARINOVIĆ MAG.ING.ARCH. A 4649
	U BLATU, OŽUJAK 2021. GOD.

LIST C02

SPORTSKO I DJEČJE
IGRALIŠTE
PRIŽBA RAVNO

SHEMA OPREME
MJ 1:20

OPR_04

4

NAPOMENA:
POTREBNO JE IZRADITI IZVEDBENI DETALJ I RADIONIČKI NACRT ZA STAVKU,
KOJI USKLADUJU INVESTITOR, IZVODAČ, NADZOR, PROJEKTANT.

STAVKA JE ZA POTREBE GLAVNOG PROJEKTA.

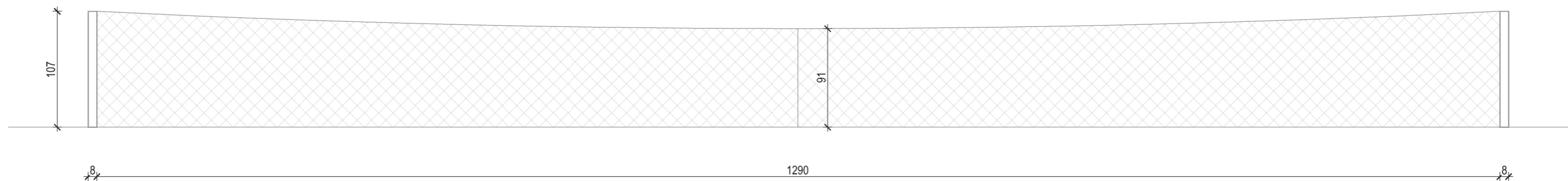
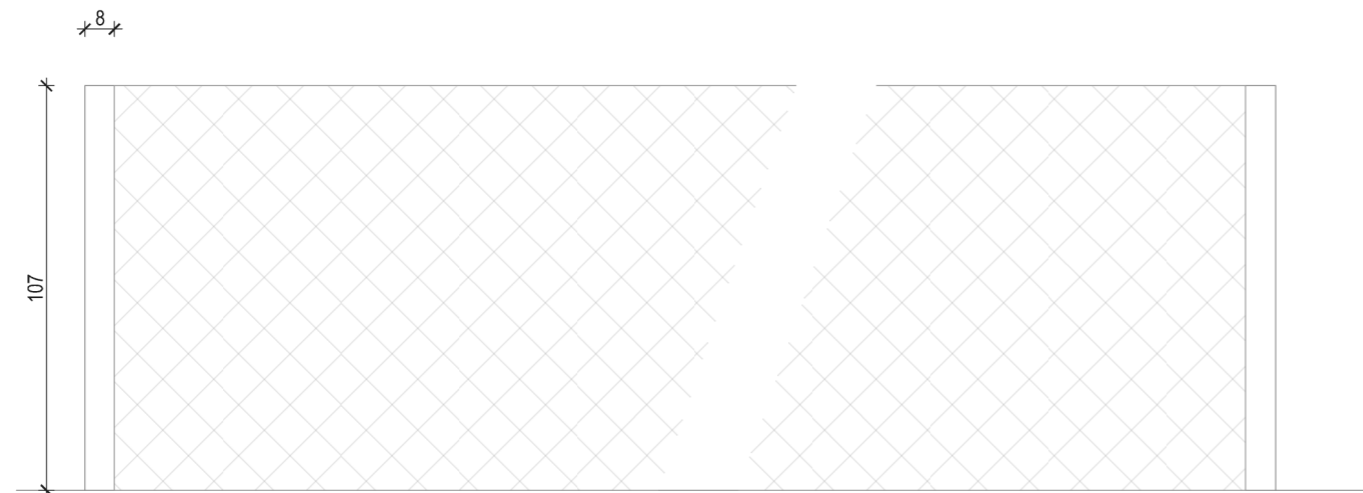

OPR_04 MREŽA I STUPOVI ZA TENIS

±0.00 REL = + 0.00 APS

URED OVLAŠTENE ARHITEKTICE
IVANA GAVRANIĆ, mag. ing. arch.
OB 20938058449 MR 805652, IĐDŠTIF: 5. LULCA 15/2, 20271 BLATO

 **NENAD MARINOVIĆ**
mag. ing. arch.
OVLAŠTENI ARHITEKT
A 4649

 **IVANA GAVRANIĆ**
mag. ing. arch.
OVLAŠTENA ARHITEKTICA
A 4354

T.D.	03/21
ZOP / MAPA	OB 03/21 / MAPABR. 1
INVESTITOR	OPĆINA BLATO, OIB: 40097918961
TRG FRANJE TUĐMANA 4, 20271 BLATO	
GRAĐEVINA	SPORTSKO - REKREACIJSKO I DJEČJE IGRALIŠTE
LOKACIJA	K.Č.ZEM. 27890, Č.O.BLATO
RAZINA RAZRADE PROJEKTA	GLAVNI PROJEKT
STRUKOVNA ODREDNICA PROJEKTA	ARHITEKTONSKI PROJEKT
GLAVNI PROJEKTANT	IVANA GAVRANIĆ MAG.ING.ARCH. A 4354
PROJEKTANT	IVANA GAVRANIĆ MAG.ING.ARCH. A 4354 NENAD MARINOVIĆ MAG.ING.ARCH. A 4649

U BLATU, OŽUJAK 2021. GOD.

LIST C03

NA NACRTIMA SU MJERODAVNE KOTE | NAZNAČENE MJERE PROVJERITI NA GRAĐEVINI | RADIONIČKE NACRTE OVJERAVA PROJEKTANT

NAPOMENA:
POTREBNO JE IZRADITI IZVEDBENI DETALJ I RADIONIČKI NACRT ZA STAVKU,
KOJI USKLADUJU INVESTITOR, IZVODAČ, NADZOR, PROJEKTANT.

STAVKA JE ZA POTREBE GLAVNOG PROJEKTA.

SPORTSKO I DJEČJE
IGRALIŠTE
PRIŽBA RAVNO

HEMA OPREME
MJ 1:20

OPR_04

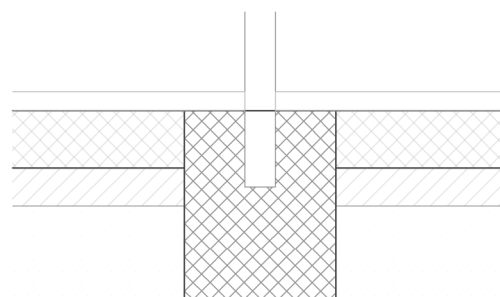
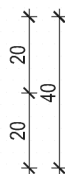
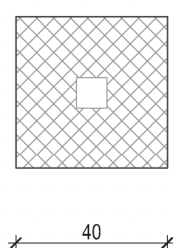

DETALJ TEMELJA ZA OPR_04 MREŽA I STUPOVI ZA TENIS

±0.00 REL = + 0.00 APS

URED OVLAŠTENE ARHITEKTICE
IVANA GAVRANIĆ, mag.ing.arch.
OIB: 20928058449 MB 805652, SLOBIŠTE: 5. LULIČA 15/2, 20271 BLATO

 **NENAD MARINOVIĆ**
mag.ing.arch.
OVLAŠTENI ARHITEKT
A 4649

 **IVANA GAVRANIĆ**
mag.ing.arch.
OVLAŠTENA ARHITEKTICA
A 4354

T.D.	03/21
ZOP / MAPA	OB 03/21 / MAPA BR. 1
INVESTITOR	OPĆINA BLATO, OIB: 40097918961
GRADEVINA	TRG FRANJE TUĐMANA 4, 20271 BLATO
LOKACIJA	SPORTSKO - REKREACIJSKO
RAZINA RAZRADE PROJEKTA	I DJEČJE IGRALIŠTE
STRUKOVNA ODREDNICA PROJEKTA	K.Č.ZEM. 27890; K.O.BLATO
GLAVNI PROJEKTANT	GLAVNI PROJEKT
PROJEKTANT	ARHITEKTONSKI PROJEKT
	IVANA GAVRANIĆ MAG.ING.ARCH. A 4354
	IVANA GAVRANIĆ MAG.ING.ARCH. A 4354
	NENAD MARINOVIĆ MAG.ING.ARCH. A 4649
	U BLATU, OŽUJAK 2021. GOD.

LIST C04

NAPOMENA:

POTREBNO JE IZRADITI IZVEDBENI DETALJ I RADIONIČKI NACRT ZA STAVKU,

KOJI USKLADUJU INVESTITOR, IZVODAČ, NADZOR, PROJEKTANT.

STAVKA JE ZA POTREBE GLAVNOG PROJEKTA.

**SPORTSKO I DJEČJE
IGRALIŠTE
PRIŽBA RAVNO**

**HEMA OPREME
MJ 1:20**

OPR_06

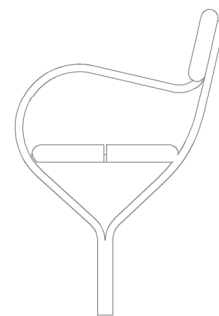
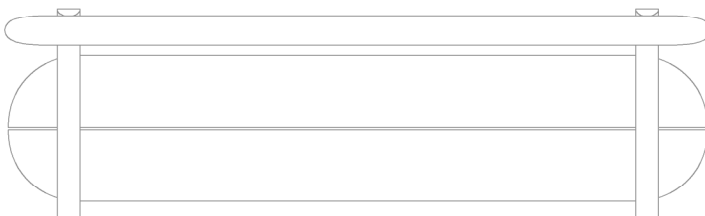
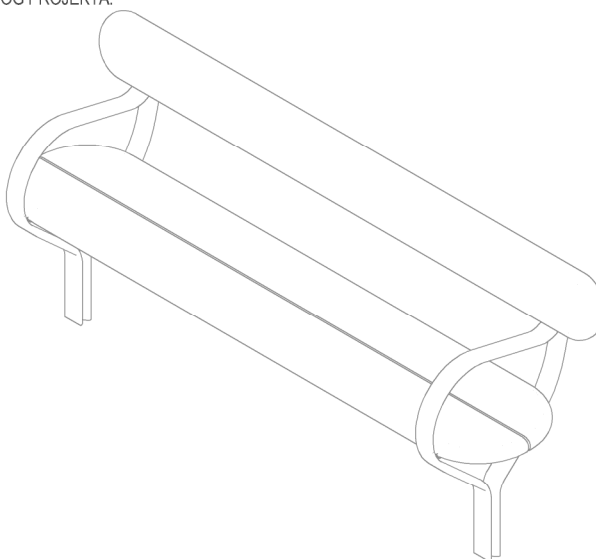

OPR_06 KLUPE

±0.00 REL = + 0.00 APS

URED OVLAŠTENE ARHITEKTICE
IVANA GAVRANIĆ, mag. ing. arch.
OIB: 20928058449 MB: 805653, SLOBIŠTE: 5. ULICA 15/2, 20271 BLATO



NENAD MARINOVIĆ
mag. ing. arch.
OVLAŠTENI ARHITEKT
A 4649



IVANA GAVRANIĆ
mag. ing. arch.
OVLAŠTENA ARHITEKTICA
A 4354

T.D.	03/21
ZOP / MAPA	OB 03/21 / MAPA BR. 1
INVESTITOR	OPĆINA BLATO, OIB: 40097918961 TRG FRANJE TUĐMANA 4, 20271 BLATO
GRADEVINA	SPORTSKO - REKREACIJSKO I DJEČJE IGRALIŠTE
LOKACIJA	K.Č.ZEM. 27890; K.O.BLATO
RAZINA RAZRADE PROJEKTA	GLAVNI PROJEKT
STRUKOVNA ODREDNICA PROJEKTA	ARHITEKTONSKI PROJEKT
GLAVNI PROJEKTANT	IVANA GAVRANIĆ MAG.ING.ARCH. A 4354
PROJEKTANT	IVANA GAVRANIĆ MAG.ING.ARCH. A 4354 NENAD MARINOVIĆ MAG.ING.ARCH. A 4649
	U BLATU, OŽUJAK 2021. GOD.

LIST C05

NA NACRTIMA SU MJERODAVNE KOTE | NAZNAČENE MJERE PROVJERITI NA GRADEVINI | RADIONIČKE NACRTE OVJERAVA PROJEKTANT

NAPOMENA:
POTREBNO JE IZRADITI IZVEDBENI DETALJ I RADIONIČKI NACRT ZA STAVKU,
KOJI USKLADUJU INVESTITOR, IZVODAČ, NADZOR, PROJEKTANT.

STAVKA JE ZA POTREBE GLAVNOG PROJEKTA.

SPORTSKO I DJEČJE
IGRALIŠTE
PRIŽBA RAVNO

HEMA OPREME
MJ 1:20

OPR_06

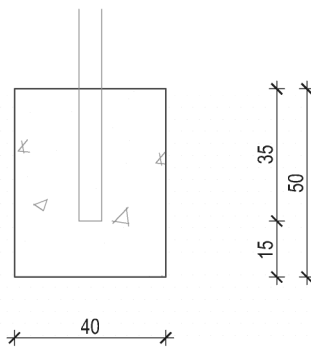

DETALJ TEMELJA ZA OPR_06 KLUPE

±0.00 REL = + 0.00 APS

URED OVLAŠTENE ARHITEKTICE
IVANA GAVRANIĆ, mag. ing. arch.
OIB: 20928058449 MB 805653, SLEDOŠTE: 5, ULICA 15/2, 20271 BLATO

 **NENAD MARINOVIĆ**
mag.ing.arch.
OVLAŠTENI ARHITEKT
A 4649

 **IVANA GAVRANIĆ**
mag.ing.arch.
OVLAŠTENA ARHITEKTICA
A 4354

T.D.	03/21
ZOP / MAPA	OB 03/21 / MAPA BR. 1
INVESTITOR	OPĆINA BLATO, OIB: 40097918961
GRADEVINA	TRG FRANJE TUĐMANA 4, 20271 BLATO
LOKACIJA	SPORTSKO - REKREACIJSKO
RAZINA RAZRADE PROJEKTA	I DJEČJE IGRALIŠTE
STRUKOVNA ODREDNICA PROJEKTA	K.Č.ZEM. 27890; K.O.BLATO
GLAVNI PROJEKTANT	GLAVNI PROJEKT
PROJEKTANT	ARHITEKTONSKI PROJEKT
	IVANA GAVRANIĆ MAG.ING.ARCH. A 4354
	IVANA GAVRANIĆ MAG.ING.ARCH. A 4354
	NENAD MARINOVIĆ MAG.ING.ARCH. A 4649
	U BLATU, OŽUJAK 2021. GOD.

LIST C06

NAPOMENA:
POTREBNO JE IZRADITI IZVEDBENI DETALJ I RADIONIČKI NACRT ZA STAVKU,
KOJI USKLADUJU INVESTITOR, IZVODAČ, NADZOR, PROJEKTANT.

STAVKA JE ZA POTREBE GLAVNOG PROJEKTA.

SPORTSKO I DJEČJE
IGRALIŠTE
PRIŽBA RAVNO

HEMA OPREME
MJ 1:20

OPR_10

10

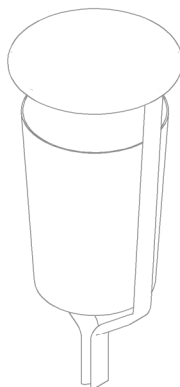
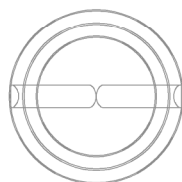
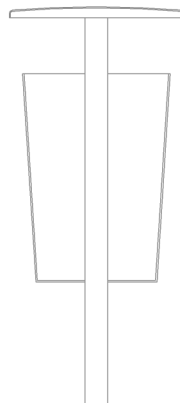
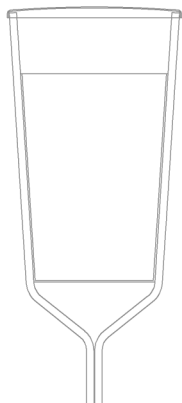

OPR_10 KOŠEVI ZA SMEĆE

±0.00 REL = + 0.00 APS

URED OVLAŠTENE ARHITEKTICE
IVANA GAVRANIĆ, mag. ing. arch.
OIB: 20928058449 MB 805653, SLEČIŠTE: 5. ULICA 15/2, 20271 BLATO



NENAD MARINOVIĆ
mag. ing. arch.
OVLAŠTENI ARHITEKT
A 4649



IVANA GAVRANIĆ
mag. ing. arch.
OVLAŠTENA ARHITEKTICA
A 4354

T.D.	03/21
ZOP / MAPA	OB 03/21 / MAPA BR. 1
INVESTITOR	OPĆINA BLATO, OIB: 40097918961
GRADEVINA	TRG FRANJE TUĐMANA 4, 20271 BLATO
LOKACIJA	SPORTSKO - REKREACIJSKO
RAZINA RAZRADE PROJEKTA	I DJEČJE IGRALIŠTE
STRUKOVNA ODREDNICA PROJEKTA	K.Č.ZEM. 27890; K.O.BLATO
GLAVNI PROJEKTANT	GLAVNI PROJEKT
PROJEKTANT	ARHITEKTONSKI PROJEKT
	IVANA GAVRANIĆ MAG.ING.ARCH. A 4354
	IVANA GAVRANIĆ MAG.ING.ARCH. A 4354
	NENAD MARINOVIĆ MAG.ING.ARCH. A 4649
	U BLATU, OŽUJAK 2021. GOD.

LIST C07

NAPOMENA:
POTREBNO JE IZRADITI IZVEDBENI DETALJ I RADIONIČKI NACRT ZA STAVKU,
KOJI USKLADUJU INVESTITOR, IZVODAČ, NADZOR, PROJEKTANT.

STAVKA JE ZA POTREBE GLAVNOG PROJEKTA.

SPORTSKO I DJEČJE
IGRALIŠTE
PRIŽBA RAVNO

HEMA OPREME
MJ 1:20

OPR_10

10

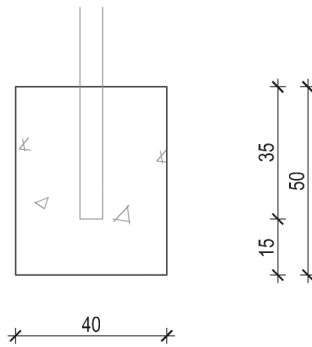

DETALJ TEMELJA ZA OPR_10 KOŠEVI ZA SMEĆE

±0.00 REL = + 0.00 APS

URED OVLAŠTENE ARHITEKTICE
IVANA GAVRANIĆ, mag. ing. arch.
OIB: 20928058449 MB 805653, SLOBIŠTE 5, ULICA 15/2, 20271 BLATO

 **NENAD MARINOVIĆ**
mag.ing.arch.
OVLAŠTENI ARHITEKT
A 4649

 **IVANA GAVRANIĆ**
mag.ing.arch.
OVLAŠTENA ARHITEKTICA
A 4354

T.D.	03/21
ZOP / MAPA	OB 03/21 / MAPA BR. 1
INVESTITOR	OPĆINA BLATO, OIB: 40097918961
GRADEVINA	TRG FRANJE TUĐMANA 4, 20271 BLATO
LOKACIJA	SPORTSKO - REKREACIJSKO
RAZINA RAZRADE PROJEKTA	I DJEČJE IGRALIŠTE
STRUKOVNA ODREDNICA PROJEKTA	K.Č.ZEM. 27890; K.O.BLATO
GLAVNI PROJEKTANT	GLAVNI PROJEKT
PROJEKTANT	ARHITEKTONSKI PROJEKT
	IVANA GAVRANIĆ MAG.ING.ARCH. A 4354
	IVANA GAVRANIĆ MAG.ING.ARCH. A 4354
	NENAD MARINOVIĆ MAG.ING.ARCH. A 4649
	U BLATU, OŽUJAK 2021. GOD.

LIST C08

NAPOMENA:
POTREBNO JE IZRADITI IZVEDBENI DETALJ I RADIONIČKI NACRT ZA STAVKU,
KOJI USKLADUJU INVESTITOR, IZVODAČ, NADZOR, PROJEKTANT.

STAVKA JE ZA POTREBE GLAVNOG PROJEKTA.

SPORTSKO I DJEČJE
IGRALIŠTE
PRIŽBA RAVNO

HEMA OPREME
MJ 1:20

OPR_12

12

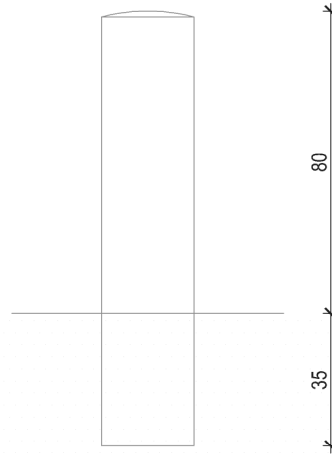
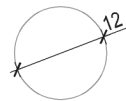

OPR_12 ZAŠTITA PJEŠAČKIH POVRŠINA OD PROMETA

±0.00 REL = + 0.00 APS

URED OVLAŠTENE ARHITEKTICE
IVANA GAVRANIĆ, mag. ing. arch.
OIB: 20928058449 MB: 8056532, SLEDOŠTE: 5, ULICA 15/2, 20271 BLATO

 **NENAD MARINOVIĆ**
mag. ing. arch.
OVLAŠTENI ARHITEKT
A 4649

 **IVANA GAVRANIĆ**
mag. ing. arch.
OVLAŠTENA ARHITEKTICA
A 4354

T.D.	03/21
ZOP / MAPA	OB 03/21 / MAPA BR. 1
INVESTITOR	OPĆINA BLATO, OIB: 40097918961
GRADEVINA	TRG FRANJE TUĐMANA 4, 20271 BLATO
LOKACIJA	SPORTSKO - REKREACIJSKO
RAZINA RAZRADE PROJEKTA	I DJEČJE IGRALIŠTE
STRUKOVNA ODREDNICA PROJEKTA	GLAVNI PROJEKT
GLAVNI PROJEKTANT	ARHITEKTONSKI PROJEKT
PROJEKTANT	IVANA GAVRANIĆ MAG.ING.ARCH. A 4354
	IVANA GAVRANIĆ MAG.ING.ARCH. A 4354
	NENAD MARINOVIĆ MAG.ING.ARCH. A 4649
	U BLATU, OŽUJAK 2021. GOD.

LIST C09

NAPOMENA:
POTREBNO JE IZRADITI IZVEDBENI DETALJ I RADIONIČKI NACRT ZA STAVKU,
KOJI USKLADUJU INVESTITOR, IZVODAČ, NADZOR, PROJEKTANT.

STAVKA JE ZA POTREBE GLAVNOG PROJEKTA.

SPORTSKO I DJEČJE
IGRALIŠTE
PRIŽBA RAVNO

HEMA OPREME
MJ 1:20

OPR_12

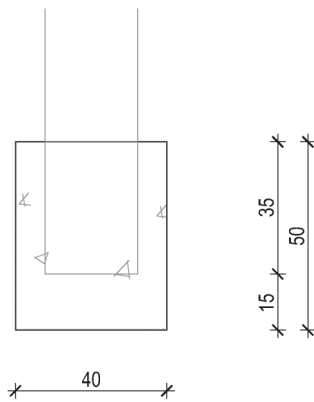

DETALJ TEMELJA ZA OPR_12 ZAŠTITA PJEŠAČKIH POVRŠINA OD PROMETA

±0.00 REL = + 0.00 APS

URED OVLAŠTENE ARHITEKTICE
IVANA GAVRANIĆ, mag. ing. arch.
OIB: 20928058449 MB: 8056532, SLEDOŠTEĆ: 5, ULICA 15/2, 20271 BLATO

 **NENAD MARINOVIĆ**
mag. ing. arch.
OVLAŠTENI ARHITEKT
A 4649

 **IVANA GAVRANIĆ**
mag. ing. arch.
OVLAŠTENA ARHITEKTICA
A 4354

T.D.	03/21
ZOP / MAPA	OB 03/21 / MAPA BR. 1
INVESTITOR	OPĆINA BLATO, OIB: 40097918961
GRADEVINA	TRG FRANJE TUĐMANA 4, 20271 BLATO
LOKACIJA	SPORTSKO - REKREACIJSKO
RAZINA RAZRADE PROJEKTA	I DJEČJE IGRALIŠTE
STRUKOVNA ODREDNICA PROJEKTA	K.Č.ZEM. 27890; K.O.BLATO
GLAVNI PROJEKTANT	GLAVNI PROJEKT
PROJEKTANT	ARHITEKTONSKI PROJEKT
	IVANA GAVRANIĆ MAG.ING.ARCH. A 4354
	IVANA GAVRANIĆ MAG.ING.ARCH. A 4354
	NENAD MARINOVIĆ MAG.ING.ARCH. A 4649
	U BLATU, OŽUJAK 2021. GOD.

LIST C10

NAPOMENA:
POTREBNO JE IZRADITI IZVEDBENI DETALJ I RADIONIČKI NACRT ZA STAVKU,
KOJI USKLADUJU INVESTITOR, IZVODAČ, NADZOR, PROJEKTANT.

STAVKA JE ZA POTREBE GLAVNOG PROJEKTA.

**SPORTSKO I DJEČJE
IGRALIŠTE
PRIŽBA RAVNO**

**HEMA OPREME
MJ 1:20**

OPR_13

13

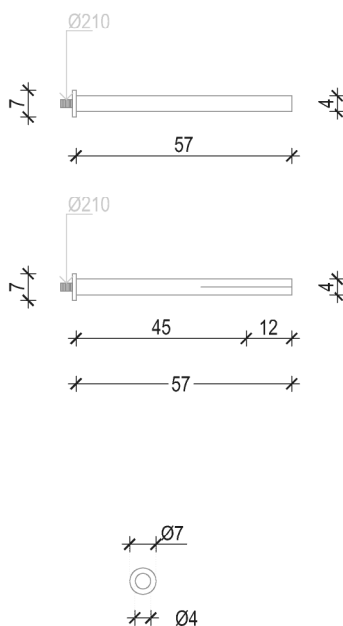

OPR_13 PLAŽNI TUŠEVI

±0.00 REL = + 0.00 APS

URED OVLAŠTENE ARHITEKTICE
IVANA GAVRANIĆ, mag. ing. arch.
OIB: 20928058449 MB 805652, SLOBIŠTE: 5. ULICA 15/2, 20271 BLATO

NENAD MARINOVIĆ
mag.ing.arch.
OVLAŠTENI ARHITEKT
A 4649

IVANA GAVRANIĆ
mag.ing.arch.
OVLAŠTENA ARHITEKTICA
A 4354

T.D.	03/21
ZOP / MAPA	OB 03/21 / MAPA BR. 1
INVESTITOR	OPĆINA BLATO, OIB: 40097918961
GRADEVINA	TRG FRANJE TUĐMANA 4, 20271 BLATO
LOKACIJA	SPORTSKO - REKREACIJSKO
RAZINA RAZRADE PROJEKTA	I DJEČJE IGRALIŠTE
STRUKOVNA ODREDNICA PROJEKTA	K.Č.ZEM. 27890; K.O.BLATO
GLAVNI PROJEKTANT	GLAVNI PROJEKT
PROJEKTANT	ARHITEKTONSKI PROJEKT
	IVANA GAVRANIĆ MAG.ING.ARCH. A 4354
	IVANA GAVRANIĆ MAG.ING.ARCH. A 4354
	NENAD MARINOVIĆ MAG.ING.ARCH. A 4649
	U BLATU, OŽUJAK 2021. GOD.

LIST C11

NAPOMENA:

POTREBNO JE IZRADITI IZVEDBENI DETALJ I RADIONIČKI NACRT ZA STAVKU,

KOJI USKLADUJU INVESTITOR, IZVODAČ, NADZOR, PROJEKTANT.

STAVKA JE ZA POTREBE GLAVNOG PROJEKTA.

**SPORTSKO I DJEČJE
IGRALIŠTE
PRIŽBA RAVNO**

**HEMA OPREME
MJ 1:20**

OPR_14,15

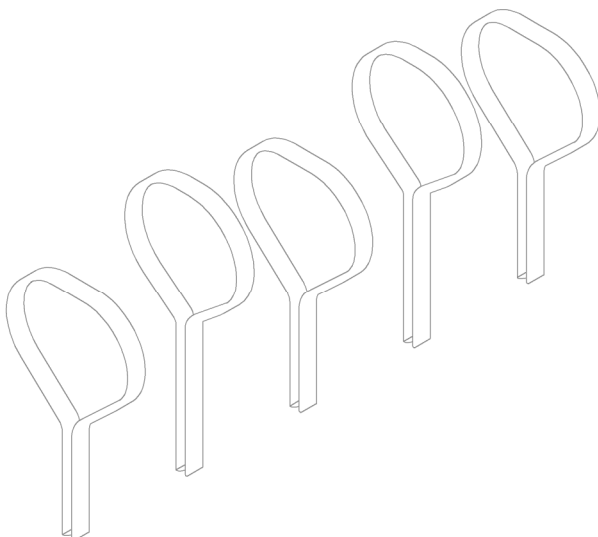
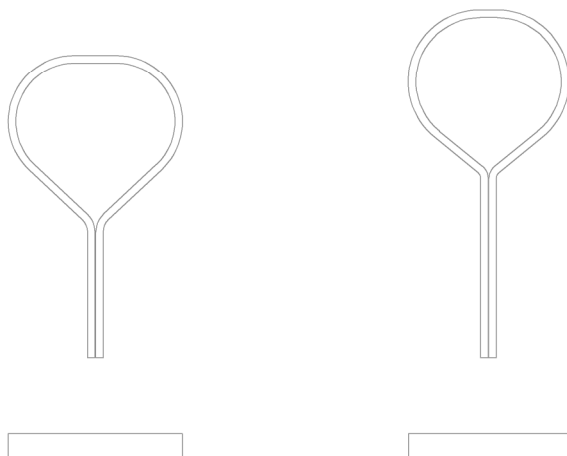

OPR_14 / OPR_15 NOSAČ ZA BICIKLE

±0.00 REL = + 0.00 APS

URED OVLAŠTENE ARHITEKTICE
IVANA GAVRANIĆ, mag. ing. arch.
OIB: 20928058449 MB: 805653; SJEČIŠTE: 5. ULICA 15/2, 20271 BLATO



NENAD MARINOVIĆ
mag. ing. arch.
OVLAŠTENI ARHITEKT
A 4649



IVANA GAVRANIĆ
mag. ing. arch.
OVLAŠTENA ARHITEKTICA
A 4354

T.D.	03/21
ZOP / MAPA	OB 03/21 / MAPA BR. 1
INVESTITOR	OPĆINA BLATO, OIB: 40097918961
GRADEVINA	TRG FRANJE TUĐMANA 4, 20271 BLATO
LOKACIJA	SPORTSKO - REKREACIJSKO
RAZINA RAZRADE PROJEKTA	I DJEČJE IGRALIŠTE
STRUKOVNA ODREDNICA PROJEKTA	K.Č.ZEM. 27890; K.O.BLATO
GLAVNI PROJEKTANT	GLAVNI PROJEKT
PROJEKTANT	ARHITEKTONSKI PROJEKT
	IVANA GAVRANIĆ MAG.ING.ARCH. A 4354
	IVANA GAVRANIĆ MAG.ING.ARCH. A 4354
	NENAD MARINOVIĆ MAG.ING.ARCH. A 4649
	U BLATU, OŽUJAK 2021. GOD.

LIST C12

NAPOMENA:
POTREBNO JE IZRADITI IZVEDBENI DETALJ I RADIONIČKI NACRT ZA STAVKU,
KOJI USKLADUJU INVESTITOR, IZVODAČ, NADZOR, PROJEKTANT.

STAVKA JE ZA POTREBE GLAVNOG PROJEKTA.

SPORTSKO I DJEČJE
IGRALIŠTE
PRIŽBA RAVNO

HEMA OPREME
MJ 1:20

OPR_14,15

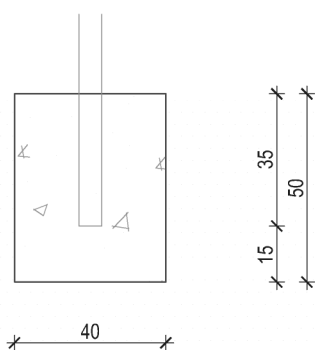

DETALJ TEMELJA ZA OPR_14 / OPR_15 NOSAČ ZA BICIKLE

±0.00 REL = + 0.00 APS

URED OVLAŠTENE ARHITEKTICE
IVANA GAVRANIĆ, mag. ing. arch.
OIB: 20928058449 MB 805653, SLOBIŠTE: 5. ULICA 15/2, 20271 BLATO

 **NENAD MARINOVIĆ**
mag.ing.arch.
OVLAŠTENI ARHITEKT
A 4649

 **IVANA GAVRANIĆ**
mag.ing.arch.
OVLAŠTENA ARHITEKTICA
A 4354

T.D.	03/21
ZOP / MAPA	OB 03/21 / MAPA BR. 1
INVESTITOR	OPĆINA BLATO, OIB: 40097918961
GRADEVINA	TRG FRANJE TUĐMANA 4, 20271 BLATO
LOKACIJA	SPORTSKO - REKREACIJSKO
RAZINA RAZRADE PROJEKTA	I DJEČJE IGRALIŠTE
STRUKOVNA ODREDNICA PROJEKTA	K.Č.ZEM. 27890; K.O.BLATO
GLAVNI PROJEKTANT	GLAVNI PROJEKT
PROJEKTANT	ARHITEKTONSKI PROJEKT
	IVANA GAVRANIĆ MAG.ING.ARCH. A 4354
	IVANA GAVRANIĆ MAG.ING.ARCH. A 4354
	NENAD MARINOVIĆ MAG.ING.ARCH. A 4649
	U BLATU, OŽUJAK 2021. GOD.

LIST C13

NAPOMENA:
POTREBNO JE IZRADITI IZVEDBENI DETALJ I RADIONIČKI NACRT ZA STAVKU,
KOJI USKLADUJU INVESTITOR, IZVODAČ, NADZOR, PROJEKTANT.

STAVKA JE ZA POTREBE GLAVNOG PROJEKTA.

SPORTSKO I DJEČJE
IGRALIŠTE
PRIŽBA RAVNO

HEMA OPREME
MJ 1:20

OPR_16

16

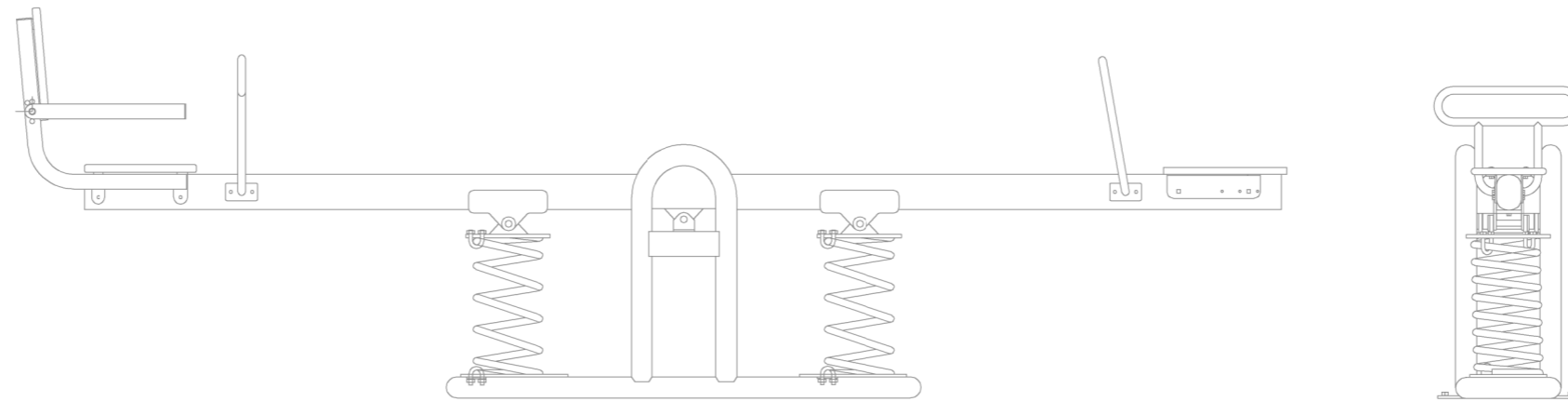

OPR_16 NJIHALICA S LIKOVIMA

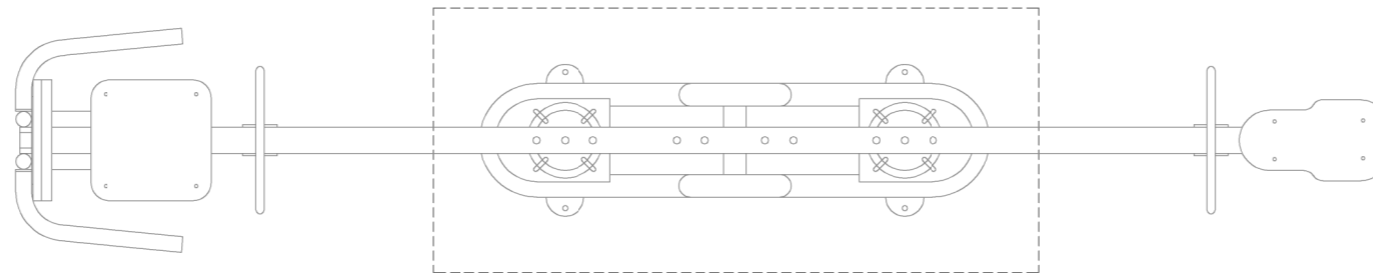

±0.00 REL = + 0.00 APS

URED OVLAŠTENE ARHITEKTICE
IVANA GAVRANIĆ, mag. ing. arh.
OB 03/21/18961, TRG FRANJE TUĐMANA 4, 20271 BLATO

T.D.	03/21
ZOP / MAPA	OB 03/21 / MAPABR. 1
INVESTITOR	OPĆINA BLATO, OIB: 40097918961
TRG	FRANJE TUĐMANA 4, 20271 BLATO
GRAĐEVINA	SPORTSKO - REKREACIJSKO I DJEČJE IGRALIŠTE
LOKACIJA	K.Č.ZEM. 27890, Č.O.BLATO
RAZINA RAZRADE PROJEKTA	GLAVNI PROJEKT
STRUKOVNA ODREĐENICA PROJEKTA	ARHITEKTONSKI PROJEKT
GLAVNI PROJEKTANT	IVANA GAVRANIĆ MAG.ING.ARCH. A 4354
PROJEKTANT	IVANA GAVRANIĆ MAG.ING.ARCH. A 4354 NENAD MARINOVIĆ MAG.ING.ARCH. A 4649

U BLATU, OŽUJAK 2021. GOD.

 **NENAD MARINOVIĆ**
mag.ing.arch.
OVLAŠTENI ARHITEKT
A 4649

 **IVANA GAVRANIĆ**
mag.ing.arch.
OVLAŠTENA ARHITEKTICA
A 4354

NAPOMENA:
POTREBNO JE IZRADITI IZVEDBENI DETALJ I RADIONIČKI NACRT ZA STAVKU,
KOJI USKLADUJU INVESTITOR, IZVODAČ, NADZOR, PROJEKTANT.

STAVKA JE ZA POTREBE GLAVNOG PROJEKTA.

**SPORTSKO I DJEČJE
IGRALIŠTE
PRIŽBA RAVNO**

**HEMA OPREME
MJ 1:20**

OPR_16

16

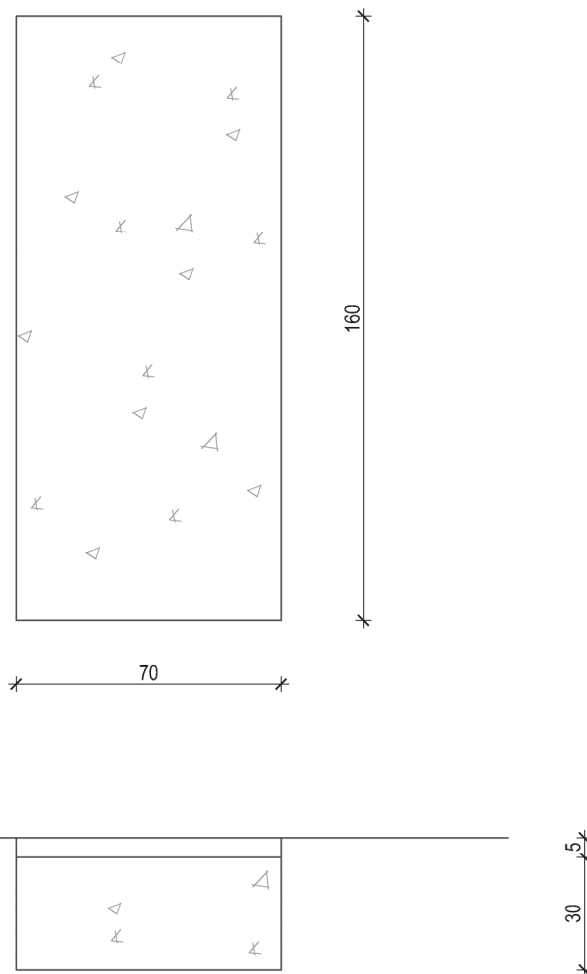

DETALJ TEMELJA ZA OPR_16 NJIHALICA S LIKOVIMA

±0.00 REL = + 0.00 APS

URED OVLAŠTENE ARHITEKTICE
IVANA GAVRANIĆ, mag. ing. arch.
OIB: 20928058449 MB: 805653, SLOBIŠTE: 5, ULICA 15/2, 20271 BLATO

NENAD MARINOVIĆ
mag.ing.arch.
OVLAŠTENI ARHITEKT
A 4649

IVANA GAVRANIĆ
mag.ing.arch.
OVLAŠTENA ARHITEKTICA
A 4354

T.D.	03/21
ZOP / MAPA	OB 03/21 / MAPA BR. 1
INVESTITOR	OPĆINA BLATO, OIB: 40097918961
GRADEVINA	TRG FRANJE TUĐMANA 4, 20271 BLATO
LOKACIJA	SPORTSKO - REKREACIJSKO
RAZINA RAZRADE PROJEKTA	I DJEČJE IGRALIŠTE
STRUKOVNA ODREDNICA PROJEKTA	K.Č.ZEM. 27890; K.O.BLATO
GLAVNI PROJEKTANT	GLAVNI PROJEKT
PROJEKTANT	ARHITEKTONSKI PROJEKT
	IVANA GAVRANIĆ MAG.ING.ARCH. A 4354
	IVANA GAVRANIĆ MAG.ING.ARCH. A 4354
	NENAD MARINOVIĆ MAG.ING.ARCH. A 4649
	U BLATU, OŽUJAK 2021. GOD.

LIST C15

NAPOMENA:
POTREBNO JE IZRADITI IZVEDBENI DETALJ I RADIONIČKI NACRT ZA STAVKU,
KOJI USKLADUJU INVESTITOR, IZVODAČ, NADZOR, PROJEKTANT.

STAVKA JE ZA POTREBE GLAVNOG PROJEKTA.

SPORTSKO I DJEČJE
IGRALIŠTE
PRIŽBA RAVNO

HEMA OPREME
MJ 1:20

OPR_17

17

OPR_17 NJIHALICA KORNJAČA

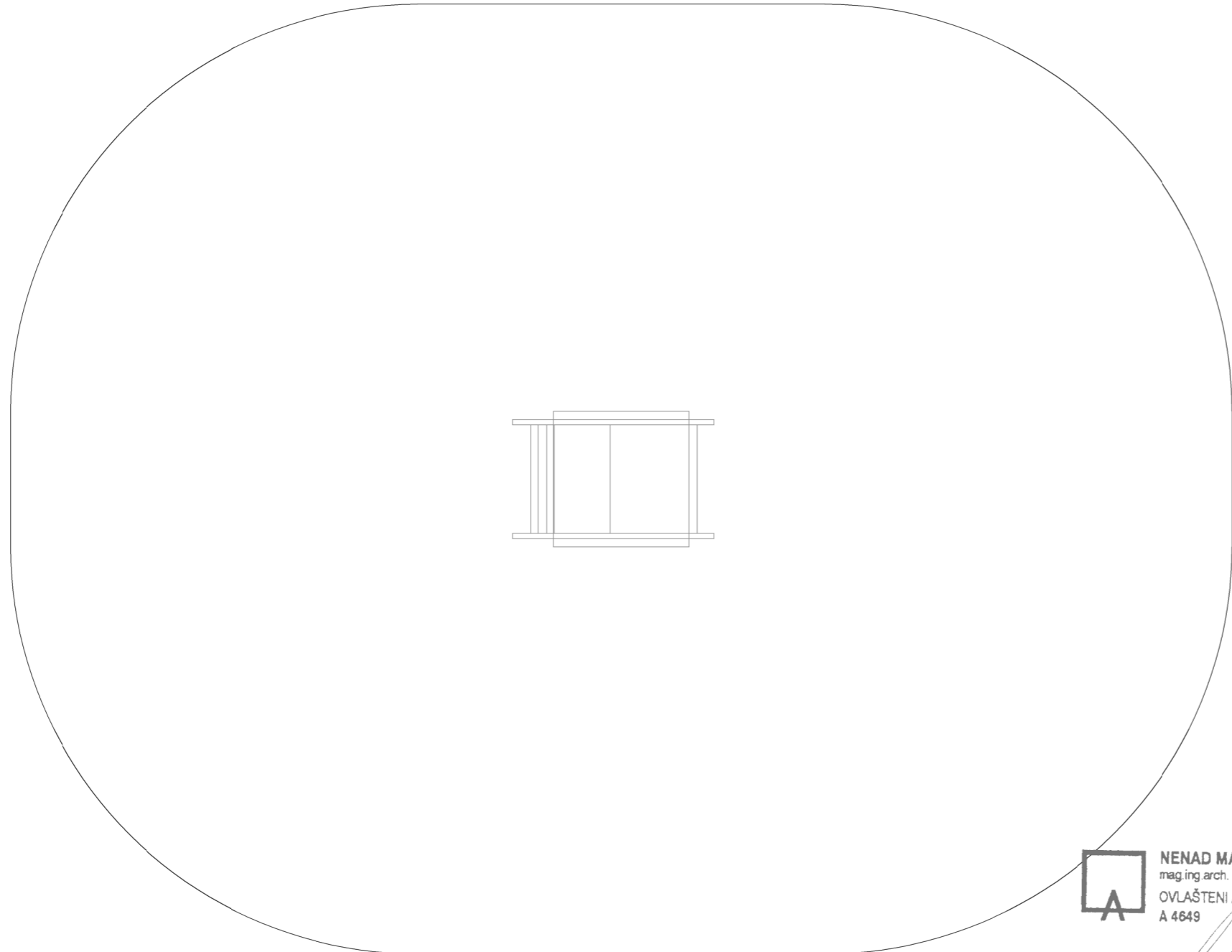
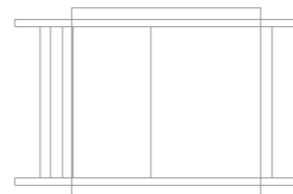
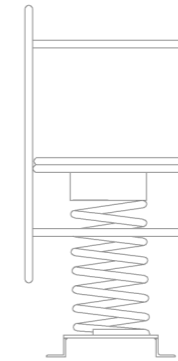
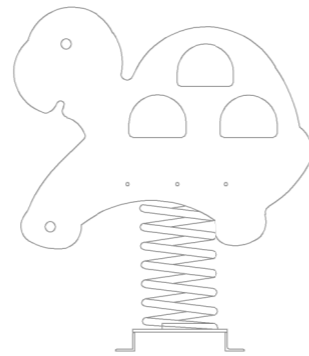

±0.00 REL = + 0.00 APS

URED OVLAŠTENE ARHITEKTICE
IVANA GAVRANIĆ, mag. ing. arh.
OB 03/21 / MAPABR. 1

 **NENAD MARINOVIĆ**
mag. ing. arch.
OVLAŠTENI ARHITEKT
A 4649

 **IVANA GAVRANIĆ**
mag. ing. arch.
OVLAŠTENA ARHITEKTICA
A 4354

ZOP / MAPA	T.D. 03/21
INVESTITOR	OB 03/21 / MAPABR. 1
GRADEVINA	OPĆINA BLATO, OIB: 40097918961
	TRG FRANJE TUĐMANA 4, 20271 BLATO
	SPORTSKO - REKREACIJSKO
	I DJEČJE IGRALIŠTE
LOKACIJA	K.Č.ZEM. 27890, Č.O.BLATO
RAZINA RAZRADE PROJEKTA	GLAVNI PROJEKT
STRUKOVNA ODREDNICA PROJEKTA	ARHITEKTONSKI PROJEKT
GLAVNI PROJEKTANT	IVANA GAVRANIĆ MAG.ING.ARCH. A 4354
PROJEKTANT	IVANA GAVRANIĆ MAG.ING.ARCH. A 4354 NENAD MARINOVIĆ MAG.ING.ARCH. A 4649

U BLATU, OŽUJAK 2021. GOD.

LIST C16

NA NACRTIMA SU IZJERODAVNE KOTE | NAZNAČENE MJERE PROVJERITI NA GRADEVINI | RADIONIČKE NACRTE OVJERAVA PROJEKTANT

NAPOMENA:
POTREBNO JE IZRADITI IZVEDBENI DETALJ I RADIONIČKI NACRT ZA STAVKU,
KOJI USKLADUJU INVESTITOR, IZVODAČ, NADZOR, PROJEKTANT.

STAVKA JE ZA POTREBE GLAVNOG PROJEKTA.

**SPORTSKO I DJEČJE
IGRALIŠTE
PRIŽBA RAVNO**

**HEMA OPREME
MJ 1:20**

OPR_17

17

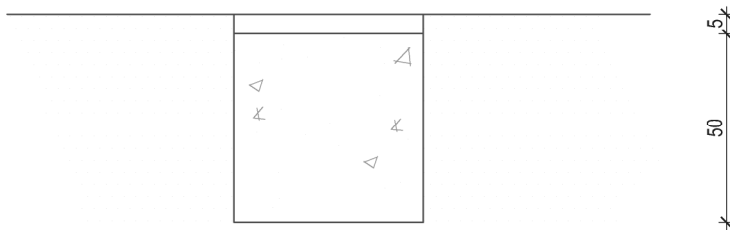
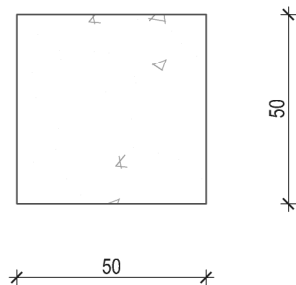

DETALJ TEMELJA ZA OPR_17 NJIHALICA KORNJAČA

±0.00 REL = + 0.00 APS

URED OVLAŠTENE ARHITEKTICE
IVANA GAVRANIĆ, mag. ing. arch.
OIB: 20928058449 MB: 805653, SLEDOŠTE: 5, ULICA 15/2, 20271 BLATO

NENAD MARINOVIĆ
mag.ing.arch.
OVLAŠTENI ARHITEKT
A 4649

IVANA GAVRANIĆ
mag.ing.arch.
OVLAŠTENA ARHITEKTICA
A 4354

T.D.	03/21
ZOP / MAPA	OB 03/21 / MAPA BR. 1
INVESTITOR	OPĆINA BLATO, OIB: 40097918961
GRADEVINA	TRG FRANJE TUĐMANA 4, 20271 BLATO
LOKACIJA	SPORTSKO - REKREACIJSKO
RAZINA RAZRADE PROJEKTA	I DJEČJE IGRALIŠTE
STRUKOVNA ODREDNICA PROJEKTA	K.Č.ZEM. 27890; K.O.BLATO
GLAVNI PROJEKTANT	GLAVNI PROJEKT
PROJEKTANT	ARHITEKTONSKI PROJEKT
	IVANA GAVRANIĆ MAG.ING.ARCH. A 4354
	IVANA GAVRANIĆ MAG.ING.ARCH. A 4354
	NENAD MARINOVIĆ MAG.ING.ARCH. A 4649
	U BLATU, OŽUJAK 2021. GOD.

LIST C17

NAPOMENA:
POTREBNO JE IZRADITI IZVEDBENI DETALJ I RADIONIČKI NACRT ZA STAVKU,
KOJI USKLADUJU INVESTITOR, IZVODAČ, NADZOR, PROJEKTANT.

STAVKA JE ZA POTREBE GLAVNOG PROJEKTA.

SPORTSKO I DJEČJE
IGRALIŠTE
PRIŽBA RAVNO

HEMA OPREME
MJ 1:20

OPR_18

18

OPR_18 NJIHALICA MORSKI KONJIĆ

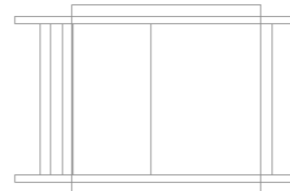
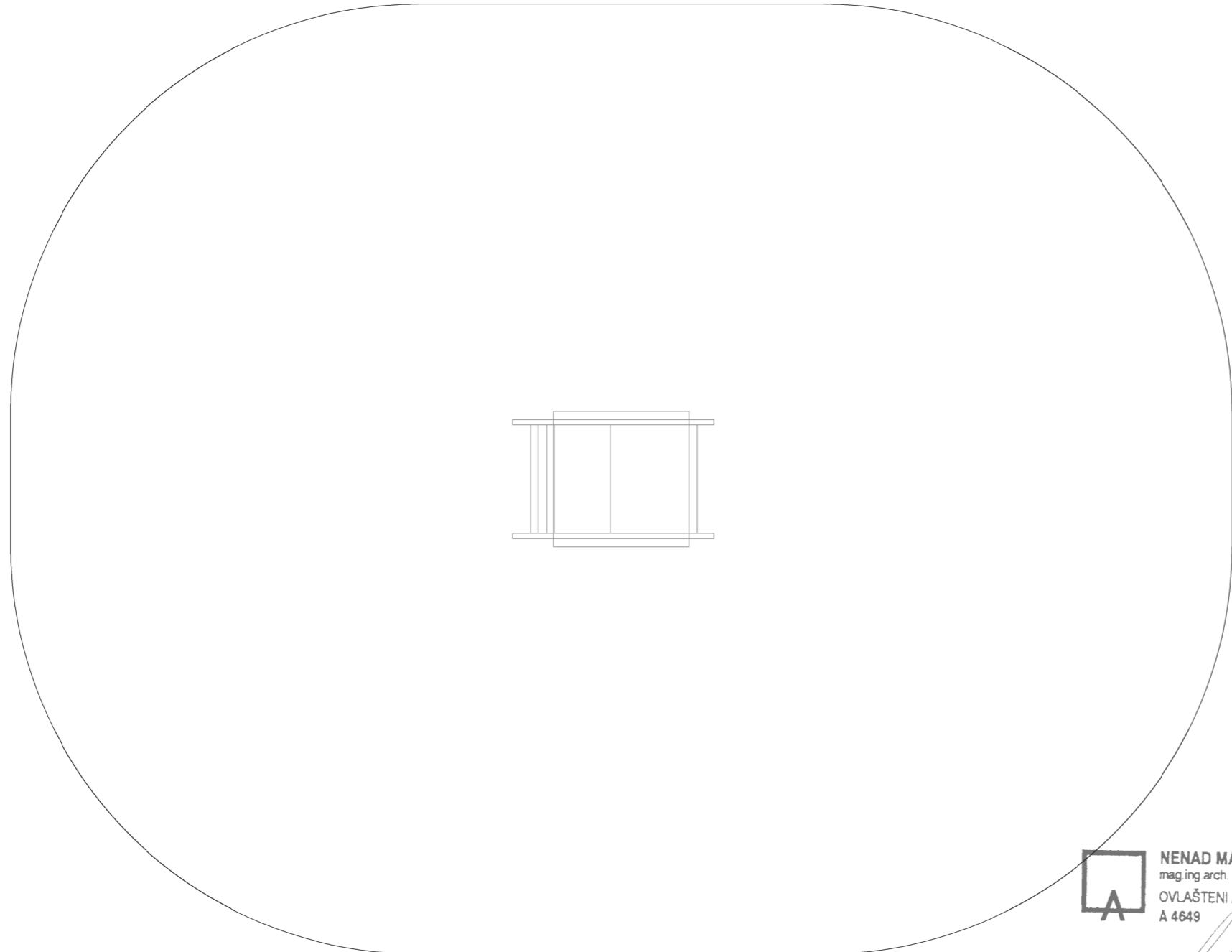
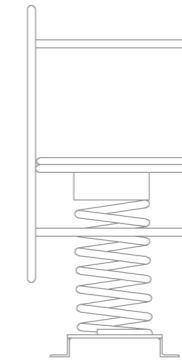
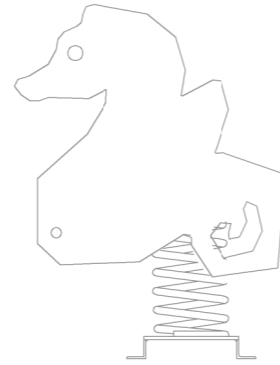

±0.00 REL = + 0.00 APS

URED OVLAŠTENE ARHITEKTICE
IVANA GAVRANIĆ, mag. ing. arch.
OB 03/21 / MAPABR. 1

NENAD MARINOVIĆ
mag.ing.arch.
OVLAŠTENI ARHITEKT
A 4649

IVANA GAVRANIĆ
mag.ing.arch.
OVLAŠTENA ARHITEKTICA
A 4354

ZOP / MAPA	OB 03/21 / MAPABR. 1
INVESTITOR	OPĆINA BLATO, OIB: 40097918961
TRG FRANJE TUĐMANA 4, 20271 BLATO	
GRAĐEVINA	SPORTSKO - REKREACIJSKO I DJEČJE IGRALIŠTE
LOKACIJA	K.Č.ZEM. 27890, Č.O.BLATO
RAZINA RAZRADE PROJEKTA	GLAVNI PROJEKT
STRUKOVNA ODREDNICA PROJEKTA	ARHITEKTONSKI PROJEKT
GLAVNI PROJEKTANT	IVANA GAVRANIĆ MAG.ING.ARCH. A 4354
PROJEKTANT	IVANA GAVRANIĆ MAG.ING.ARCH. A 4354 NENAD MARINOVIĆ MAG.ING.ARCH. A 4649

U BLATU, OŽUJAK 2021. GOD.

LIST C18

NA NACRTIMA SU IJERODAVNE KOTE | NAZNAČENE MJERE PROVJERITI NA GRAĐEVINI | RADIONIČKE NACRTE OVJERAVA PROJEKTANT

NAPOMENA:
POTREBNO JE IZRADITI IZVEDBENI DETALJ I RADIONIČKI NACRT ZA STAVKU,
KOJI USKLADUJU INVESTITOR, IZVODAČ, NADZOR, PROJEKTANT.

STAVKA JE ZA POTREBE GLAVNOG PROJEKTA.

**SPORTSKO I DJEČJE
IGRALIŠTE
PRIŽBA RAVNO**

**HEMA OPREME
MJ 1:20**

OPR_18

18

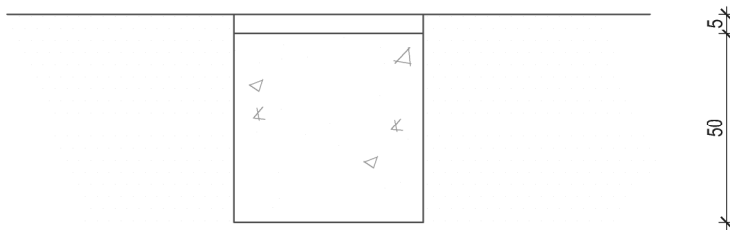
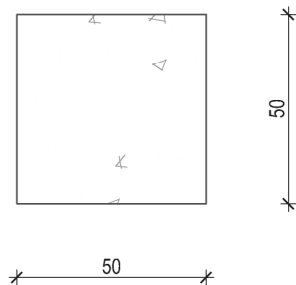

DETALJ TEMELJA ZA OPR_18 NJIHALICA MORSKI KONJIĆ

±0.00 REL = + 0.00 APS

URED OVLAŠTENE ARHITEKTICE
IVANA GAVRANIĆ, mag. ing. arch.
OIB: 20928058449 MB 805653, SLEČIŠTE: 5. ULICA 15/2, 20271 BLATO

NENAD MARINOVIĆ
mag.ing.arch.
OVLAŠTENI ARHITEKT
A 4649

IVANA GAVRANIĆ
mag.ing.arch.
OVLAŠTENA ARHITEKTICA
A 4354

T.D.	03/21
ZOP / MAPA	OB 03/21 / MAPA BR. 1
INVESTITOR	OPĆINA BLATO, OIB: 40097918961
GRADEVINA	TRG FRANJE TUĐMANA 4, 20271 BLATO
LOKACIJA	SPORTSKO - REKREACIJSKO
RAZINA RAZRADE PROJEKTA	I DJEČJE IGRALIŠTE
STRUKOVNA ODREDNICA PROJEKTA	K.Č.ZEM. 27890; K.O.BLATO
GLAVNI PROJEKTANT	GLAVNI PROJEKT
PROJEKTANT	ARHITEKTONSKI PROJEKT
	IVANA GAVRANIĆ MAG.ING.ARCH. A 4354
	IVANA GAVRANIĆ MAG.ING.ARCH. A 4354
	NENAD MARINOVIĆ MAG.ING.ARCH. A 4649
	U BLATU, OŽUJAK 2021. GOD.

LIST C19

NAPOMENA:
POTREBNO JE IZRADITI IZVEDBENI DETALJ I RADIONIČKI NACRT ZA STAVKU,
KOJI USKLADUJU INVESTITOR, IZVODAČ, NADZOR, PROJEKTANT.

STAVKA JE ZA POTREBE GLAVNOG PROJEKTA.

SPORTSKO I DJEČJE
IGRALIŠTE
PRIŽBA RAVNO

HEMA OPREME
MJ 1:20

OPR_22

22

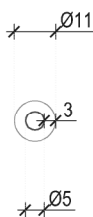
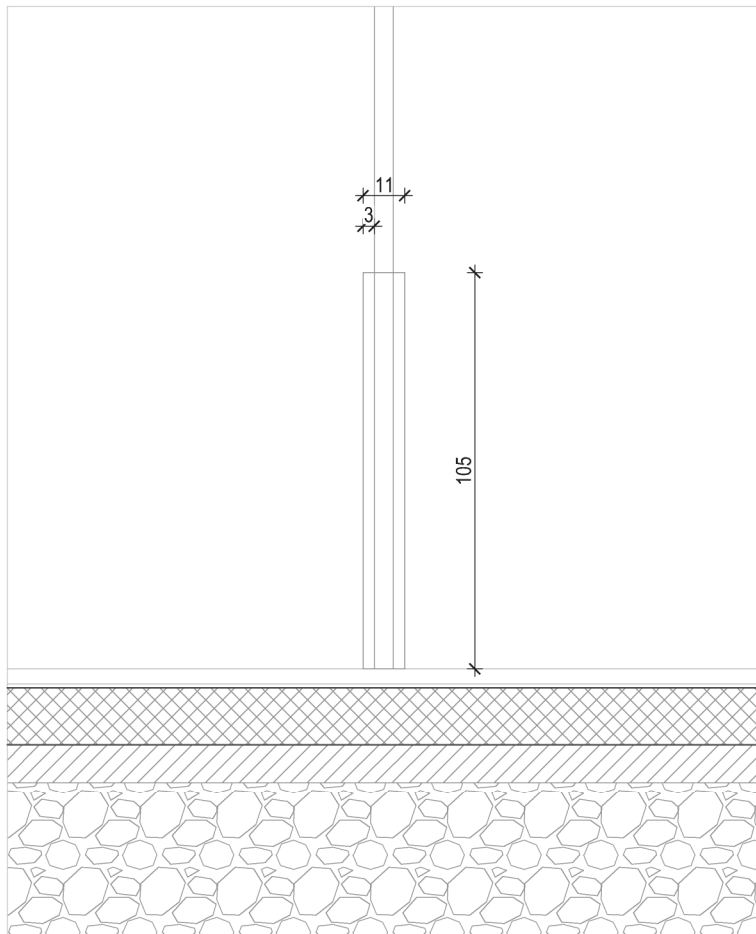

OPR_22 STRUNJAČE ZA ZAŠTITU STUPOVA IGRALIŠTA ZA ODBOJKU

±0.00 REL = + 0.00 APS

URED OVLAŠTENE ARHITEKTICE
IVANA GAVRANIĆ, mag. ing. arch.
OIB: 20928058449 MB: 805653, SLEDOŠTE: 5. ULICA 15/2, 20271 BLATO

NENAD MARINOVIĆ
mag. ing. arch.
OVLAŠTENI ARHITEKT
A 4649

IVANA GAVRANIĆ
mag. ing. arch.
OVLAŠTENA ARHITEKTICA
A 4354

T.D.	03/21
ZOP / MAPA	OB 03/21 / MAPA BR. 1
INVESTITOR	OPĆINA BLATO, OIB: 40097918961
GRADEVINA	TRG FRANJE TUĐMANA 4, 20271 BLATO
LOKACIJA	SPORTSKO - REKREACIJSKO
RAZINA RAZRADE PROJEKTA	I DJEČJE IGRALIŠTE
STRUKOVNA ODREDNICA PROJEKTA	K.Č.ZEM. 27890; K.O.BLATO
GLAVNI PROJEKTANT	GLAVNI PROJEKT
PROJEKTANT	ARHITEKTONSKI PROJEKT
	IVANA GAVRANIĆ MAG.ING.ARCH. A 4354
	IVANA GAVRANIĆ MAG.ING.ARCH. A 4354
	NENAD MARINOVIĆ MAG.ING.ARCH. A 4649
	U BLATU, OŽUJAK 2021. GOD.

LIST C21

NAPOMENA:
POTREBNO JE IZRADITI IZVEDBENI DETALJ I RADIONIČKI NACRT ZA STAVKU,
KOJI USKLADUJU INVESTITOR, IZVODAČ, NADZOR, PROJEKTANT.

STAVKA JE ZA POTREBE GLAVNOG PROJEKTA.

SPORTSKO I DJEČJE
IGRALIŠTE
PRIŽBA RAVNO

HEMA OPREME
MJ 1:20

OPR_23

23

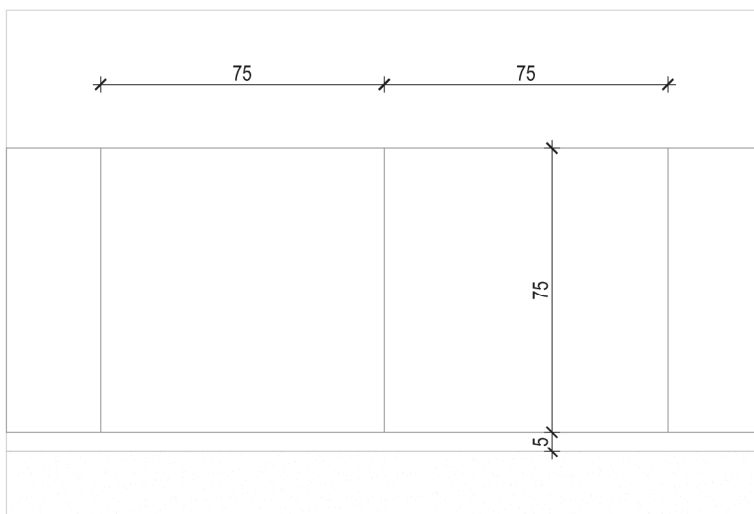
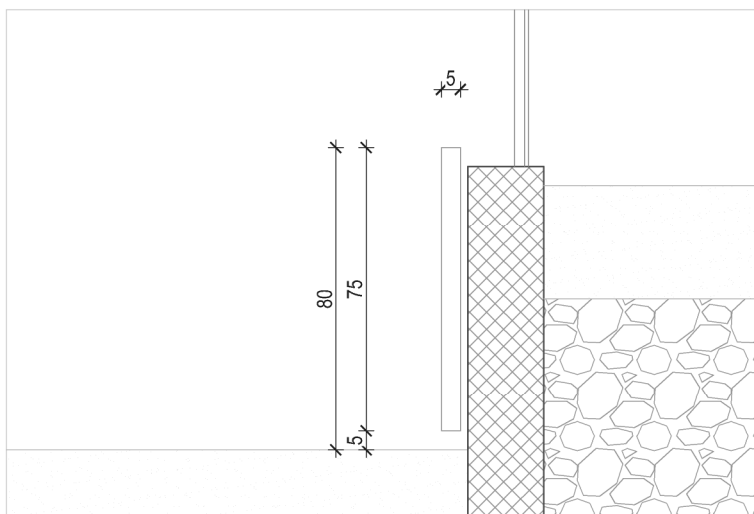

OPR_23 STRUNJAČE ZA ZAŠTITU ZIDOVA IGRALIŠTA ZA ODBOJKU

±0.00 REL = + 0.00 APS

URED OVLAŠTENE ARHITEKTICE
IVANA GAVRANIĆ, mag. ing. arch.
OIB: 20928058449 MB: 805653, SLOBIŠTE: 5, ULICA 15/2, 20271 BLATO

NENAD MARINOVIĆ
mag. ing. arch.
OVLAŠTENI ARHITEKT
A 4649

IVANA GAVRANIĆ
mag. ing. arch.
OVLAŠTENA ARHITEKTICA
A 4354

T.D.	03/21
ZOP / MAPA	OB 03/21 / MAPA BR. 1
INVESTITOR	OPĆINA BLATO, OIB: 40097918961
GRADEVINA	TRG FRANJE TUĐMANA 4, 20271 BLATO
LOKACIJA	SPORTSKO - REKREACIJSKO
RAZINA RAZRADE PROJEKTA	I DJEČJE IGRALIŠTE
STRUKOVNA ODREDNICA PROJEKTA	K.Č.ZEM. 27890; K.O.BLATO
GLAVNI PROJEKTANT	GLAVNI PROJEKT
PROJEKTANT	ARHITEKTONSKI PROJEKT
	IVANA GAVRANIĆ MAG.ING.ARCH. A 4354
	IVANA GAVRANIĆ MAG.ING.ARCH. A 4354
	NENAD MARINOVIĆ MAG.ING.ARCH. A 4649
	U BLATU, OŽUJAK 2021. GOD.

LIST C22

**SPORTSKO I DJEČJE
IGRALIŠTE
PRIŽBA RAVNO**

**SHEMA OPREME
MJ 1:20**

OPR_24

24

NAPOMENA:

POTREBNO JE IZRADITI IZVEDBENI DETALJ I RADIONIČKI NACRT ZA STAVKU,
KOJI USKLADUJU INVESTITOR, IZVODAČ, NADZOR, PROJEKTANT.

STAVKA JE ZA POTREBE GLAVNOG PROJEKTA.

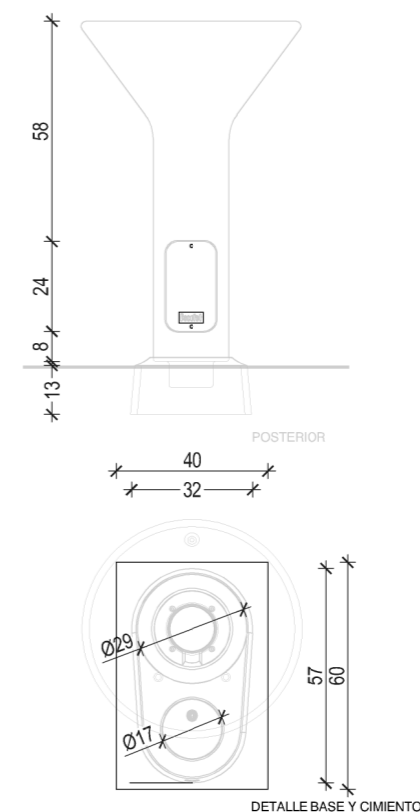
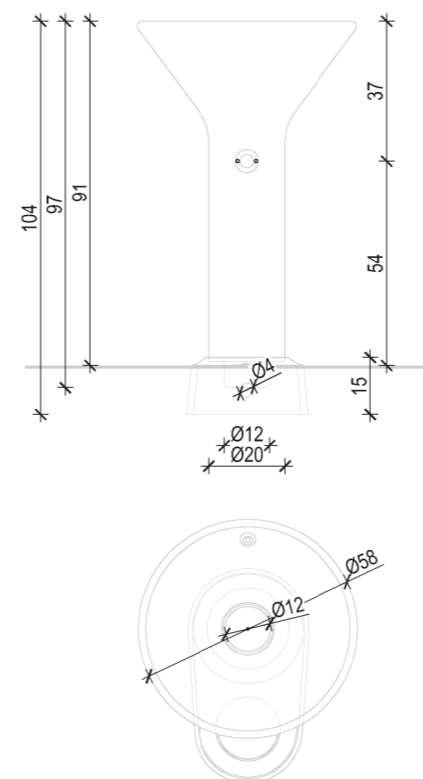
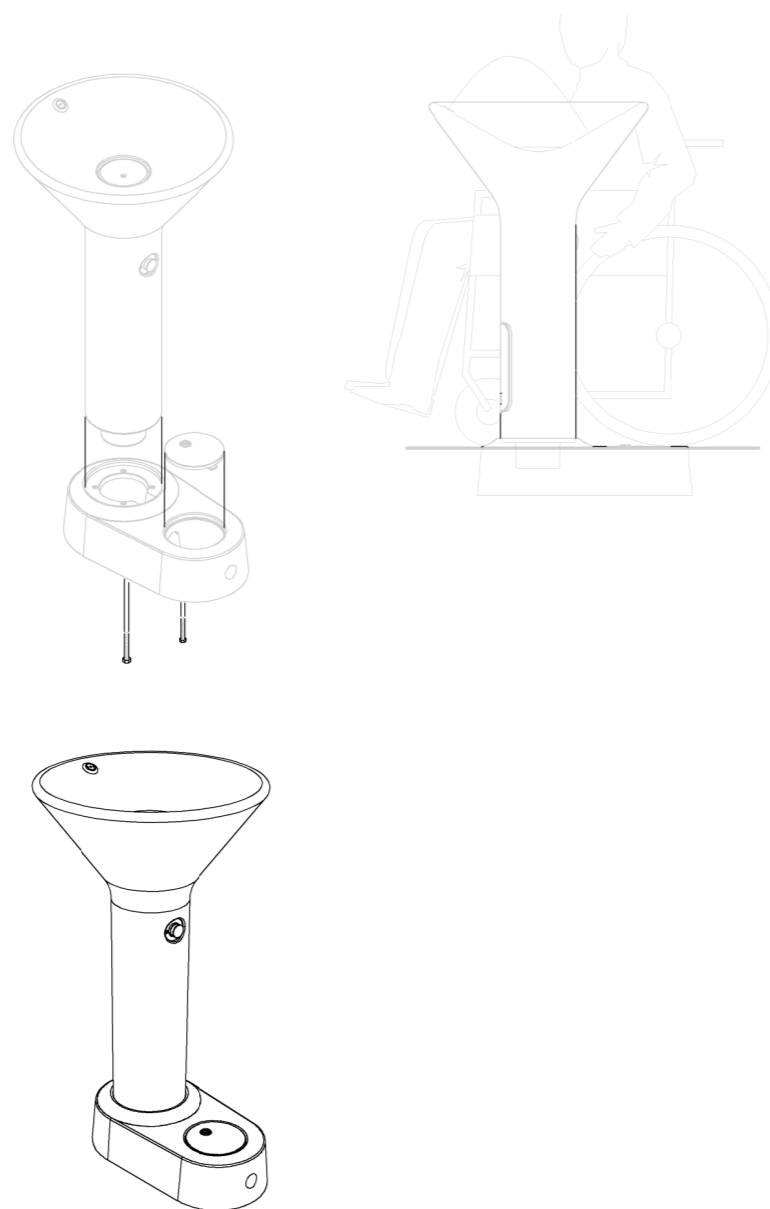

OPR_24 FONTANA ZA VODU ZA PIĆE

±0.00 REL = +0.00 APS

URED OVLAŠTENE ARHITEKTICE
IVANA GAVRANIĆ, mag. ing. arh.
OB 20938058449 MR 805652, IĐEŠTIF: 5.LLCA.15/2.2021.BLATO

NENAD MARINOVIĆ
mag.ing.arch.
OVLAŠTENI ARHITEKT
A 4649

IVANA GAVRANIĆ
mag.ing.arch.
OVLAŠTENA ARHITEKTICA
A 4354

ZOP / MAPA	T.D. 03/21
INVESTITOR	OB 03/21 / MAPABR. 1
GRADEVINA	OPĆINA BLATO, OIB: 40097918961
	TRG FRANJE TUĐMANA 4, 20271 BLATO
LOKACIJA	SPORTSKO - REKREACIJSKO
GLAVNI PROJEKT	I DJEČJE IGRALIŠTE
ARHITEKTONSKI PROJEKT	K.Č.ZEM. 27890, O.BLATO
STRUKOVNA ODREDNICA PROJEKTA	GLAVNI PROJEKT
GLAVNI PROJEKTANT	ARHITEKTONSKI PROJEKT
PROJEKTANT	IVANA GAVRANIĆ MAG.ING.ARCH. A 4354
	IVANA GAVRANIĆ MAG.ING.ARCH. A 4354
	NENAD MARINOVIĆ MAG.ING.ARCH. A 4649
	U BLATU, OŽUJAK 2021. GOD.

LIST C23

NA NACRTIMA SU IZJERODAVNE KOTE | NAZNAČENE MJERE PROVJERITI NA GRADEVINI | RADIONIČKE NACRTE OVJERAVA PROJEKTANT

NAPOMENA:
POTREBNO JE IZRADITI IZVEDBENI DETALJ I RADIONIČKI NACRT ZA STAVKU,
KOJI USKLADUJU INVESTITOR, IZVODAČ, NADZOR, PROJEKTANT.

STAVKA JE ZA POTREBE GLAVNOG PROJEKTA.

**SPORTSKO I DJEČJE
IGRALIŠTE
PRIŽBA RAVNO**

**SHEMA OPREME
MJ 1:50**

OPR_25

25

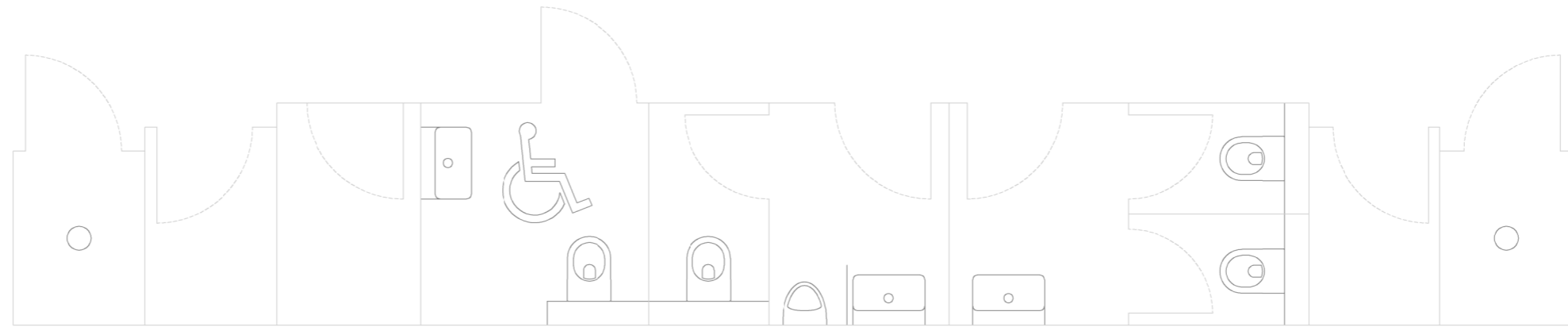

OPR_25 KABINE ZA PRESVLAČENJE I TUŠEVI

±0.00 REL = + 0.00 APS

URED OVLAŠTENE ARHITEKTICE
IVANA GAVRANIĆ, mag. ing. arh.
OB 03/21/2019-18849 MR 805652, IĐEŠTIF: 5.LLCA 15/2, 2021 BLATO

NENAD MARINOVIĆ
mag. ing. arch.
OVLAŠTENI ARHITEKT
A 4649

IVANA GAVRANIĆ
mag. ing. arch.
OVLAŠTENI ARHITEKTICA
A 4354

T.D.	03/21
ZOP / MAPA	OB 03/21 / MAPABR. 1
INVESTITOR	OPĆINA BLATO, OIB: 40097918961
TRG FRANJE TUĐMANA 4, 20271 BLATO	
GRAĐEVINA	SPORTSKO - REKREACIJSKO I DJEČJE IGRALIŠTE
LOKACIJA	K.Č.ZEM. 27890, Č.O.BLATO
RAZINA RAZRADE PROJEKTA	GLAVNI PROJEKT
STRUKOVNA ODREDNICA PROJEKTA	ARHITEKTONSKI PROJEKT
GLAVNI PROJEKTANT	IVANA GAVRANIĆ MAG.ING.ARCH. A 4354
PROJEKTANT	IVANA GAVRANIĆ MAG.ING.ARCH. A 4354 NENAD MARINOVIĆ MAG.ING.ARCH. A 4649

U BLATU, OŽUJAK 2021. GOD.

LIST C24

NA NACRTIMA SU IZJERODAVNE KOTE | NAZNAČENE MJERE PROVJERITI NA GRAĐEVINI | RADIONIČKE NACRTE OVJERAVA PROJEKTANT

NAPOMENA:
POTREBNO JE IZRADITI IZVEDBENI DETALJ I RADIONIČKI NACRT ZA STAVKU,
KOJI USKLADUJU INVESTITOR, IZVODAČ, NADZOR, PROJEKTANT.

STAVKA JE ZA POTREBE GLAVNOG PROJEKTA.

**SPORTSKO I DJEČJE
IGRALIŠTE
PRIŽBA RAVNO**

**HEMA OPREME
MJ 1:50**

OPR_26

26

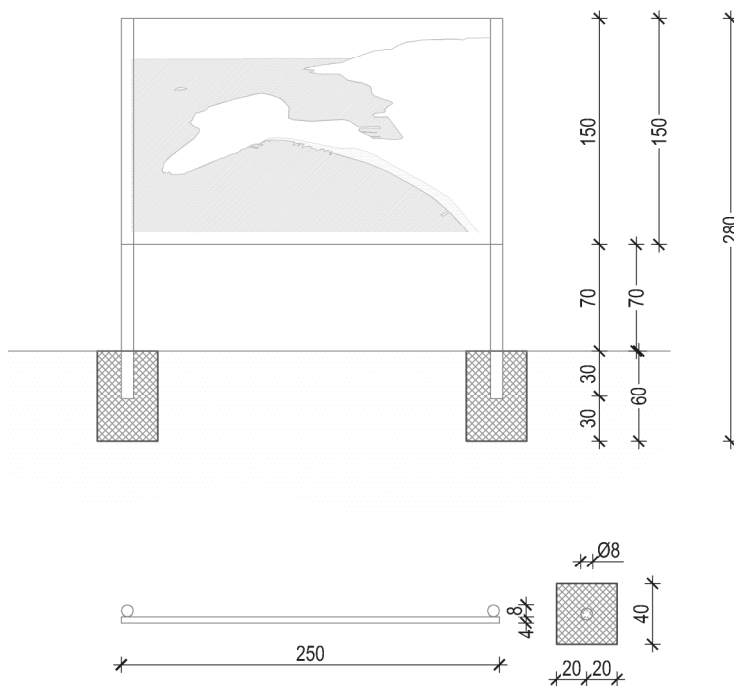

±0.00 REL = + 0.00 APS

OPR_26 INFO TABLA O PLAŽI

URED OVLAŠTENE ARHITEKTICE
IVANA GAVRANIĆ, mag.ing.arch.
OIB: 20928058449 MB: 8056532, SJEČIŠTE: 5. ULICA 15/2, 20271 BLATO

NENAD MARINOVIĆ
mag.ing.arch.
OVLAŠTENI ARHITEKT
A 4649

IVANA GAVRANIĆ
mag.ing.arch.
OVLAŠTENA ARHITEKTICA
A 4354

T.D. 03/21
ZOP / MAPA OB 03/21 / MAPA BR. 1
INVESTITOR OPĆINA BLATO, OIB: 40097918961
TRG FRANJE TUĐMANA 4, 20271 BLATO
GRADEVINA SPORTSKO - REKREACIJSKO
I DJEČJE IGRALIŠTE
LOKACIJA K.Č.ZEM. 27890; K.O.BLATO
RAZINA RAZRADE PROJEKTA GLAVNI PROJEKT
STRUKOVNA ODREDNICA PROJEKTA ARHITEKTONSKI PROJEKT
GLAVNI PROJEKTANT IVANA GAVRANIĆ MAG.ING.ARCH. A 4354
PROJEKTANT IVANA GAVRANIĆ MAG.ING.ARCH. A 4354
NENAD MARINOVIĆ MAG.ING.ARCH. A 4649
U BLATU, OŽUJAK 2021. GOD.

LIST C25

NA NACRTIMA SU MJERODAVNE KOTE | NAZNAČENE MJERE PROVJERITI NA GRADEVINI | RADIONIČKE NACRTE OVJERAVA PROJEKTANT

NAPOMENA:
POTREBNO JE IZRADITI IZVEDBENI DETALJ I RADIONIČKI NACRT ZA STAVKU,
KOJI USKLADUJU INVESTITOR, IZVODAČ, NADZOR, PROJEKTANT.

STAVKA JE ZA POTREBE GLAVNOG PROJEKTA.

**SPORTSKO I DJEČJE
IGRALIŠTE
PRIŽBA RAVNO**

**SHEMA OPREME
MJ 1:20**

OPR_27

27



OPR_27 BETONSKA KLUPA S DRVENIM SJEDIŠTEM

±0.00 REL = + 0.00 APS

URED OVLAŠTENE ARHITEKTICE
IVANA GAVRANIĆ, mag. ing. arh.
OB 03/21/2019-2021, IZD. 15/2, 2021. BLATO

NENAD MARINOVIĆ
mag. ing. arch.
OVLAŠTENI ARHITEKT
A 4649

IVANA GAVRANIĆ
mag. ing. arch.
OVLAŠTENA ARHITEKTICA
A 4354

T.D.	03/21
ZOP / MAPA	OB 03/21 / MAPABR. 1
INVESTITOR	OPĆINA BLATO, OIB: 40097918961
GRADEVINA	TRG FRANJE TUĐMANA 4, 20271 BLATO
LOKACIJA	SPORTSKO - REKREACIJSKO I DJEČJE IGRALIŠTE K.Č.ZEM. 27890, C.O.BLATO
RAZINA RAZRADE PROJEKTA	GLAVNI PROJEKT
STRUKOVNA ODREDNICA PROJEKTA	ARHITEKTONSKI PROJEKT
GLAVNI PROJEKTANT	IVANA GAVRANIĆ MAG.ING.ARCH. A 4354
PROJEKTANT	IVANA GAVRANIĆ MAG.ING.ARCH. A 4354 NENAD MARINOVIĆ MAG.ING.ARCH. A 4649

U BLATU, OŽUJAK 2021. GOD.

LIST C26

NA NACRTIMA SU IZJERODAVNE KOTE | NAZNAČENE MJERE PROVJERITI NA GRADEVINI | RADIONIČKE NACRTE OVJERAVA PROJEKTANT

NAPOMENA:
POTREBNO JE IZRADITI IZVEDBENI DETALJ I RADIONIČKI NACRT ZA STAVKU,
KOJI USKLADUJU INVESTITOR, IZVODAČ, NADZOR, PROJEKTANT.

STAVKA JE ZA POTREBE GLAVNOG PROJEKTA.

**SPORTSKO I DJEČJE
IGRALIŠTE
PRIŽBA RAVNO**

**SHEMA OPREME
MJ 1:20**

OPR_28

28

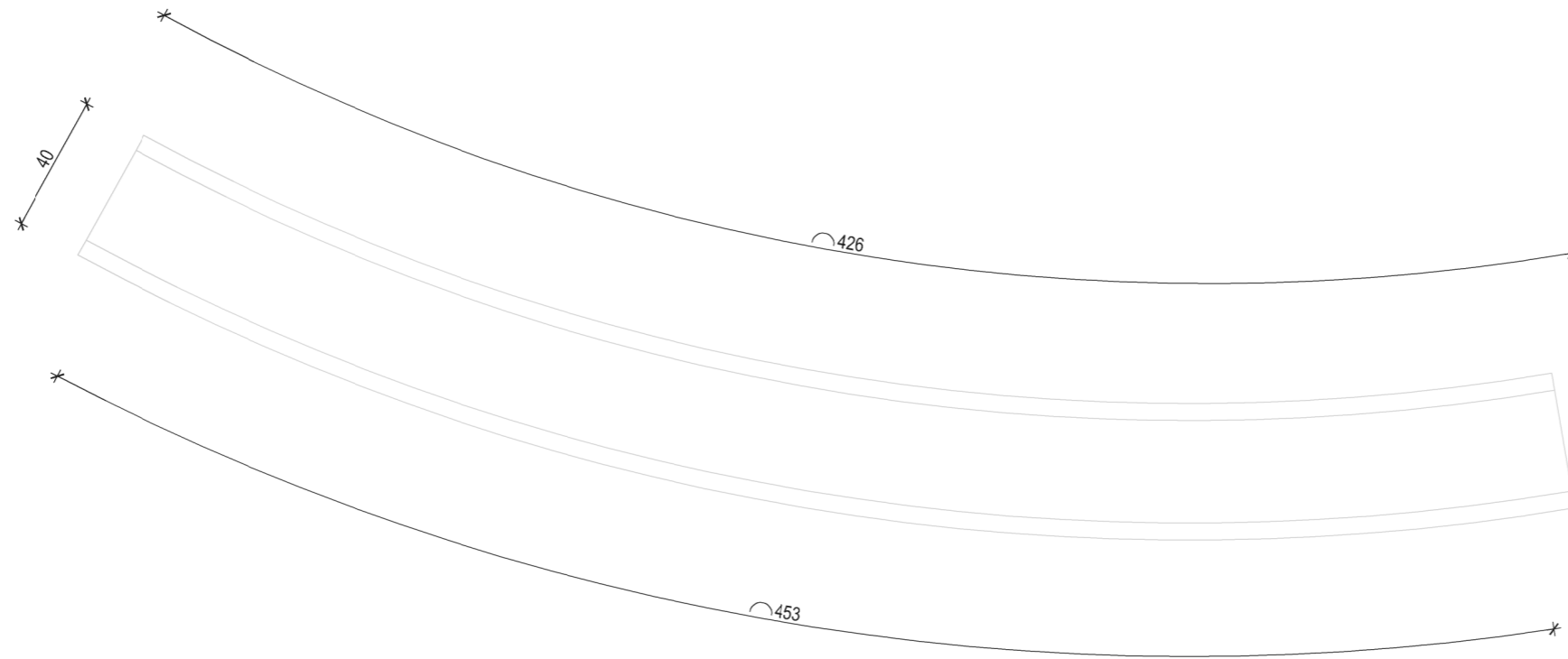

OPR_28 BETONSKA KLUPA S DRVENIM SJEDIŠTEM

±0.00 REL = + 0.00 APS

URED OVLAŠTENE ARHITEKTICE
IVANA GAVRANIĆ, mag. ing. arh.
OB 03/21 / MAPABR. 1

NENAD MARINOVIĆ
mag. ing. arch.
OVLAŠTENI ARHITEKT
A 4649

IVANA GAVRANIĆ
mag. ing. arch.
OVLAŠTENA ARHITEKTICA
A 4354

T.D.	03/21
ZOP / MAPA	OB 03/21 / MAPABR. 1
INVESTITOR	OPĆINA BLATO, OIB: 40097918961
GRADEVINA	TRG FRANJE TUĐMANA 4, 20271 BLATO
LOKACIJA	SPORTSKO - REKREACIJSKO I DJEČJE IGRALIŠTE
RAZINA RAZRADE PROJEKTA	K.Č.ZEM. 27890, Č.O.BLATO
STRUKOVNA ODREDNICA PROJEKTA	GLAVNI PROJEKT
GLAVNI PROJEKTANT	ARHITEKTONSKI PROJEKT
PROJEKTANT	IVANA GAVRANIĆ MAG.ING.ARCH. A 4354 NENAD MARINOVIĆ MAG.ING.ARCH. A 4649

U BLATU, OŽUJAK 2021. GOD.

LIST C27

NA NACRTIMA SU IZJERODAVNE KOTE | NAZNAČENE MJERE PROVJERITI NA GRADEVINI | RADIONIČKE NACRTE OVJERAVA PROJEKTANT

NAPOMENA:
POTREBNO JE IZRADITI IZVEDBENI DETALJ I RADIONIČKI NACRT ZA STAVKU,
KOJI USKLADUJU INVESTITOR, IZVODAČ, NADZOR, PROJEKTANT.

STAVKA JE ZA POTREBE GLAVNOG PROJEKTA.

SPORTSKO I DJEČJE
IGRALIŠTE
PRIŽBA RAVNO

SHEME BRAVARSKIH
RADOVA
MJ 1:20

BR_01

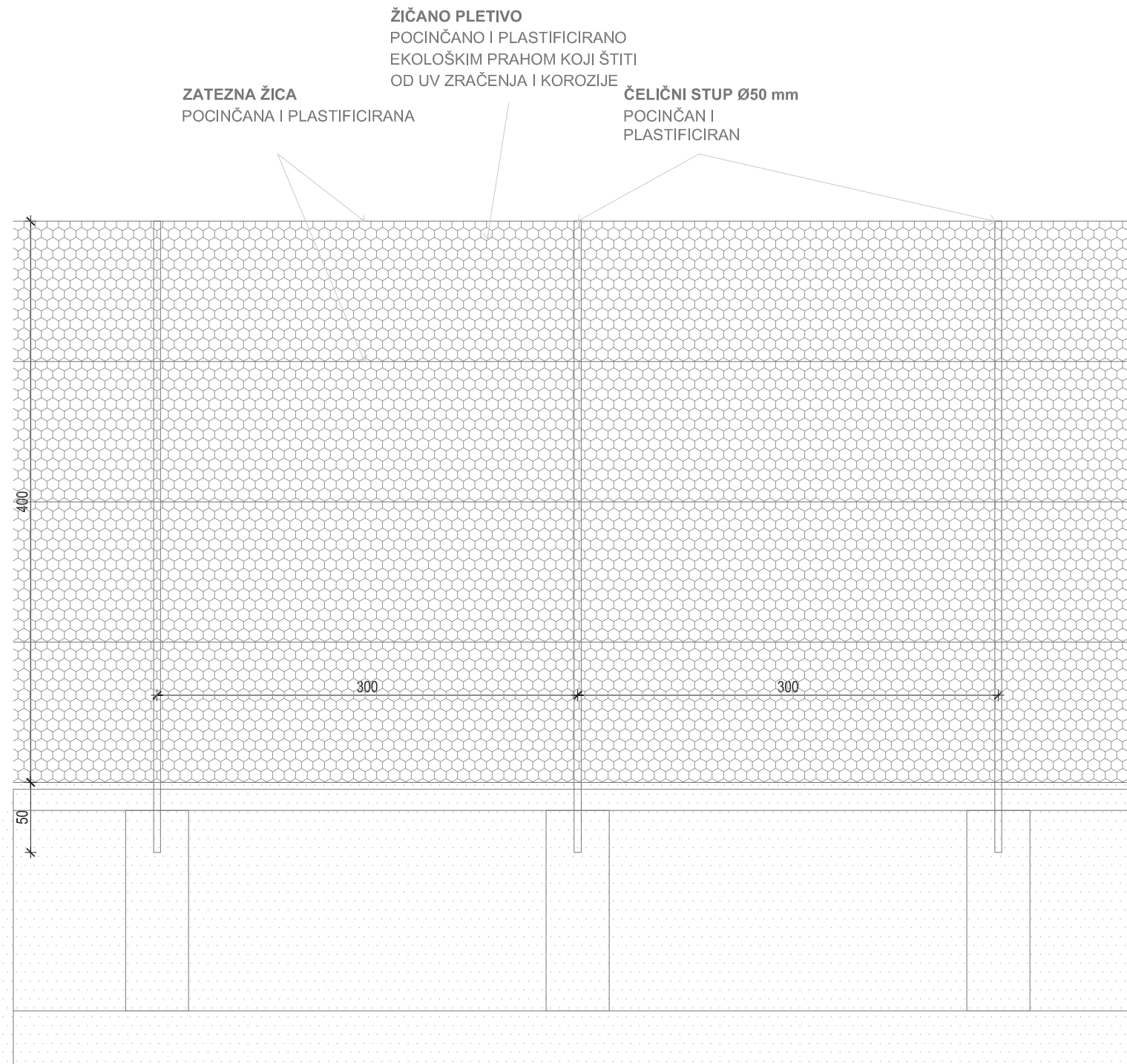

BR_01 OGRADA ZA TENISKO SPORTSKO IGRALIŠTE VISINE 400CM

 **NENAD MARINOVIĆ**
mag.ing.arch.
OVLAŠTENI ARHITEKT
A 4649

 **IVANA GAVRANIĆ**
mag.ing.arch.
OVLAŠTENI ARHITEKTICA
A 4354

T.D.	03/21
ZOP / MAPA	OB 03/21 / MAPA BR. 1
INVESTITOR	OPĆINA BLATO, OIB: 40097918961
GRADEVINA	TRG FRANJE TUĐMANA 4, 20271 BLATO
	SPORTSKO - REKREACIJSKO
	I DJEČJE IGRALIŠTE
LOKACIJA	K.Č.ZEM. 27890; K.O.BLATO
RAZINA RAZRADE PROJEKTA	GLAVNI PROJEKT
STRUKOVNA ODREĐENICA PROJEKTA	ARHITEKTONSKI PROJEKT
GLAVNI PROJEKTANT	IVANA GAVRANIĆ MAG.ING.ARCH. A 4354
PROJEKTANT	IVANA GAVRANIĆ MAG.ING.ARCH. A 4354 NENAD MARINOVIĆ MAG.ING.ARCH. A 4649

±0.00 REL = + 0.00 APS

URED OVLAŠTENE ARHITEKTICE
IVANA GAVRANIĆ, mag. ing. arh.
OIB: 20928088449; MIB: 809882; SIEDIŠTE: 5, LICA 15/7, 20271 BLATO

U BLATU, OŽUJAK 2021. GOD.

LIST C28

NA NACRTIMA SU MJERODAVNE KOTE | NAZNAČENE MJERE PROVJERITI NA GRADEVINI | RADIONIČKE NACRTE OVJERAVA PROJEKTANT

NAPOMENA:
POTREBNO JE IZRADITI IZVEDBENI DETALJ I RADIONIČKI NACRT ZA STAVKU,
KOJI USKLADUJU INVESTITOR, IZVODAČ, NADZOR, PROJEKTANT.

STAVKA JE ZA POTREBE GLAVNOG PROJEKTA.

SPORTSKO I DJEČJE
IGRALIŠTE
PRIŽBA RAVNO

SHEME BRAVARSKIH
RADOVA
MJ 1:20

BR_02

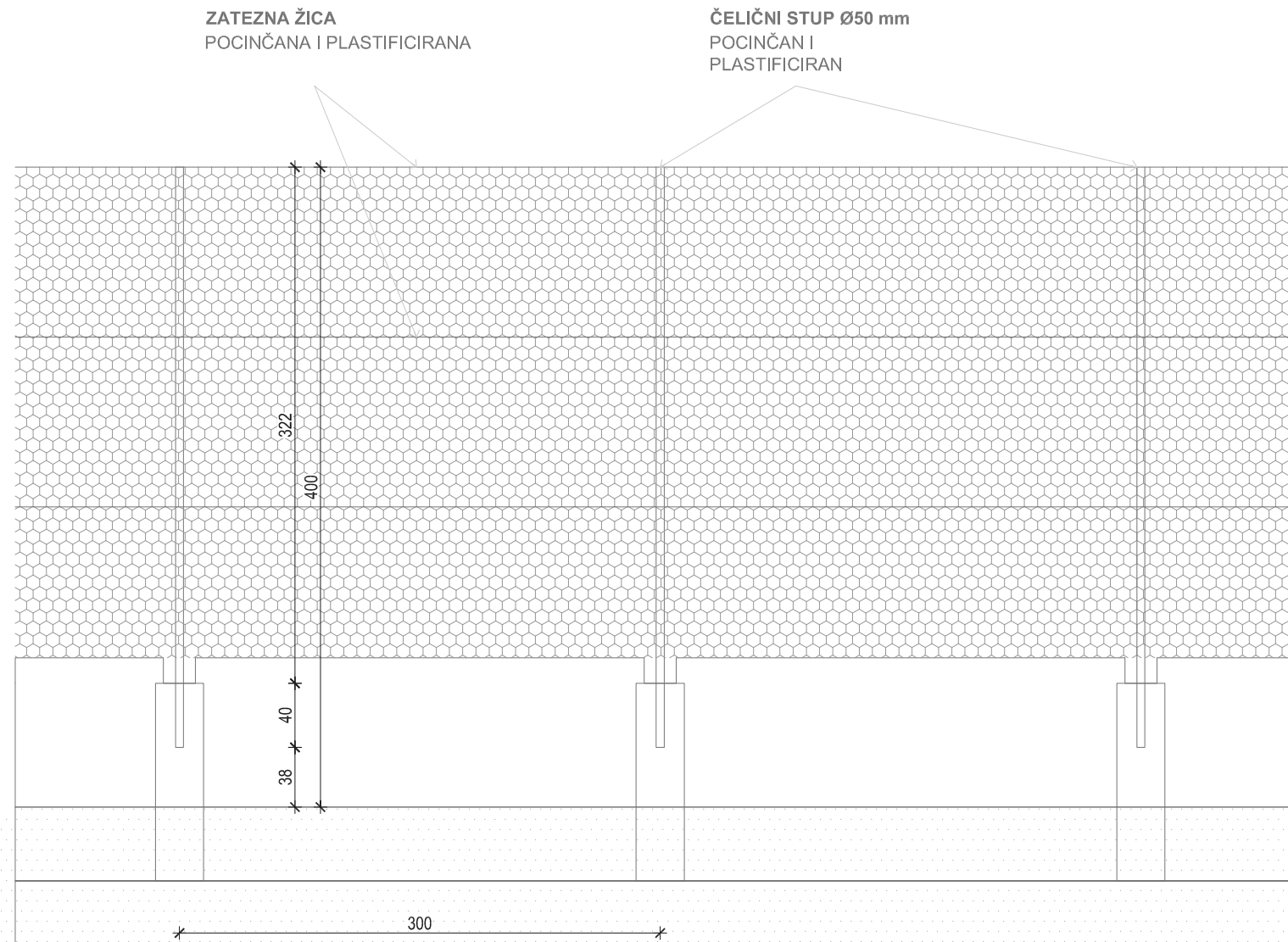

BR_02 OGRADA ZA TENISKO SPORTSKO IGRALIŠTE VISINE 322cm

NENAD MARINOVIĆ
mag.ing.arch.
OVLAŠTENI ARHITEKT
A 4649

IVANA GAVRANIĆ
mag.ing.arch.
OVLAŠTENI ARHITEKTICA
A 4354

T.D.	03/21
ZOP / MAPA	OB 03/21 / MAPA BR. 1
INVESTITOR	OPĆINA BLATO, OIB: 40097918961
TRG	FRANJE TUĐMANA 4, 20271 BLATO
GRADEVINA	SPORTSKO - REKREACIJSKO I DJEČJE IGRALIŠTE
LOKACIJA	K.Č.ZEM. 27890; K.O.BLATO
RAZINA RAZRADE PROJEKTA	GLAVNI PROJEKT
STRUKOVNA ODREĐENICA PROJEKTA	ARHITEKTONSKI PROJEKT
GLAVNI PROJEKTANT	IVANA GAVRANIĆ MAG.ING.ARCH. A 4354
PROJEKTANT	IVANA GAVRANIĆ MAG.ING.ARCH. A 4354 NENAD MARINOVIĆ MAG.ING.ARCH. A 4649

±0.00 REL = + 0.00 APS

URED OVLAŠTENE ARHITEKTICE
IVANA GAVRANIĆ, mag. ing. arh.
OIB 20928088449 MIB 808882, SIEDIŠTE: 5, ULICA 15/7, 20271 BLATO

U BLATU, OŽUJAK 2021. GOD.

LIST C29

NA NACRTIMA SU MJERODAVNE KOTE | NAZNAČENE MJERE PROVJERITI NA GRADEVINI | RADIONIČKE NACRTE OVJERAVA PROJEKTANT

NAPOMENA:
POTREBNO JE IZRADITI IZVEDBENI DETALJ I RADIONIČKI NACRT ZA STAVKU,
KOJI USKLADUJU INVESTITOR, IZVODAČ, NADZOR, PROJEKTANT.

STAVKA JE ZA POTREBE GLAVNOG PROJEKTA.

SPORTSKO I DJEČJE
IGRALIŠTE
PRIŽBA RAVNO

SHEME BRAVARSKIH
RADOVA
MJ 1:20

BR_03

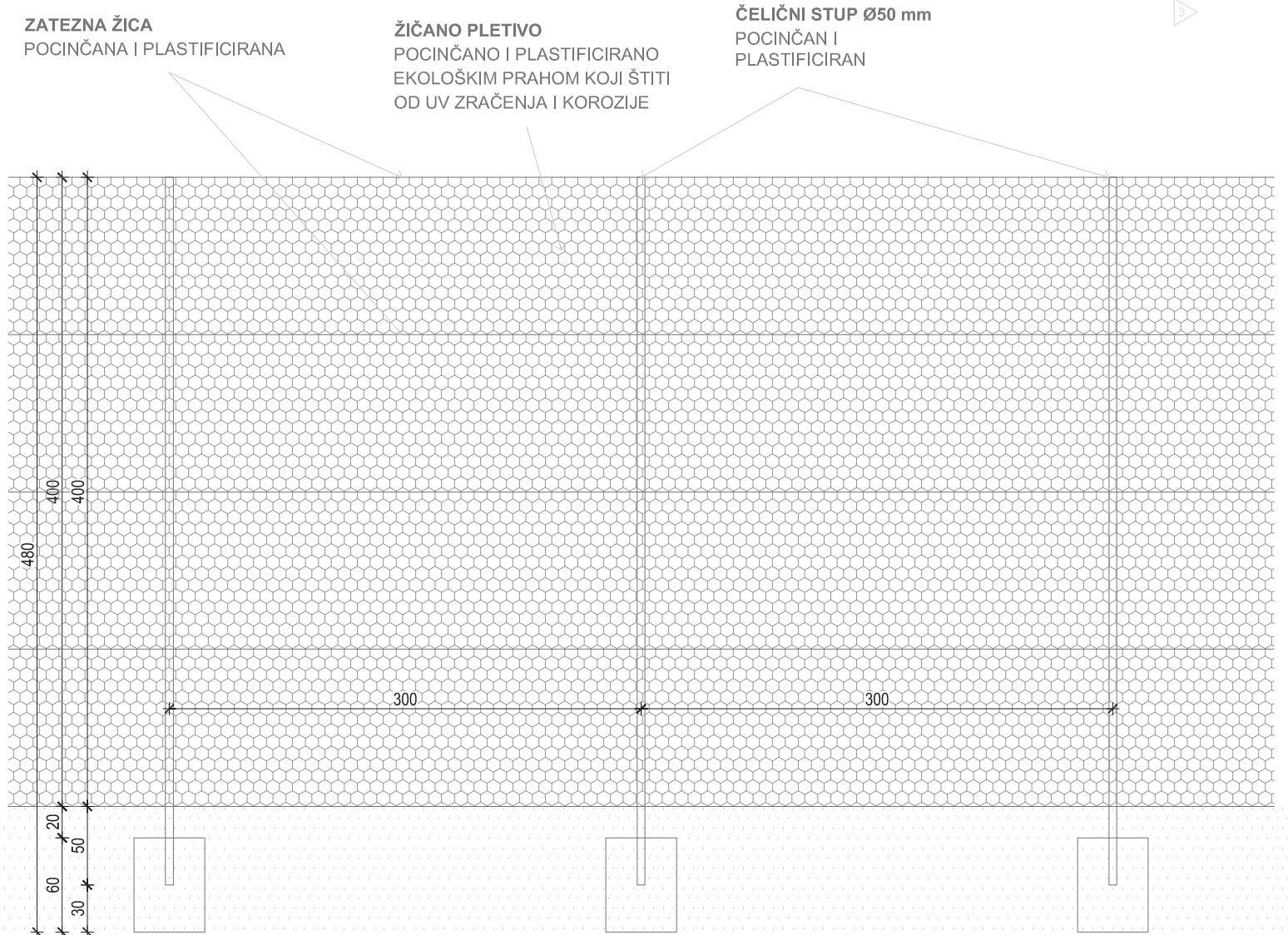
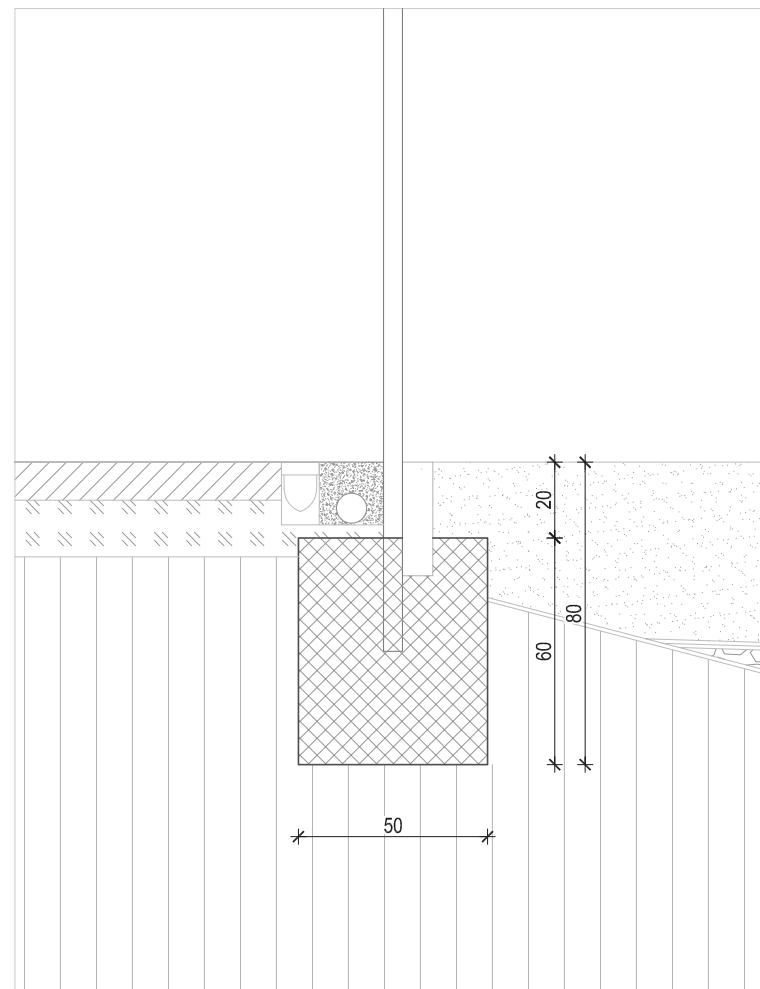
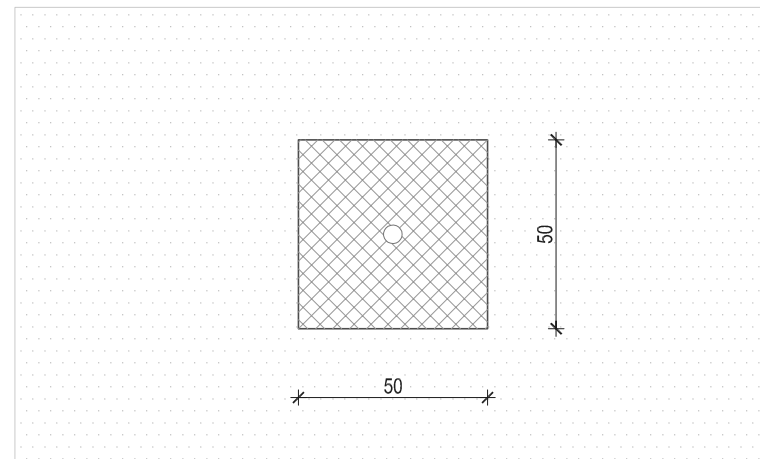

BR_03 OGRADA ZA IGRALIŠTE ODOBJKE NA PIJESKU I BADMINTON VISINE 400cm

±0.00 REL = + 0.00 APS

URED OVLAŠTENE ARHITEKTICE
IVANA GAVRANIĆ, mag. ing. arh.
OB 20928088449 MB 809882, SIEDIŠTE: 5, LILICA 15/2, 20271 BLATO

NENAD MARINOVIĆ
mag.ing.arch.
OVLAŠTENI ARHITEKT
A 4649

IVANA GAVRANIĆ
mag.ing.arch.
OVLAŠTENA ARHITEKTICA
A 4354

T.D.	03/21
ZOP / MAPA	OB 03/21 / MAPA BR. 1
INVESTITOR	OPĆINA BLATO, OIB: 40097918961
GRADEVINA	TRG FRANJE TUĐMANA 4, 20271 BLATO
LOKACIJA	SPORTSKO - REKREACIJSKO
RAZINA RAZRADE PROJEKTA	I DJEČJE IGRALIŠTE
STRUKOVNA ODREĐENICA PROJEKTA	K.Č.ZEM. 27890; K.O.BLATO
GLAVNI PROJEKTANT	ARHITEKTONSKI PROJEKT
PROJEKTANT	IVANA GAVRANIĆ MAG.ING.ARCH. A 4354
	NENAD MARINOVIĆ MAG.ING.ARCH. A 4649

U BLATU, OŽUJAK 2021. GOD.

LIST C30

NA NACRTIMA SU MJERODAVNE KOTE | NAZNAČENE MJERE PROVJERITI NA GRADEVINI | RADIONIČKE NACRTE OVJERAVA PROJEKTANT

NAPOMENA:
POTREBNO JE IZRADITI IZVEDBENI DETALJ I RADIONIČKI NACRT ZA STAVKU,
KOJI USKLADUJU INVESTITOR, IZVODAČ, NADZOR, PROJEKTANT.

STAVKA JE ZA POTREBE GLAVNOG PROJEKTA.

SPORTSKO I DJEČJE
IGRALIŠTE
PRIŽBA RAVNO

SHEME BRAVARSKIH
RADOVA
MJ 1:20

BR_04

ZATEZNA ŽICA
POCINČANA I PLASTIFICIRANA

ŽIČANO PLETIVO
POCINČANO I PLASTIFICIRANO
EKOLOŠKIM PRAHOM KOJI ŠTITI
OD UV ZRAČENJA I KOROZIJE

ČELIČNI STUP Ø50 mm
POCINČAN I
PLASTIFICIRAN

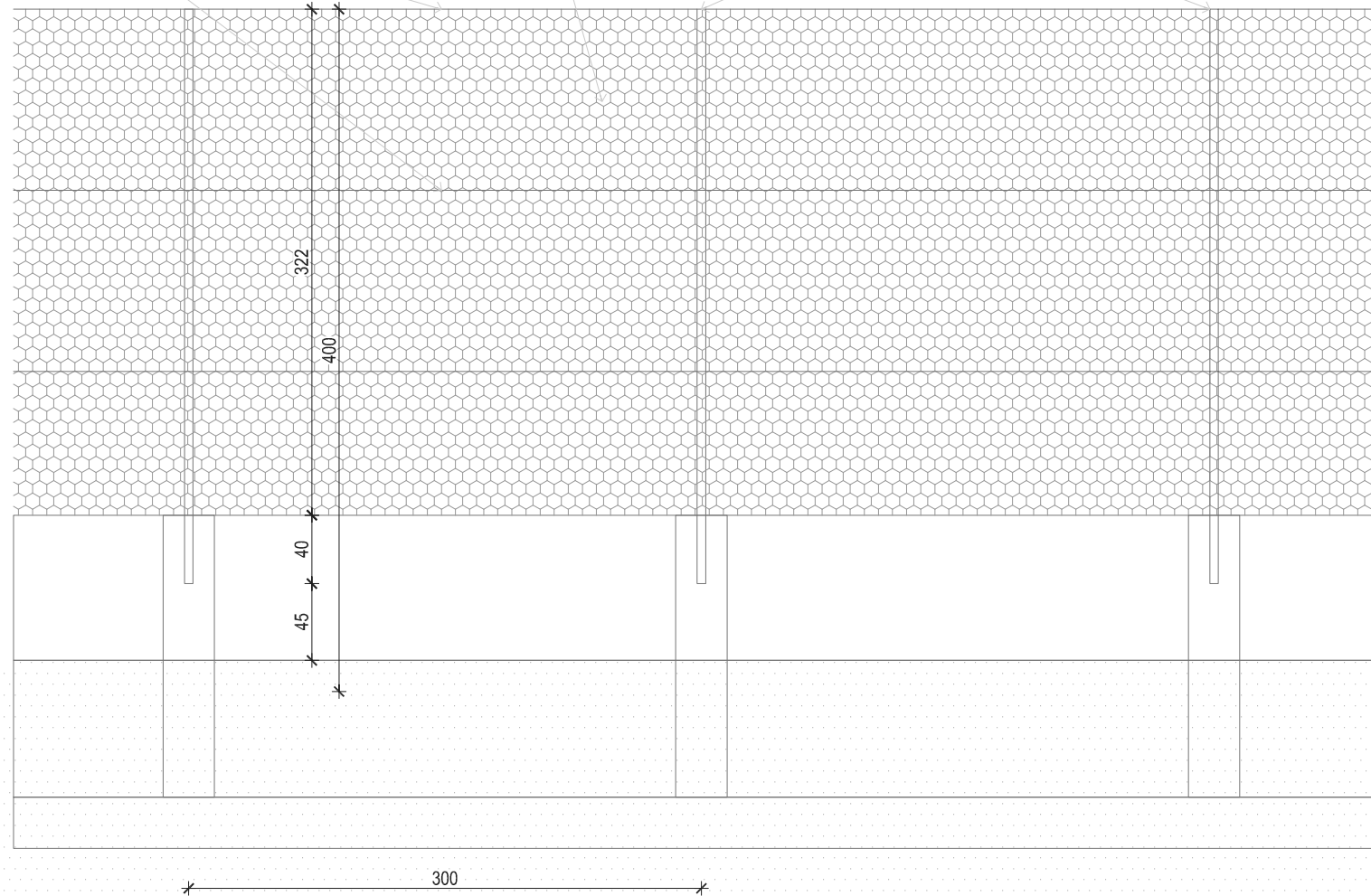

BR_04 OGRADA ZA IGRALIŠTE ODBOJKE NA PIJESKU I BADMINTON VISINE 315cm

NENAD MARINOVIĆ
mag.ing.arch.
OVLAŠTENI ARHITEKT
A 4649

IVANA GAVRANIĆ
mag.ing.arch.
OVLAŠTENI ARHITEKTICA
A 4354

ZOP / MAPA	OB 03/21 / MAPA BR. 1
INVESTITOR	OPĆINA BLATO, OIB: 40097918961
GRADEVINA	TRG FRANJE TUĐMANA 4, 20271 BLATO
	SPORTSKO - REKREACIJSKO
	I DJEČJE IGRALIŠTE
LOKACIJA	K.Č.ZEM. 27890; K.O.BLATO
RAZINA RAZRADE PROJEKTA	GLAVNI PROJEKT
STRUKOVNA ODREDNICA PROJEKTA	ARHITEKTONSKI PROJEKT
GLAVNI PROJEKTANT	IVANA GAVRANIĆ MAG.ING.ARCH. A 4354
PROJEKTANT	IVANA GAVRANIĆ MAG.ING.ARCH. A 4354 NENAD MARINOVIĆ MAG.ING.ARCH. A 4649

±0.00 REL = + 0.00 APS

URED OVLAŠTENE ARHITEKTICE
IVANA GAVRANIĆ, mag. ing. arh.
OIB 20928088449 MIB 809882, SIEDIŠTE: 5, LICA 15/7, 20271 BLATO

T.D. 03/21

OB 03/21 / MAPA BR. 1

OPĆINA BLATO, OIB: 40097918961

TRG FRANJE TUĐMANA 4, 20271 BLATO

SPORTSKO - REKREACIJSKO

I DJEČJE IGRALIŠTE

K.Č.ZEM. 27890; K.O.BLATO

GLAVNI PROJEKT

ARHITEKTONSKI PROJEKT

IVANA GAVRANIĆ MAG.ING.ARCH. A 4354

IVANA GAVRANIĆ MAG.ING.ARCH. A 4354

NENAD MARINOVIĆ MAG.ING.ARCH. A 4649

U BLATU, OŽUJAK 2021. GOD.

LIST C31

NA NACRTIMA SU MJERODAVNE KOTE | NAZNAČENE MJERE PROVJERITI NA GRADEVINI | RADIONIČKE NACRTE OVJERAVA PROJEKTANT

NAPOMENA:

POTREBNO JE IZRADITI IZVEDBENI DETALJ I RADIONIČKI NACRT ZA STAVKU,
KOJI USKLADUJU INVESTITOR, IZVODAČ, PROJEKTANT.

STAVKA JE ZA POTREBE GLAVNOG PROJEKTA.

**SPORTSKO I DJEČJE
IGRALIŠTE
PRIŽBA RAVNO**

**HEME BRAVARSKIH
RADOVA**

MJ 1:50

BR_07, 08

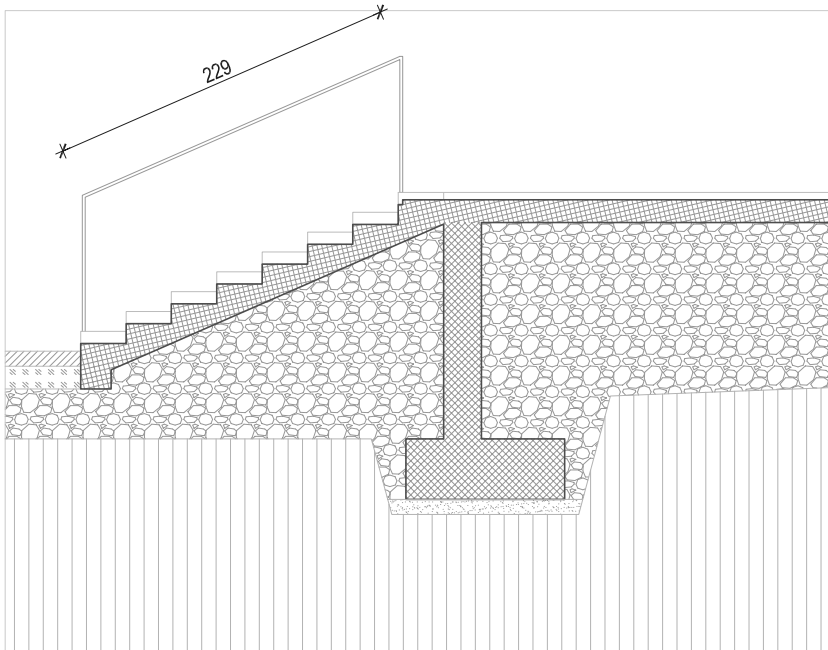

BR_07 RUKOHVAT NA TERENU

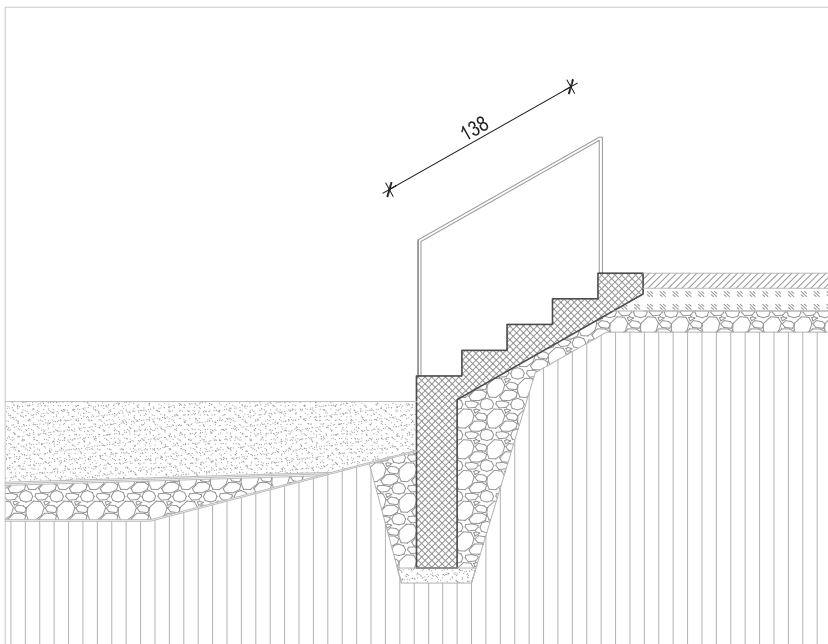

BR_08 RUKOHVAT NA TERENU

±0.00 REL = + 0.00 APS

URED OVLAŠTENE ARHITEKTICE
IVANA GAVRANIĆ, mag. ing. arch.
OB 20928058449 MB 805552, SIEDIŠTE: 5. ULICA 15/2, 20271 BLATO

NENAD MARINOVIĆ
mag.ing.arch.
OVLAŠTENI ARHITEKT
A 4649

IVANA GAVRANIĆ
mag.ing.arch.
OVLAŠTENA ARHITEKTICA
A 4354

LOKACIJA RAZINA RAZRADE PROJEKTA
STRUKOVNA ODREDNICA PROJEKTA
GLAVNI PROJEKTANT
PROJEKTANT

ZOP / MAPA	T.D. 03/21
INVESTITOR	OB 03/21 / MAPA BR. 1
GRADEVINA	OPĆINA BLATO, OIB: 40097918961
	TRG FRANJE TUĐMANA 4, 20271 BLATO
	SPORTSKO - REKREACIJSKO
	I DJEČJE IGRALIŠTE
	K.Č.ZEM. 27890; K.O.BLATO
	GLAVNI PROJEKT
	ARHITEKTONSKI PROJEKT
	IVANA GAVRANIĆ MAG.ING.ARCH. A 4354
	IVANA GAVRANIĆ MAG.ING.ARCH. A 4354
	NENAD MARINOVIĆ MAG.ING.ARCH. A 4649
	U BLATU, OŽUJAK 2021. GOD.

LIST C32

NAPOMENA:

POTREBNO JE IZRADITI IZVEDBENI DETALJ I RADIONIČKI NACRT ZA STAVKU,
KOJI USKLADUJU INVESTITOR, IZVODAČ, NADZOR, PROJEKTANT.

STAVKA JE ZA POTREBE GLAVNOG PROJEKTA.

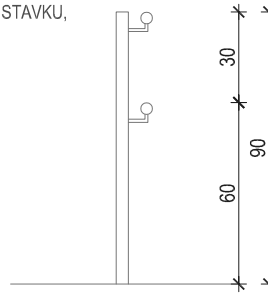

**SPORTSKO I DJEČJE
IGRALIŠTE
PRIŽBA RAVNO**

**HEME BRAVARSKIH
RADOVA
MJ 1:25**

BR_09

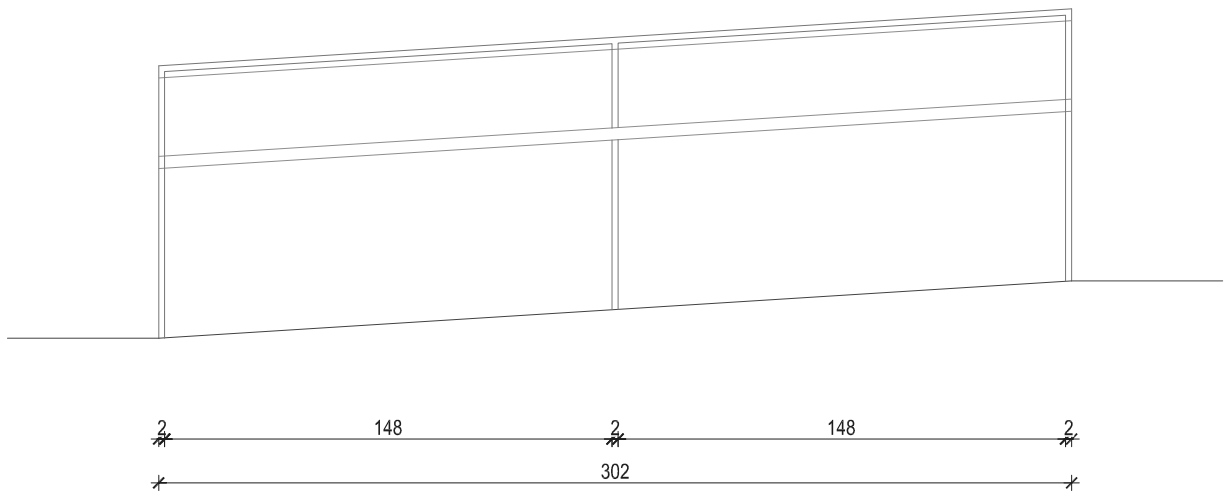
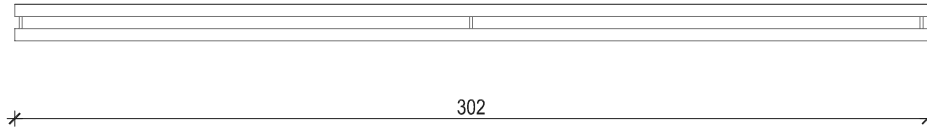

±0.00 REL = + 0.00 APS

BR_09 RUKOHVAT RAMPE ZA OSOBE SMANJENE POKRETLJIVOSTI

URED OVLAŠTENE ARHITEKTICE
IVANA GAVRANIĆ, mag. ing. arch.
OIB 20928058449 MB 805552, SIEDIŠTE: 5. ULICA 15/2, 20271 BLATO

NENAD MARINOVIĆ
mag.ing.arch.
OVLAŠTENI ARHITEKT
A 4849



IVANA GAVRANIĆ
mag.ing.arch.
OVLAŠTENA ARHITEKTICA
A 4354

LOKACIJA
K.Č.ZEM. 27890; K.O.BLATO
GLAVNI PROJEKT
ARHITEKTONSKI PROJEKT
IVANA GAVRANIĆ MAG.ING.ARCH. A 4354
IVANA GAVRANIĆ MAG.ING.ARCH. A 4354
NENAD MARINOVIĆ MAG.ING.ARCH. A 4849

ZOP / MAPA
INVESTITOR
GRADEVINA
RAZINA RAZRADE PROJEKTA
STRUKOVNA ODREDNICA PROJEKTA
GLAVNI PROJEKTANT
PROJEKTANT

T.D. 03/21
OB 03/21 / MAPA BR. 1
OPĆINA BLATO, OIB: 40097918961
TRG FRANJE TUĐMANA 4, 20271 BLATO
SPORTSKO - REKREACIJSKO
I DJEČJE IGRALIŠTE
K.Č.ZEM. 27890; K.O.BLATO
GLAVNI PROJEKT
ARHITEKTONSKI PROJEKT
IVANA GAVRANIĆ MAG.ING.ARCH. A 4354
IVANA GAVRANIĆ MAG.ING.ARCH. A 4354
NENAD MARINOVIĆ MAG.ING.ARCH. A 4849
U BLATU, OŽUJAK 2021. GOD.

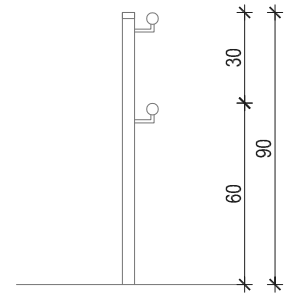
LIST C33



NAPOMENA:
 POTREBNO JE IZRADITI IZVEDBENI DETALJ I RADIONIČKI NACRT ZA STAVKU,
 KOJI USKLADUJU INVESTITOR, IZVODAČ, NADZOR, PROJEKTANT.

STAVKA JE ZA POTREBE GLAVNOG PROJEKTA.

**SPORTSKO I DJEČJE
 IGRALIŠTE
 PRIŽBA RAVNO**

**SHEME BRAVARSKIH
 RADOVA
 MJ 1:25**

BR_10

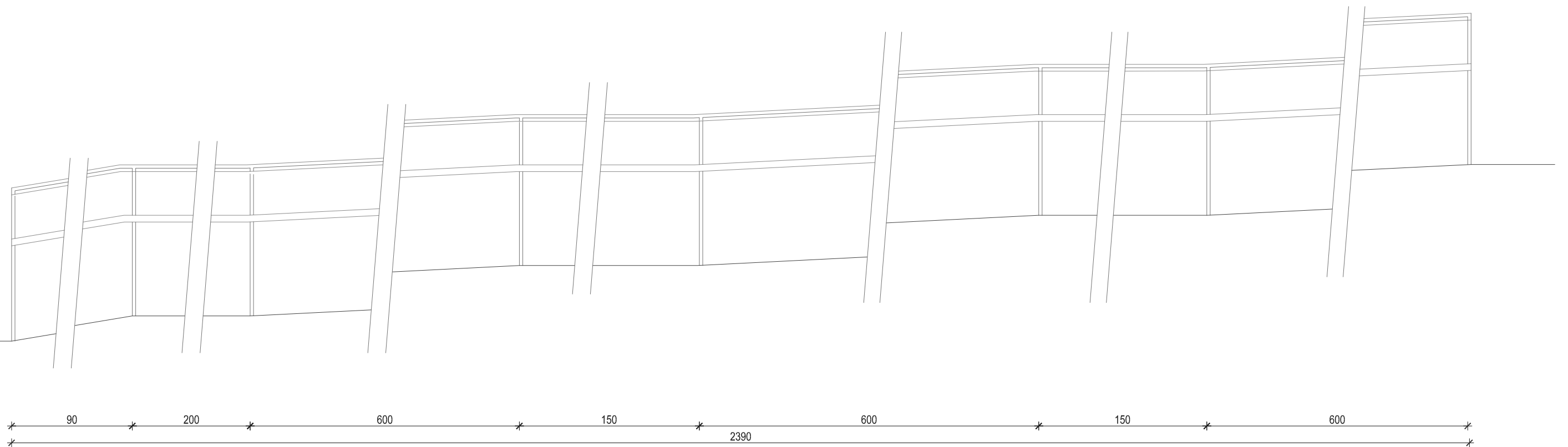
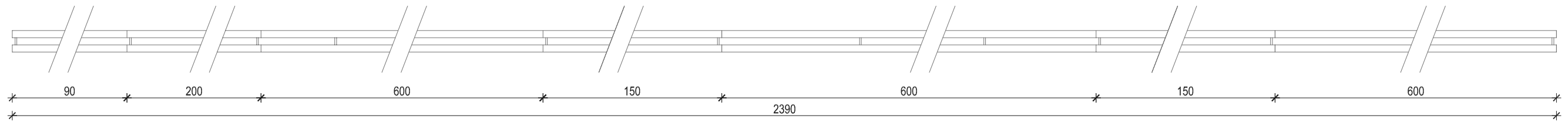

BR_10 RUKOVRT RAMPE ZA OSOBE SMANJENE POKRETLJIVOSTI

±0.00 REL = + 0.00 APS

URED OVLAŠTENE ARHITEKTICE
 IVANA GAVRANIĆ, mag. ing. arh.
OB 03/21/1987, SIEDIŠTE: 5. ULICA 15/7, 20271 BLATO

NENAD MARINOVIĆ
 mag.ing.arch.
 OVLAŠTENI ARHITEKT
 A 4649

IVANA GAVRANIĆ
 mag.ing.arch.
 OVLAŠTENA ARHITEKTICA
 A 4354

T.D.	03/21
ZOP / MAPA	OB 03/21 / MAPA BR. 1
INVESTITOR	OPĆINA BLATO, OIB: 40097918961
GRADEVINA	TRG FRANJE TUĐMANA 4, 20271 BLATO
LOKACIJA	SPORTSKO - REKREACIJSKO
RAZINA RAZRADE PROJEKTA	I DJEČJE IGRALIŠTE
STRUKOVNA ODREĐENICA PROJEKTA	K.Č.ZEM. 27890; K.O.BLATO
GLAVNI PROJEKTANT	GLAVNI PROJEKT
PROJEKTANT	ARHITEKTONSKI PROJEKT
	IVANA GAVRANIĆ MAG.ING.ARCH. A 4354
	IVANA GAVRANIĆ MAG.ING.ARCH. A 4354
	NENAD MARINOVIĆ MAG.ING.ARCH. A 4649
	U BLATU, OŽUJAK 2021. GOD.

NA NACRTIMA SU MJERODAVNE KOTE | NAZNAČENE MJERE PROVJERITI NA GRADEVINI | RADIONIČKE NACRTE OVJERAVA PROJEKTANT

NAPOMENA:
POTREBNO JE IZRADITI IZVEDBENI DETALJ I RADIONIČKI NACRT ZA STAVKU,
KOJI USKLADUJU INVESTITOR, IZVODAČ, NADZOR, PROJEKTANT.

STAVKA JE ZA POTREBE GLAVNOG PROJEKTA.

**SPORTSKO I DJEČJE
IGRALIŠTE
PRIŽBA RAVNO**

**HEME BRAVARSKIH
RADOVA
MJ 1:50**

BR_13, 14

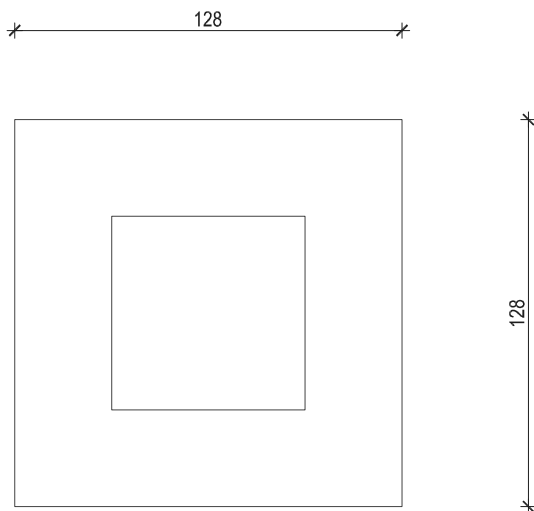

BR_13 KVADRATNI OBLIK

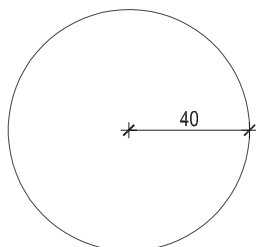

BR_14 OKRUGLI OBLIK

BR_13, 14 REŠETKA ZA ZAŠTITU DRVEĆA BEZ POTKONSTRUKCIJE, NOSIVOST 50kN

±0.00 REL = + 0.00 APS

URED OVLAŠTENE ARHITEKTICE
IVANA GAVRANIĆ, mag. ing. arch.
OB 20928058449 MB 805552, SIEDIŠTE: 5. ULICA 15/2, 20271 BLATO

 **NENAD MARINOVIĆ**
mag.ing.arch.
OVLAŠTENI ARHITEKT
A 4849

 **IVANA GAVRANIĆ**
mag.ing.arch.
OVLAŠTENA ARHITEKTICA
A 4354

T.D.	03/21
ZOP / MAPA	OB 03/21 / MAPA BR. 1
INVESTITOR	OPĆINA BLATO, OIB: 40097918961
GRADEVINA	TRG FRANJE TUĐMANA 4, 20271 BLATO
	SPORTSKO - REKREACIJSKO
	I DJEČJE IGRALIŠTE
LOKACIJA	K.Č.ZEM. 27890; K.O.BLATO
RAZINA RAZRADE PROJEKTA	GLAVNI PROJEKT
STRUKOVNA ODREDNICA PROJEKTA	ARHITEKTONSKI PROJEKT
GLAVNI PROJEKTANT	IVANA GAVRANIĆ MAG.ING.ARCH. A 4354
PROJEKTANT	IVANA GAVRANIĆ MAG.ING.ARCH. A 4354
	NENAD MARINOVIĆ MAG.ING.ARCH. A 4849
	U BLATU, OŽUJAK 2021. GOD.

LIST C35