



RELIANCE d.o.o.  
Split  
Maslina Držića 25,  
HR, 21 000 Split

mob +385 99 7914858  
e-mail info@reliance.hr  
web www.reliance.hr

IBAN:HR6923400091110740458  
Privredna banka Zagreb  
Direktor: Tomislav Albin  
MB: 4425928  
OIB: 55509707625

OPIS RADOVA: **B 4. FASADERSKI RADOVI**

Izvedba završne fasadne dekorativne "terrazo žbuke" na vanjskim zidovima Z1, Z1a, Z2, Z3, Z4, Z6 i Z7, d=0,5 cm. U prvoj fazi nanosi se ravno njerno gladilicom organska završna fasadna žbuka krupne granulacije te se u drugoj fazi upuhuje mješavina prirodnog pijeska pištoljem u još mokru površinu žbuke. Granulacija završnog sloja je 3 mm. Nijansa završnog sloja je svjetlijičeg tona u max. 3 kombinacije po izboru projektanta.

Prije izvedbe završne dekorativne žbuke podlogu je potrebno impregnirati predpremazom minimalno 24 sata prije nanošenja završnog sloja. Stavka podrazumijeva nabavu, dobavu i ugradnju potrebnog materijala kao i OBVEZNU zaštitu vrata, prozora, prozorskih klupčica i dr. do potpunog završetka fasade.

Redni broj predračuna: 4.9.a	Jedinica mjere: m <sup>2</sup>	Ukupna količina po predračunu: 681,93	Jedinična cijena: 182,39	Obavljena količina radova:
				mjesečno
				ukupno
				DONOS:
				0,00

**OBRAČUN ZA RADOVE IZVEDENE ZA MJESEC OŽUJAK 2021**

**BRUTO POVRŠINE - BEZ ODBIJANJA OTVORA:**

**SJEVERNO PROČELJE:**

OZNAKA	H (cm)	D (cm)	A (m <sup>2</sup> )
1	432	5870	253,68
2	432	1080	46,66
2A	90	180	1,62
2B	37	180	0,67
	12	180	0,22
	111	180	2,00
2C	62	180	1,12

252,72  
46,23

**ISTOČNO PROČELJE:**

3	432	1070	46,22
---	-----	------	-------

45,36

**JUŽNO PROČELJE:**

4	432	1670	72,14
5	432	1000	43,20
6	144	920	13,25
7	432	1000	43,20
8	432	820	35,42
9	432	820	35,42
10	336	1260	42,34
11	336	345	11,59
11a	336	170	5,71
12	336	345	11,59
12a	336	170	5,71

71,28  
42,77  
42,77

**ZAPADNO PROČELJE:**

13	432	1070	46,22
----	-----	------	-------

45,36

BRUTO POVRŠINE - BEZ ODBIJANJA OTVORA: 717,89

713,15

12-04-2021

Marija Bilić  
dipl. inž. grad.  
Ovlašteni inženjer građevinarstva





RELIANCE d.o.o.  
Split  
Muzina Dječića 25,  
HR, 21 000 Split

mob: +385 99 7914858  
e-mail: info@reliance.hr  
web: www.reliance.hr

IBAN: HR6523400091110740458  
Pravna osoba iz Zagreba  
Direktor: Tomislav Albini  
MB: 4425928  
OIB: 55509107625

**OPIS RADOVA: B 4. FASADERSKI RADOVI**  
Izvedba završne fasadne dekorativne "terrazzo žbuke" na vanjskim zidovima Z1, Z1a, Z2, Z3, Z4, Z6 i Z7, d=0,5 cm. U prvoj fazi nanosi se ravno mjerno gladilicom organska završna fasadna žbuka krupne granulacije te se u drugoj fazi upuhuje mješavina prirodnog pijeska pištoljem u još mokru površinu žbuke. Granulacija završnog sloja je 3 mm. Nijansa završnog sloja je svijetliji tora u max. 3 kombinacije po izboru projektanta.  
Prije izvedbe završne dekorativne žbuke podlogu je potrebno impregnirati predpremazom minimalno 24 sata prije nanošenja završnog sloja. Stavka podrazumijeva nabavu, dobavu i ugradnju potrebnog materijala kao i OBVEZNU zaštitu vrata, prozora, prozorskih klupčica i dr. do potpunog završetka fasade.

Redni broj predračuna	Jedinica mjere:	Ukupna količina po predračunu:	Jedinična cijena:	Obavljena količina radova:	
				mjesечно	ukupno
4.9.a	m <sup>2</sup>	681,93	182,39		0,00
<b>DONOS:</b>					
<b>OBRAČUN ZA RADOVE IZVEDENE ZA MJESEČ OŽUJAK 2021</b>					
<b>ODBIJANJE POVRŠINE OTVORA &gt;</b>		<b>3,00</b>	<b>m2</b>		
<b>SJEVERNO PROČELJE:</b>					
OZNAKA	H (cm)	D (cm)	A (m2)	ODBIJENA POVRŠINA	
1.1 - sjeverni vanjski ulaz	288	110	3,17	-0,17	
<b>ISTOČNO PROČELJE:</b>					
3.1 - istočni vanjski ulaz nije uzet u bruto površinu, uzimamo 3 m2	288	160	4,61	-1,61	
3.2 - stavka 8	288	160	4,61	-1,61	
<b>JUŽNO PROČELJE:</b>					
4.1 - stavka 11	196	1350	26,46	-23,46	
5.1 - stavka 12 - nije uzet u bruto površinu, uzimamo 3 m2	288	1280	36,86	3,00	
5.2 - stavka 1	246	560	13,78	-10,78	
6.1 - južni otvor natkrivenog trijema nije uzet u bruto površinu. Uzimamo 3m2	288	920	26,50	3,00	
7.1 - stavka 1	246	560	13,78	-10,78	
11.1 - stavka 2	305	370	11,29	-8,29	
12.1 - stavka 2a	305	370	11,29	-8,29	
<b>ZAPADNO PROČELJE:</b>					
13.1 - stavka 9	288	127	3,66	-0,66	
<b>UKUPNO SE ODBIJAJE:</b>				<b>-59,62</b>	
<b>NETO POVRŠINA ŽBUKANJA:</b>			<b>658,26</b>	<b>658,26</b>	
<b>ZA IZVOĐAČA:</b>			<b>ZA NARUČITELJA:</b>		
 Tomislav Albini dipl. inženjer građ. Ovlašten: voditelj, inženjer OIB: 55509107625			653,53 658,26 653,53 658,26 653,53 Ovlašten inženjer građevinarstva G 1284		

12-04-2021

*Albini*

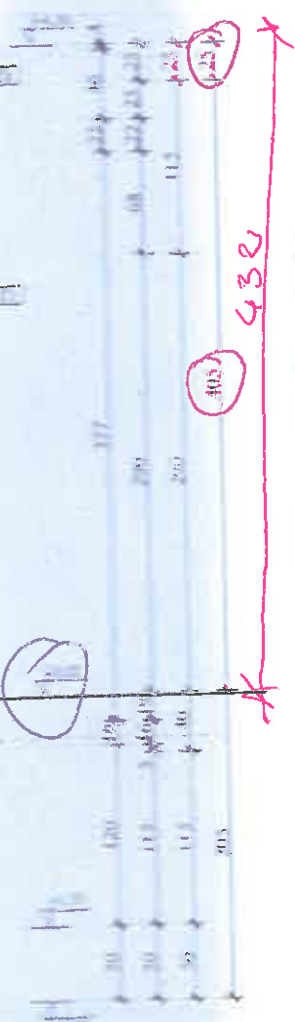
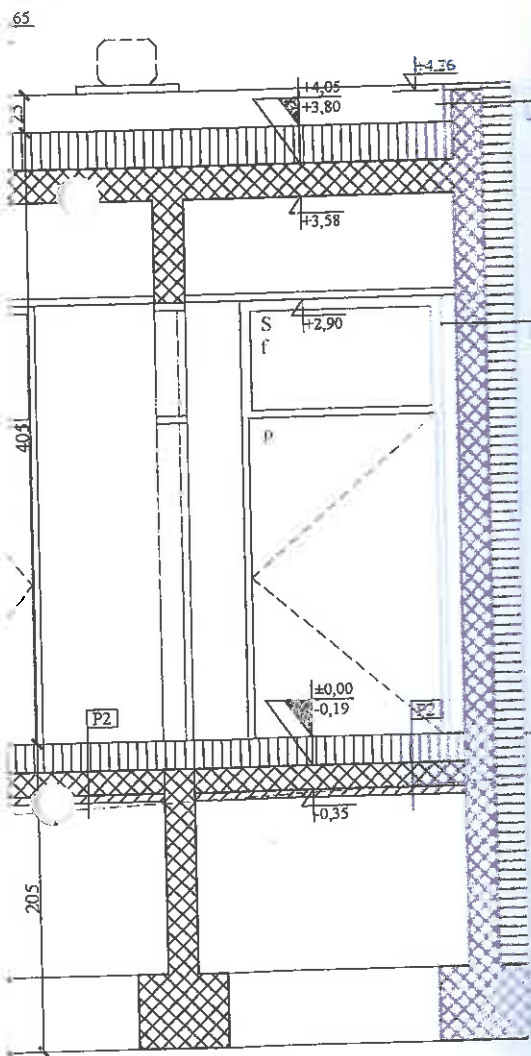

NAPOMENA:  
 SVT ZA VEŠTU IZ OBLASTI GRAĐEVINARSTVA  
 PREMA KAZENSKOM ZAKONIKU REPUBLIKE HRVATSKE

Legenda:

- DT-1
- S
- SS
- f
- P

A-A

±(0,0) rel. = 100cm

**GRIGUREVIĆ & PARTNERI**

Cesta 1. 100-1000 Zagreb, 10000 Zagreb, Hrvatska

Graditelj:   
 Lokacija:   
 Investitor:  12-04-2021  
 Adresa:   
 Vrsta projekta:   
 Gl. projektant:   
 Stručna služba:   
 Sačinjen od: Projekt A

Projektant:   
 Datum:   
 Mjesto:   
 Format:

**Mario Bugar**  
 dipl. inž. građ.  
 Ovlašten inženjer građevinarstva  
 G 1284

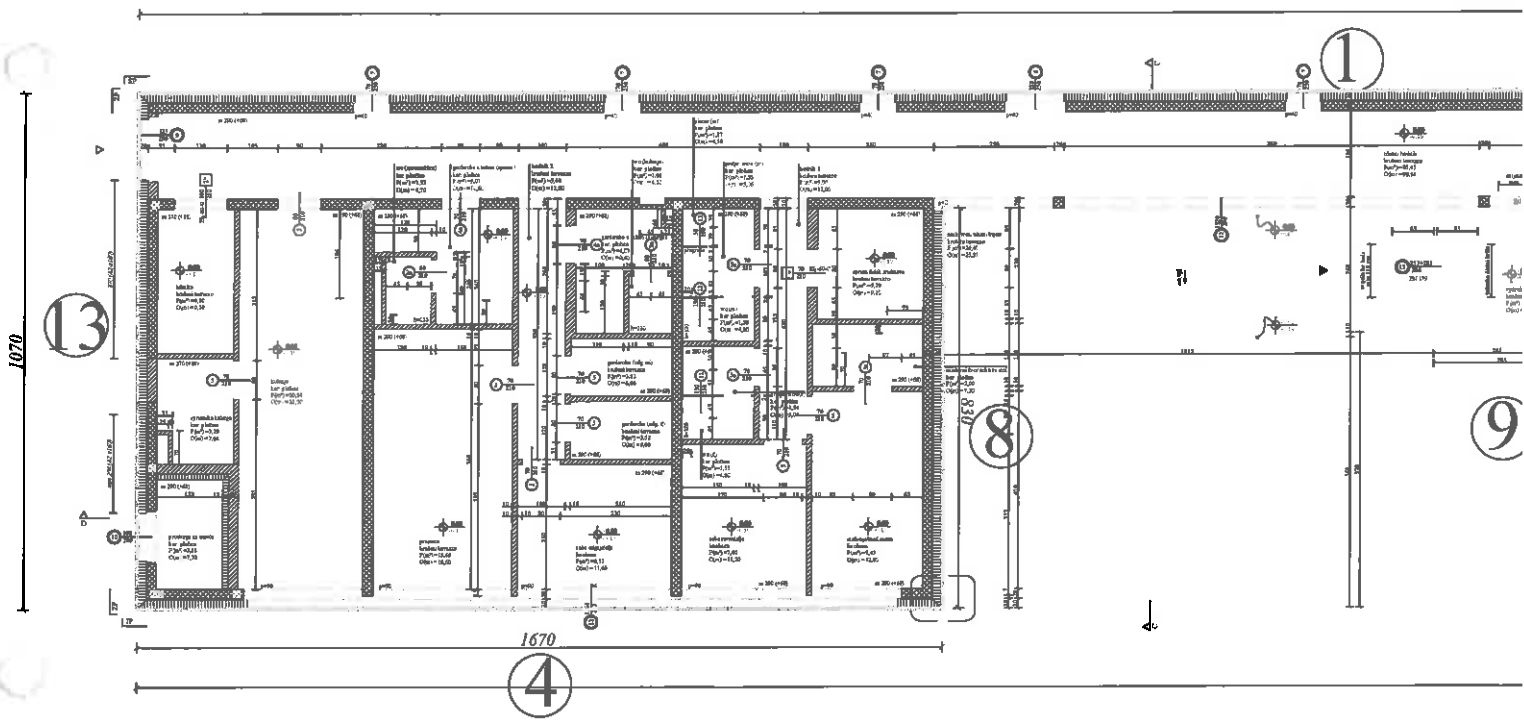

1070

13

1670

4

8

9

1

**OPIS RADOVA: B 4. FASADERSKI RADOVI**  
 Izvedba završne fasadne dekorativne "terazzo žbuke" na vanjskim zidovima Z1, Z1a, Z2, Z3, Z4, Z6 i Z7, d=0,6 cm. U prvoj fazi nanosi se ravnomjerno gladilicom organska završna fasadna žbuka krupne granulacije te se u drugoj fazi upuhuje mješavina prirodnog pijeska pištoljem u još mokru površinu žbuke. Granulacija završnog sloja je 3 mm. Nijansa završnog sloja je svjetliji tona u max. 3 kombinacije po izboru projektanta.  
 Prije izvedbe završne dekorativne žbuke podlogu je potrebno impregnirati predpremazom minimalno 24 sata prije nanošenja završnog sloja. Stavka podrazumijeva nabavu, dobavu i ugradnju potrebnog materijala kao I OBVEZNU zaštitu vrata, prozora, prozorskih ključica i dr. do potpunog završetka fasade.

Redni broj predračuna:	Jedinica mjere:	Ukupna količina po predračunu:	Jedinična cijena:	Obavljena količina radova:	
				mjesečno	ukupno
4.9.a	m <sup>2</sup>	681,93	182,39		

### SJEVERNO PROČELJE

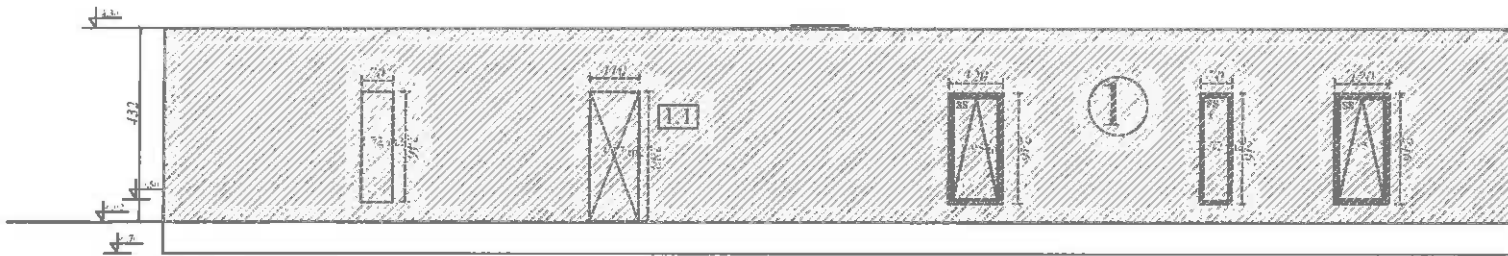

5870

#### vanjski prolaz (nenatkriveni)

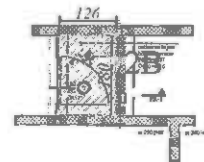
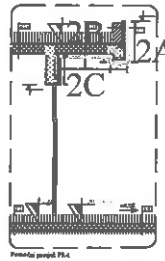
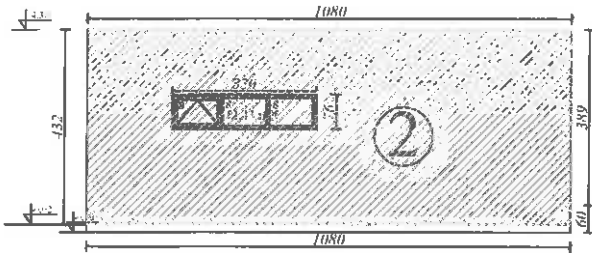

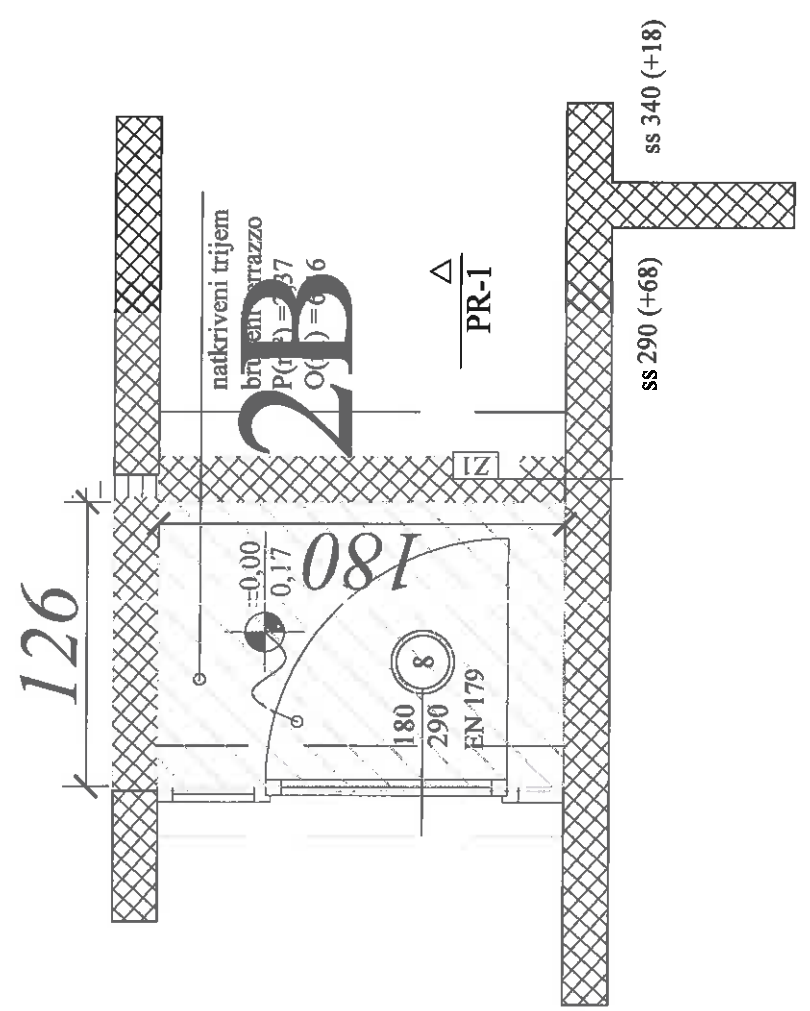
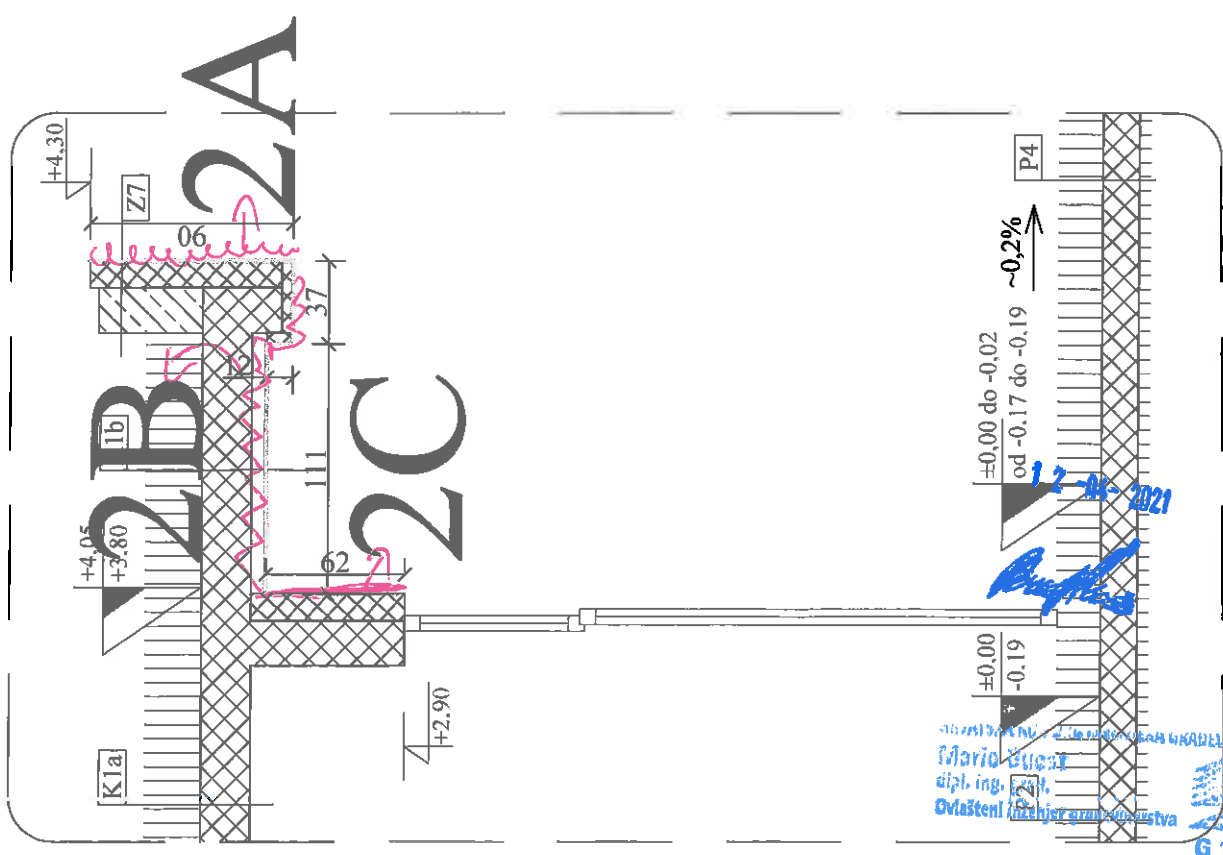

Pomočni presjek PR-1

# ISTOČNO PROČELJE

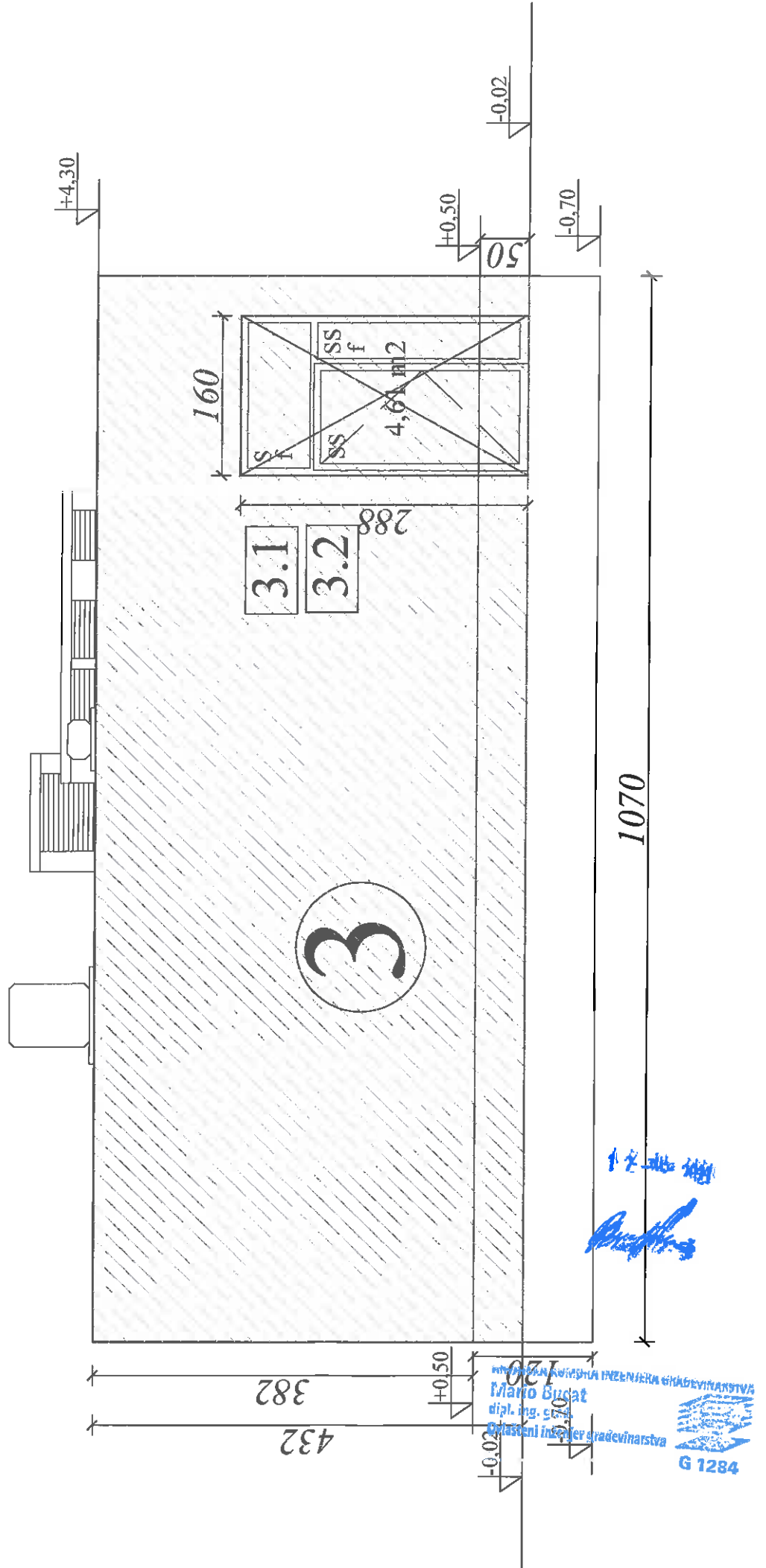

# JUŽNO PROČELJE

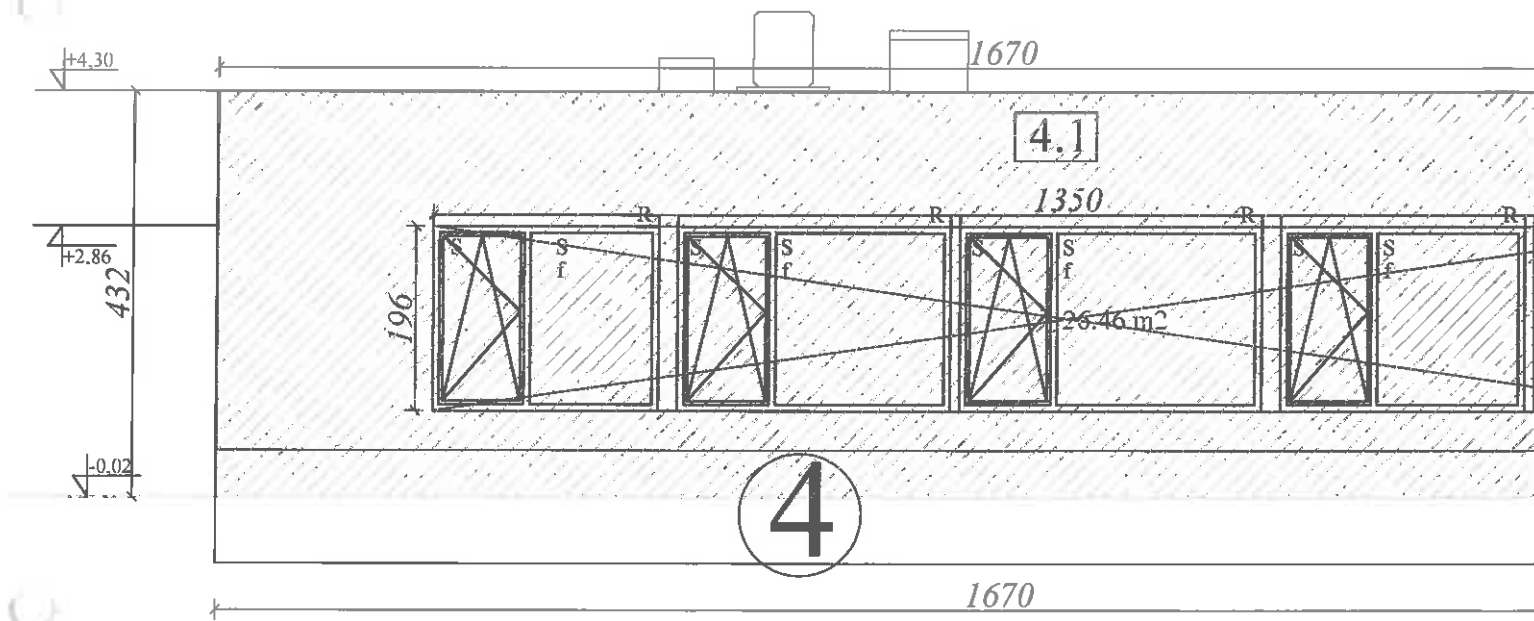

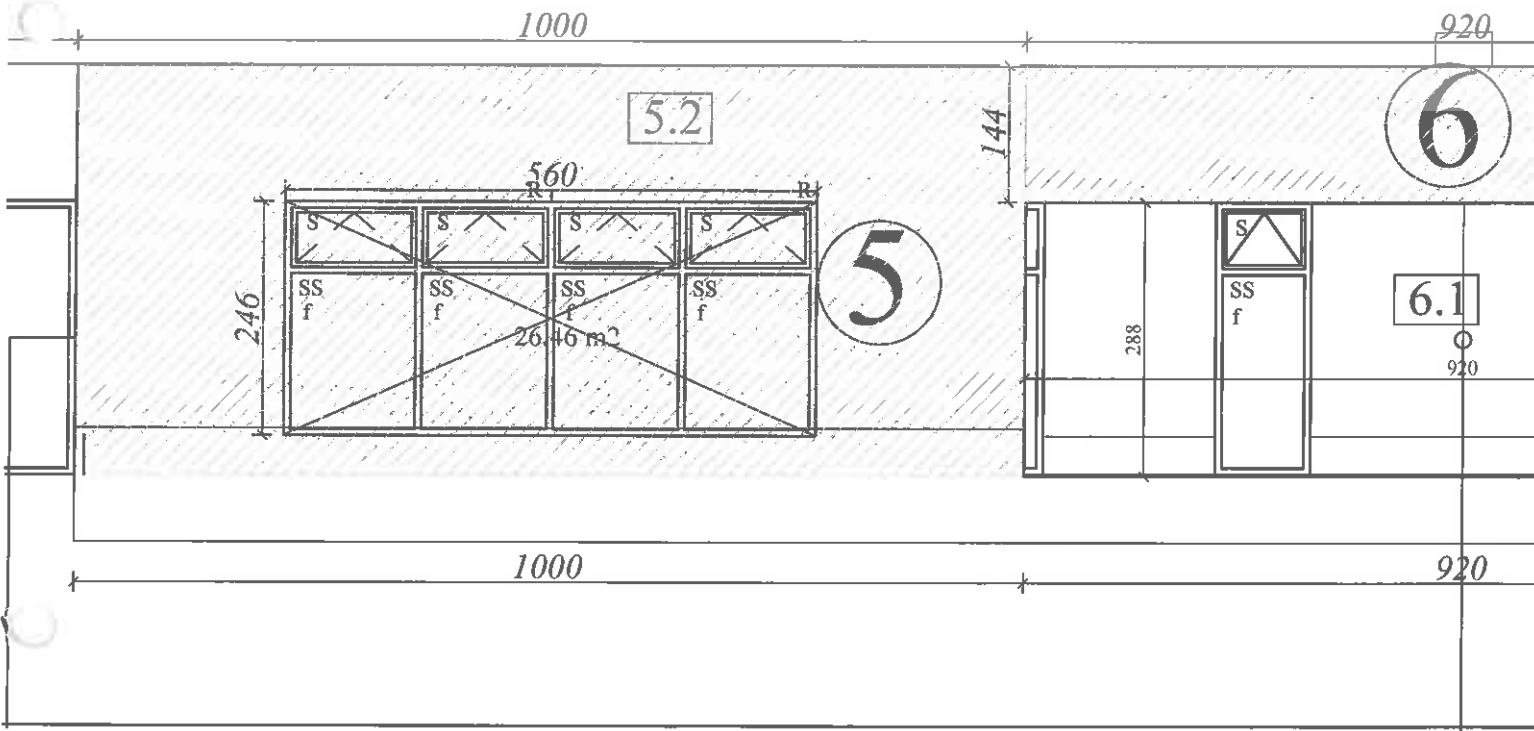



natkriveni trije

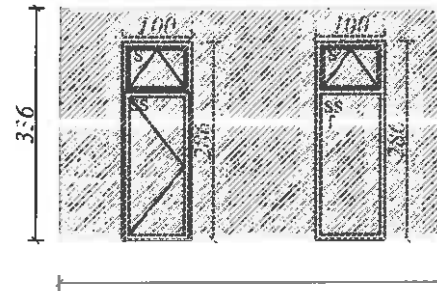

natkriveni trijem - zapad

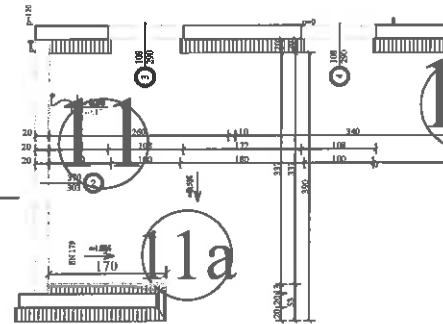
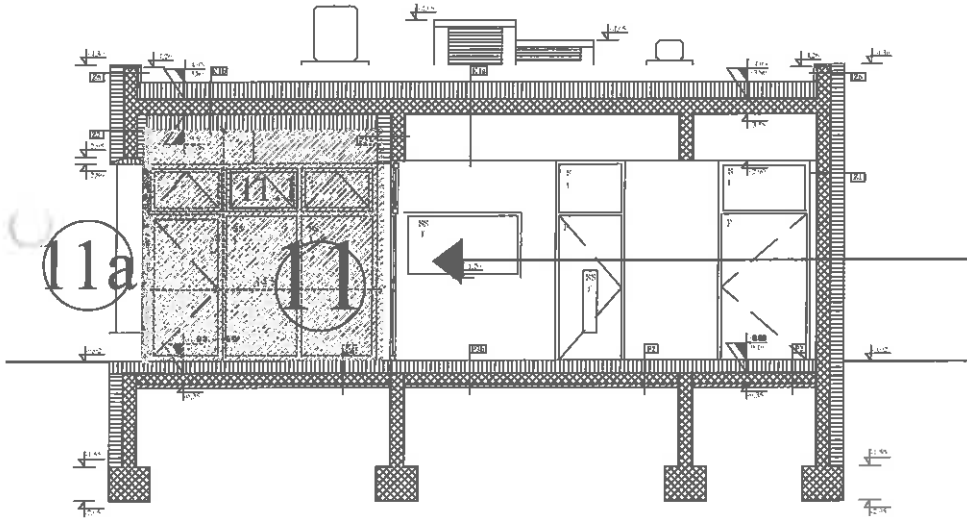

natkriveni trijem

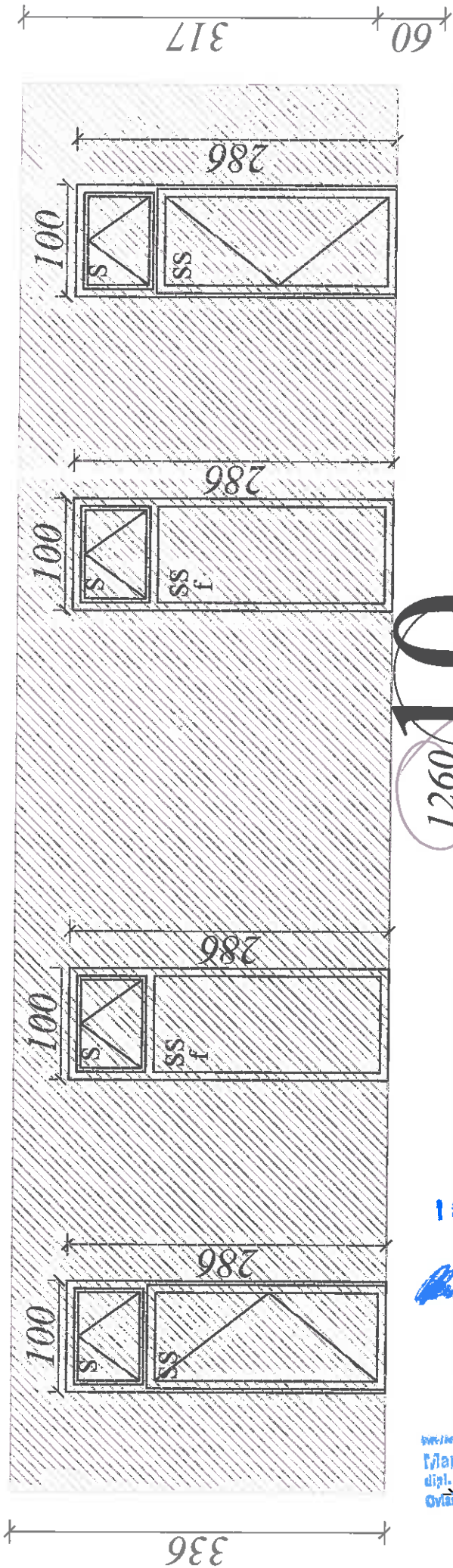

1260

12.04.2021

INŽENJERSKI BIRO ZA PROJEKTOVANJE I IZVEDBU GRAĐEVINARSTVA  
Mario Bucat  
dipl. ing. građ.  
Ovlašteni inženjer građevinarstva  
G 1284



# natkriveni trijem - zapad

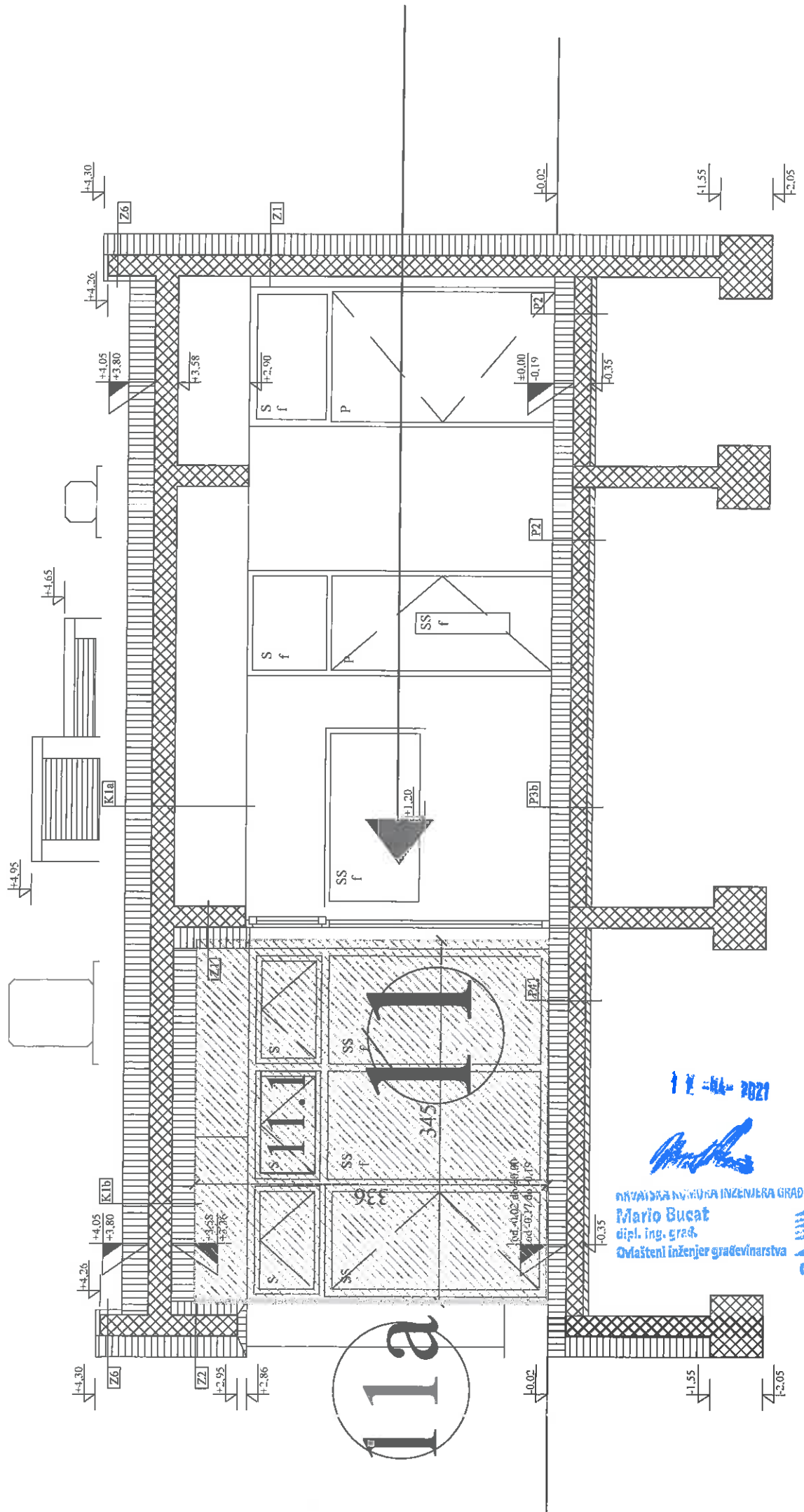

1:1 - 14.11.2021

AGENCIJA ZA VEŠTAČENJE I INŽENJERSKA GRAĐEVINARSTVA  
**Mario Bucat**  
dipl. ing. građ.  
Ovlašteni inženjer građevinarstva  
G 1284

# natkriveni trijem - istok

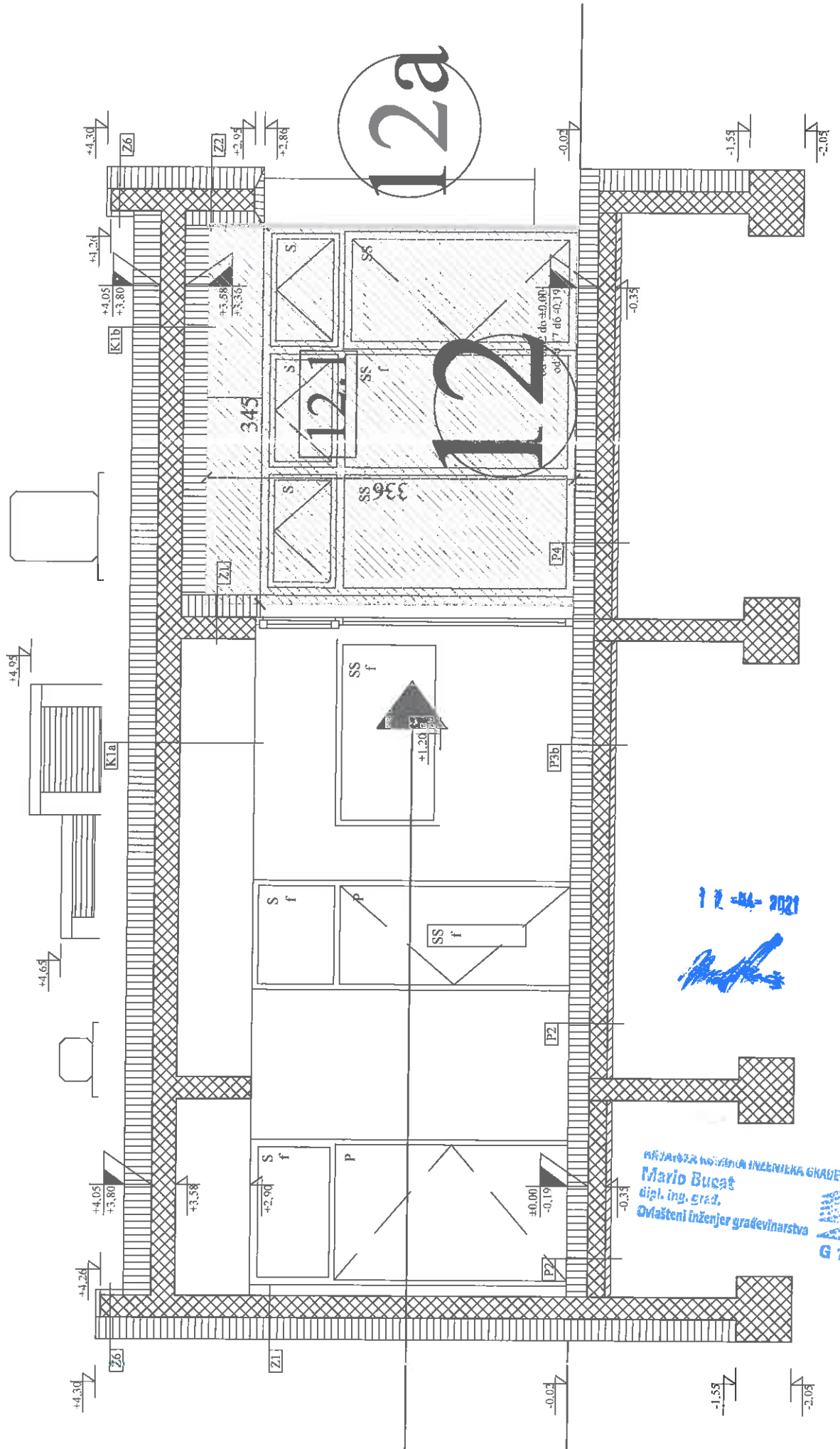

12-14-2021

AGENCIJA ZA INŽENJERSKA GRAĐEVINARSTVA  
**Mario Bučar**  
dipl. ing. grad.  
Ovlašteni inženjer građevinarstva  
G 1284

# ZAPADNO PROČELJE

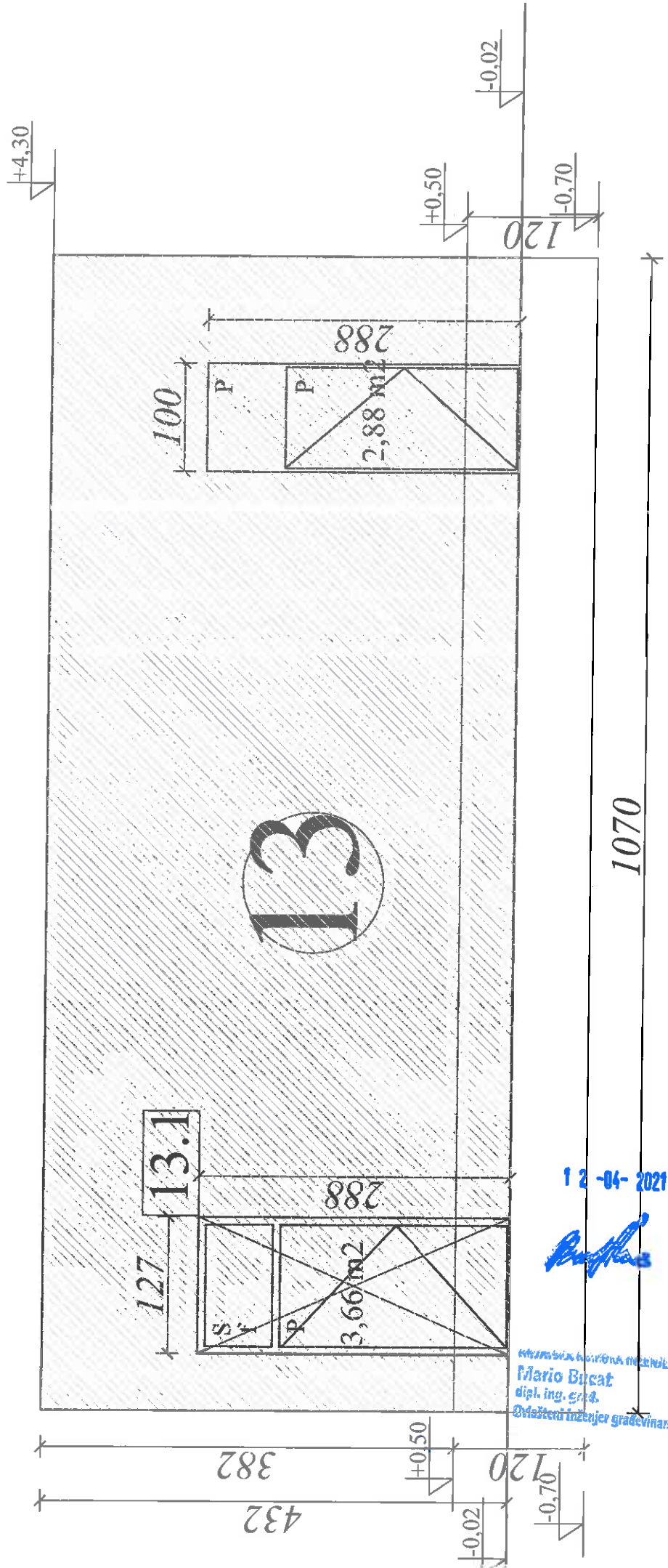

12-04-2021

*[Signature]*

INŽENJERSKI BIRO ZA VEŠTAČENJE I PROJEKTOVANJE  
MARIO BUČIĆ  
dipl. ing. grad.  
Ovlašteni inženjer građevinarstva



G 1284